

CARILLON

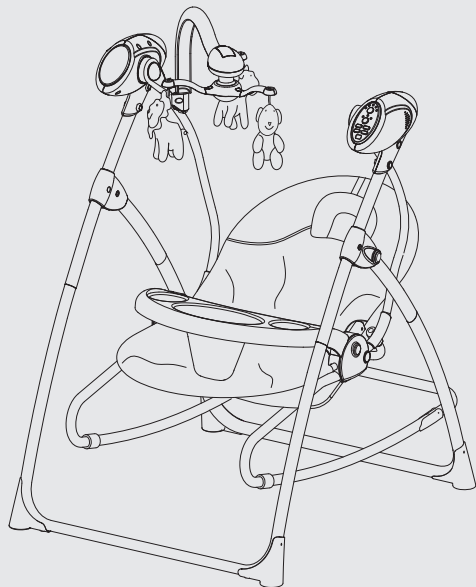

CE

Valido solo per i peluches ed il dispositivo musicale

Valid only for toys and music device

Adapté aux peluches et au dispositif musical uniquement

Válido solo para los peluches y para el dispositivo musical

Действительно только в отношении плюшевых игрушек и музыкального устройства

Valabil numai pentru jucării și dispozitive muzicale

Vrijedi samo za igračke i glazbeni uređaj

Conforme alla norma EN 12790:2009 - EN 16232:2013
Complies with EN 12790:2009 - EN 16232:2013
Conforme à la Norme EN 12790:2009 - EN 16232:2013
Conforme a la norma EN 12790:2009 - EN 16232:2013
Соответствует стандарту EN 12790:2009 – EN 16232:2013
Respectă EN 12790:2009 - EN 16232:2013
U skladu s normama EN 12790:2009 - EN 16232:2013

- IT.** Manuale d'istruzioni, leggere attentamente e conservare per future referenze.
Questa sdraietta è adatta per un bambino con peso massimo di 9 kg.
Non utilizzare la sdraietta quando il bambino è in grado di stare seduto da solo.
- GB.** Read the instructions and warnings carefully and keep them for future reference.
This baby rocker is suitable for children up to a weight of 9 kg.
Do not use this baby rocker when the child is able to sit unaided.
- F.** Manuel d'utilisation, à lire attentivement et à conserver pour toute référence future.
Ce transat est adapté aux bébés avec un poids de 9 kg maximum.
Ne pas utiliser le transat si le bébé est capable de s'asseoir tout seul.
- E.** Manual de instrucciones; leer atentamente y guardar para futuras referencias.
Esta hamaca es apta para un niño con peso máximo de 9 kg.
No utilizar la hamaca cuando el niño pueda mantenerse sentado por sí solo.
- RU.** Важная информация! Внимательно прочтите и сохраните для дальнейшего пользования.
Данный шезлонг предназначен для детей массой не более 9 кг.
Не используйте шезлонг, если ребенок в состоянии самостоятельно сидеть.
- RO.** Citiți cu atenție instrucțiunile și avertismentele și păstrați-le pentru consultări viitoare.
Acest leagăn pentru bebeluși este potrivit pentru copii cu greutate până la 9 kg.
Nu mai folosiți acest leagăn pentru bebeluși din momentul în care copilul poate stă așezat în fund neajutat.
- HR.** Pažljivo pročitajte upute i zadržite ih za kasniju upotrebu.
Ova ležaljka za bebe prikladna je za djecu do 9 kg.
Nemojte upotrebljavati ovu ležaljku za bebe ako dijete može sjediti samo bez podupiranja.

FOPPAPEDRETTI®

**IT - IMPORTANTE:
LEGGERE ATTENTAMENTE LE
ISTRUZIONI PRIMA DELL'USO E
CONSERVARLE PER RIFERIMENTO
FUTURO.**

**GB - IMPORTANT:
READ THE INSTRUCTIONS
CAREFULLY BEFORE USE AND KEEP
THEM FOR FUTURE REFERENCE**

**FR - IMPORTANT! LIRE
ATTENTIVEMENT ET CONSERVER
SOIGNEUSEMENT
A PORTEE DE MAIN POUR UNE
UTILISATION ULTERIEURE**

**ES - IMPORTANTE! LEER
ATENTAMENTE
Y CONSERVAR PARA FUTURAS
REFERENCIAS**

**RU - ВАЖНАЯ ИНФОРМАЦИЯ!
ВНИМАТЕЛЬНО
ПРОЧИТЕ И СОХРАНИТЕ ДЛЯ
ДАЛЬНЕЙШЕГО ПОЛЬЗОВАНИЯ**

**RO - IMPORTANT! CITIȚI
INSTRUCȚIUNILE CU ATENȚIE ȘI
PĂSTRAȚI-LE PENTRU CONSULTĂRI
VIITOARE**

**HR - VAŽNO:
PRIJE UPOTREBE PAŽLJIVO
PROČITAJTE UPUTE I ZADRŽITE IH ZA
KASNIJU UPOTREBU**

COMPONENTI:

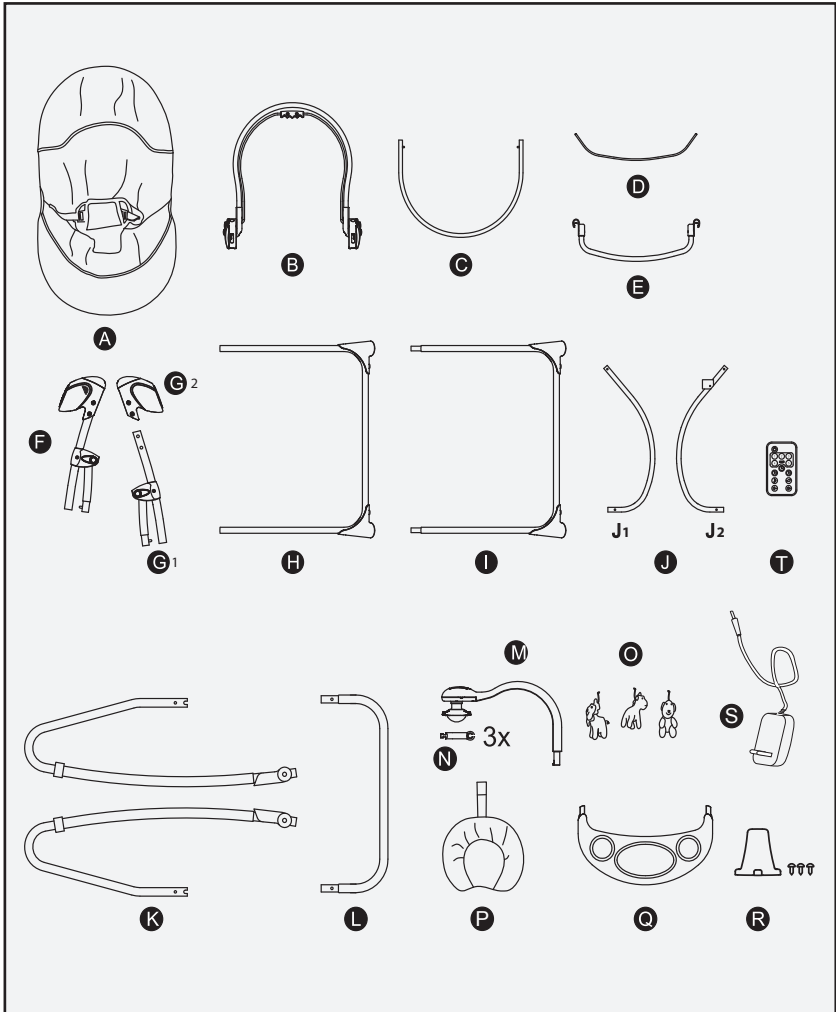

- A. Seduta
- B. Tubo schienale
- C. Tubo supporto seduta
- D. Barretta trasversale in metallo per fissaggio tessuto seduta
- E. Tubo trasversale
- F. Snodo laterale sinistro
- G. Snodo laterale destro
- H. Gamba anteriore
- I. Gamba posteriore
- J. Tubi di sostegno

- K. Tubi struttura laterale della sdraietta
- L. Tubo di collegamento posteriore della sdraietta
- M. Barra portagiochi
- N. Prolunga barra portagiochi
- O. Giochi
- P. Riduttore poggiatesta
- Q. Vassoio
- R. Spartigambe rigido
- S. Trasformatore
- T. Telecomando

MONTAGGIO:

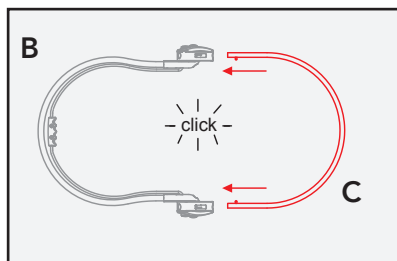

1. Inserire il tubo supporto seduta (C) nel tubo schienale (B). I componenti saranno correttamente assemblati quando i pin metallici si bloccheranno nei fori presenti sui tubi, un "click" indicherà l'avvenuto bloccaggio.

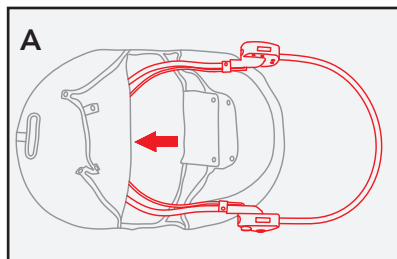

2. Calzare il rivestimento seduta (A) al telaio del sedile.

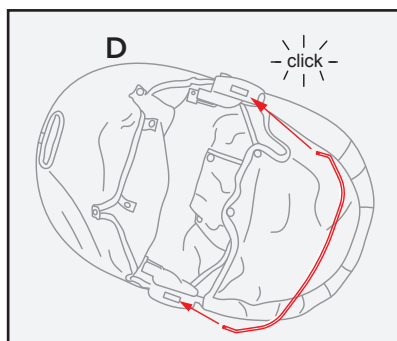

3. Inserire la barretta trasversale di acciaio (D) nelle rispettive sedi poste nella parte inferiore degli snodi laterali sedile. Un "click" indicherà l'avvenuto bloccaggio.

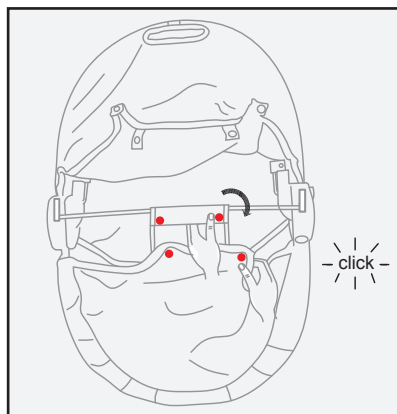

4. Avvolgere la parte posteriore del tessuto della seduta, attorno alla barretta trasversale di metallo, agganciando i bottoni automatici.

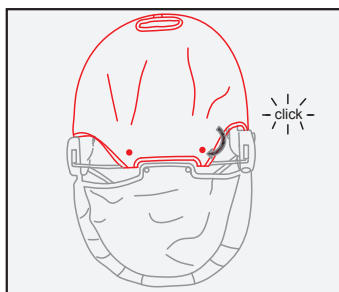

5. Avvolgere i due lembi della parte inferiore del tessuto schienale, attorno alla barretta trasversale di metallo, agganciando i bottoni automatici.

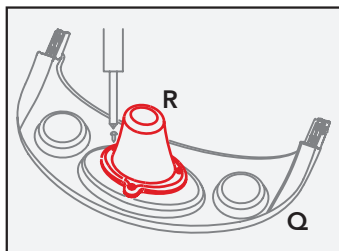

6A. Avvitare lo spartigambe rigido (R), con le viti, al vassoio (Q).

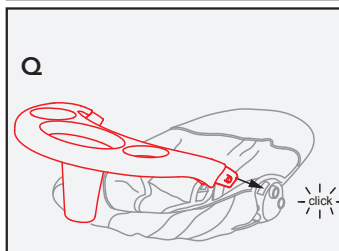

6B. Agganciare il vassoio (Q) nella propria sede. Un "click" indicherà l'avvenuto bloccaggio.

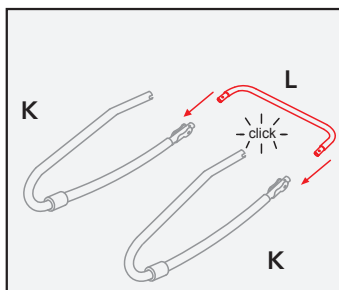

7. Assemblare i tubi struttura laterale della sdraietta (K) con il tubo di collegamento posteriore della sdraietta (L). I componenti saranno correttamente assemblati quando i pin metallici si bloccheranno nei fori presenti sui tubi, un "click" indicherà l'avvenuto bloccaggio.

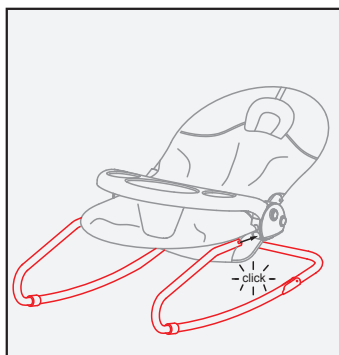

8. Agganciare l'unità sedile al telaio struttura laterale della sdraietta. I componenti saranno correttamente assemblati quando i pin metallici si bloccheranno nei fori presenti sui tubi, un "click" indicherà l'avvenuto bloccaggio.

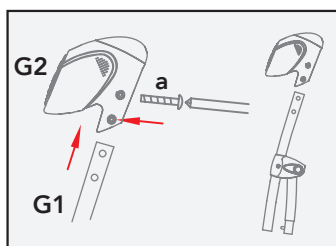

9A. Rimuovere le viti di fissaggio (a).

IMPORTANTE: assicurarsi che il dado di bloccaggio non fuoriesca dalla sede.

Inserire la gamba G1 nello snodo musicale G2 e fissarlo con viti e dadi.

IMPORTANTE: durante il montaggio dello snodo i pulsanti di apertura delle gambe devono essere rivolti sempre verso l'esterno.

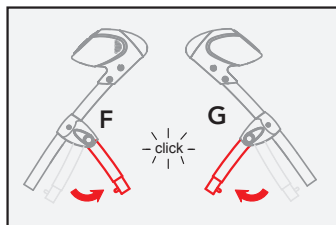

9B. Distanziare le gambe dello snodo laterale destro (F) e sinistro (G) fino a sentire un click ad indicare la corretta apertura.

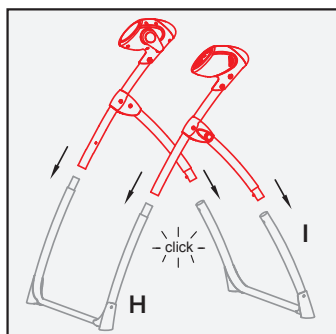

10. Agganciare la gamba anteriore (H) e posteriore (I) alla struttura, come indicato in figura. I componenti saranno correttamente assemblati quando i pin metallici si bloccheranno nei fori presenti sui tubi, un "click" indicherà l'avvenuto bloccaggio.

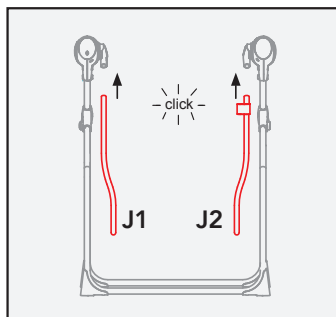

11. Installare i tubi di sostegno: Inserire i tubi di aggancio alla struttura (J1 e J2) nelle rispettive sedi presenti nello snodo. I componenti saranno correttamente assemblati quando i pin metallici si bloccheranno nei fori presenti sui tubi, un "click" indicherà l'avvenuto bloccaggio.

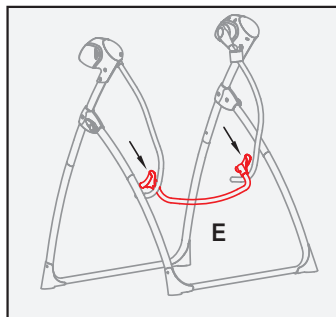

12. Installare tubo trasversale: Agganciare il tubo trasversale (E) come indicato in figura. Un "click" da ambo i lati indicherà l'avvenuto bloccaggio.

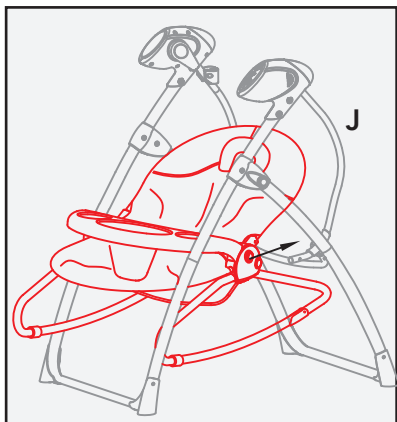

13. Installare la seduta: Inserire le estremità libere dei due tubi di aggancio alla struttura (J) nelle rispettive sedi.

I componenti saranno correttamente assemblati quando i pin metallici si bloccheranno nelle rispettive sedi, un "click" indicherà l'avvenuto bloccaggio.

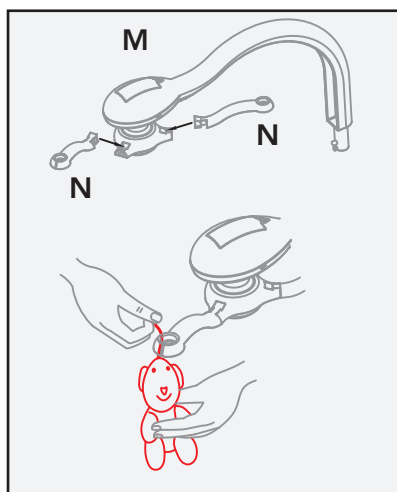

14. Assemblare barra porta giochi:
Inserire le prolunghe (N) alla barra porta giochi (M), agganciare i peluches ai fori su ogni prolunga.

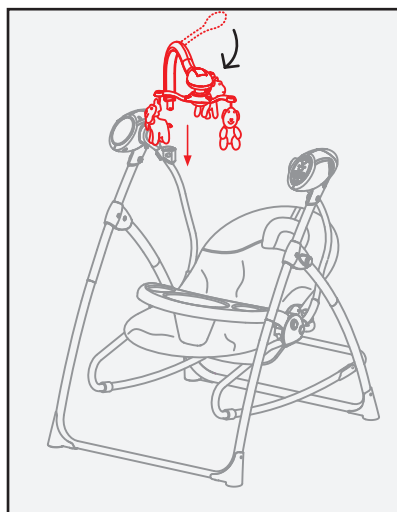

15. Agganciare barra porta giochi alla struttura:
Inserire la barra porta giochi alla struttura, come indicato in figura, fino a sentire un click, che indicherà il corretto aggancio.

UTILIZZO:

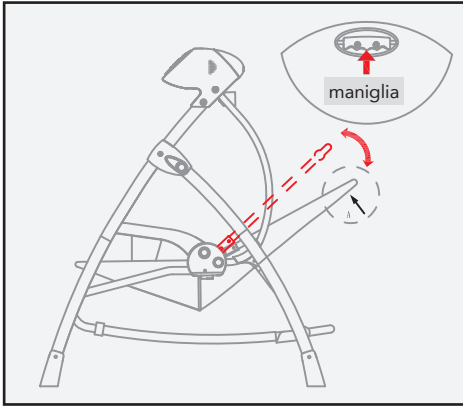

1. **Regolazione schienale:** lo schienale è regolabile in 3 posizioni, premere la maniglia per regolare lo schienale nella posizione desiderata.

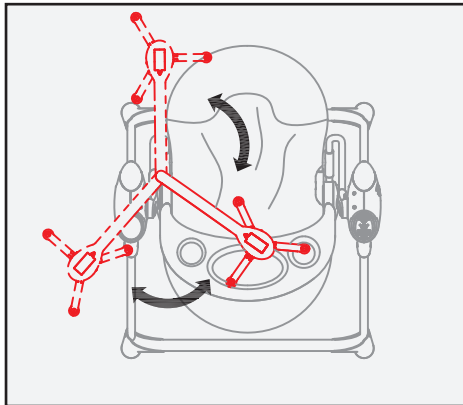

2. **Regolazione posizione barra porta giochi:** La barra può essere regolata manualmente, in diverse posizioni. Spostare a lato la barra porta giochi per poter raggiungere facilmente il bambino.

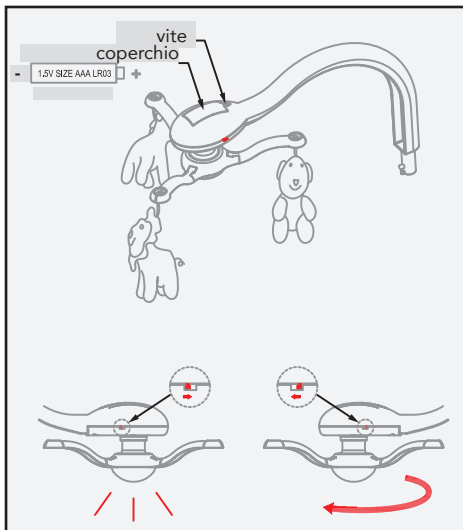

3. **Inserire le batterie nella barra porta giochi:** Svitare la vite di sicurezza e rimuovere il coperchio. Inserire 2 batterie modello AAA - LR03 da 1.5 V, rispettando le polarità, chiudere il coperchio ed avvitare la vite. Azionare l'interruttore sul lato sinistro per attivare la rotazione della barra porta giochi, azionare l'interruttore sul lato destro per accendere la luce.

4. **Chiusura struttura:** Premere contemporaneamente i pulsanti laterali, come indicato in figura e richiudere la struttura.

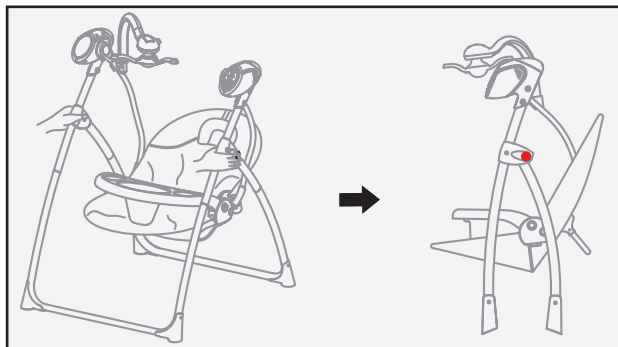

5. **Trasformazione in sdraietta:** Premere i pulsanti laterali, come indicato in figura e sganciare dalla sdraietta il tubo di aggancio alla struttura. E' possibile bloccare il movimento a dondolo della sdraietta, sollevando i fermi da ambo i lati, vedere figura.

ATTENZIONE: NON rimuovere la sdraietta con all'interno il bambino.

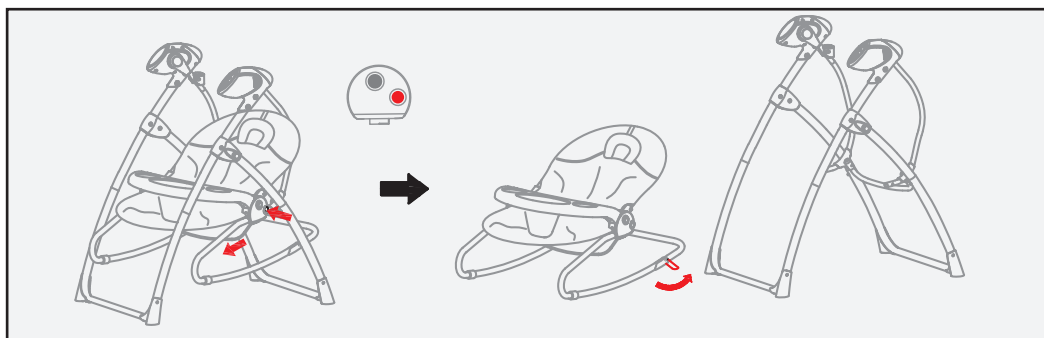

6. **Rimuovere vassoio:** Premere entrambi i pulsanti laterali, come indicato in figura e rimuovere il vassoio.

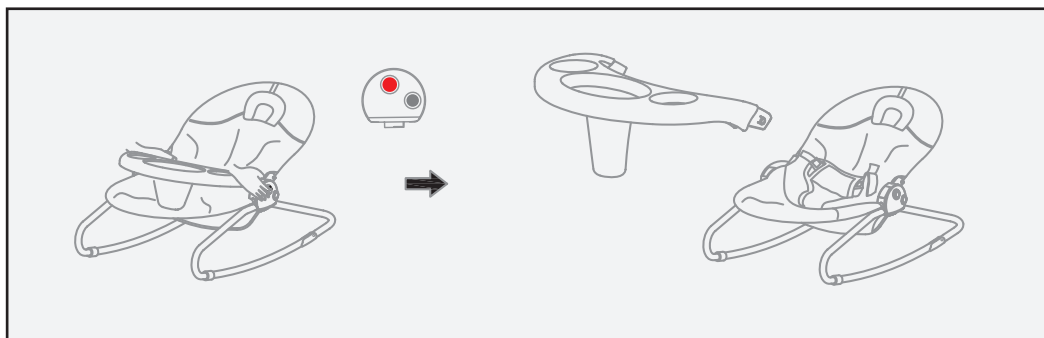

MODO D'USO:

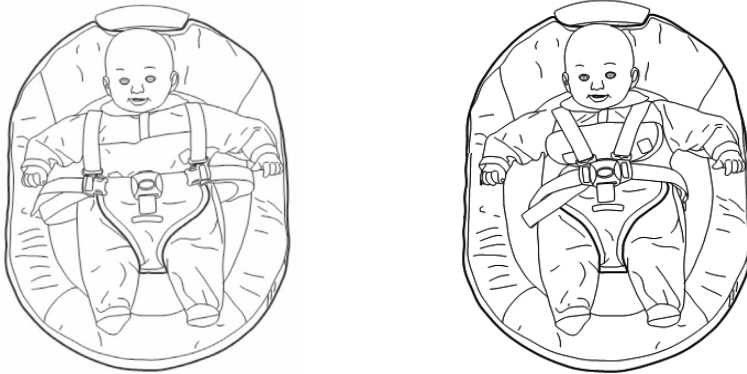

Posizionare il bambino sul sedile, come indicato in figura. Agganciare la linguetta destra e sinistra nella fibbia, un click indicherà l'avvenuto fissaggio. Regolare le cinture in base alla corporatura del vostro bambino, utilizzando gli anelli regolatori. Non regolare la cintura troppo stretta, la regolazione corretta deve consentire l'inserimento di un dito.

IMPORTANTE: regolare le cinture pettorali, in base alla statura del bambino. Per questo motivo, le cinture devono passare nelle asole più vicine all'altezza delle spalle del bambino. Nello schienale ci sono due coppie di asole da utilizzare per la regolazione delle cinghie in funzione della statura del bambino

IMPORTANTE: entrambe le cinture pettorali che fuoriescono dallo schienale devono coincidere con l'altezza delle spalle del bambino ed essere entrambe allo stesso livello. Assicurare sempre il bambino con l'imbracatura correttamente agganciata e regolata.

LAVAGGIO PELUCHES

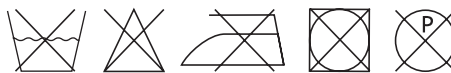

Pulire con un panno umido. Imbottitura in poliester.

TESSUTO: 100% Poliestere
IMBOTTITURA: 100% Poliestere

FUNZIONI DEL PANNELLO DI CONTROLLO:

PULSANTE VELOCITÀ (5 velocità, premere il pulsante per attivare la funzione, per passare alla velocità successiva e per disattivare la funzione)

PULSANTE TIMER (3 impostazioni: 15 minuti, 30 minuti, 60 minuti, premere il pulsante per attivare la funzione, per selezionare i TIMER successivi e per disattivare la funzione)

PULSANTE MELODIE
(16 melodie: premere il pulsante per attivare la funzione, passare alla melodia successiva e per disattivare la funzione)

TASTO PER ABBASSARE IL VOLUME

SENSORE RICEVITORE
segnale del telecomando

LED VELOCITÀ

LED TIMER

PULSANTE SUONI NATURA
(5 suoni natura: premere il pulsante per attivare la funzione, passare alla melodia successiva e per disattivare la funzione)

TASTO PER ALZARE IL VOLUME

NOTE:

Per disattivare la funzione suono, premere il tasto POWER (ON/OFF) del telecomando o tenere premuto per 2 secondi il pulsante "MELODIE" o il pulsante "SUONI NATURA".

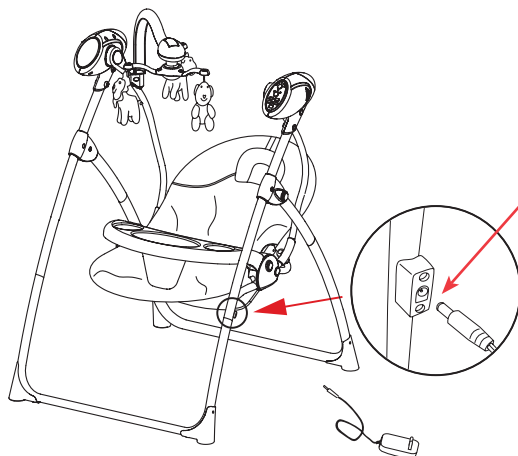

PRESA PER SPINA
CONNETTORE DEL
TRASFORMATORE.

IMPORTANTE:

Assicuratevi che il cavo di alimentazione dell'eventuale adattatore AC/DC, sia totalmente fuori dalla portata del bambino.

Fissare il cavo del trasformatore alla struttura utilizzando una fascetta o un dispositivo di fissaggio.

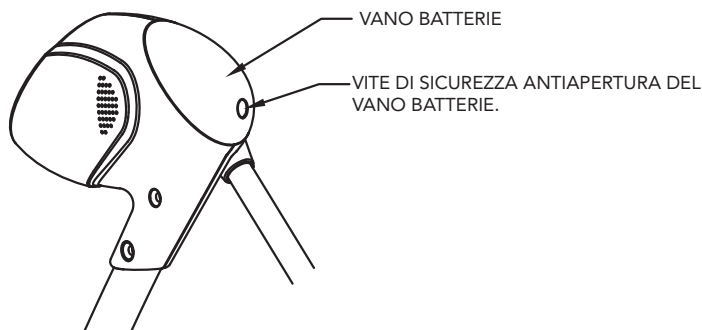

TELECOMANDO:

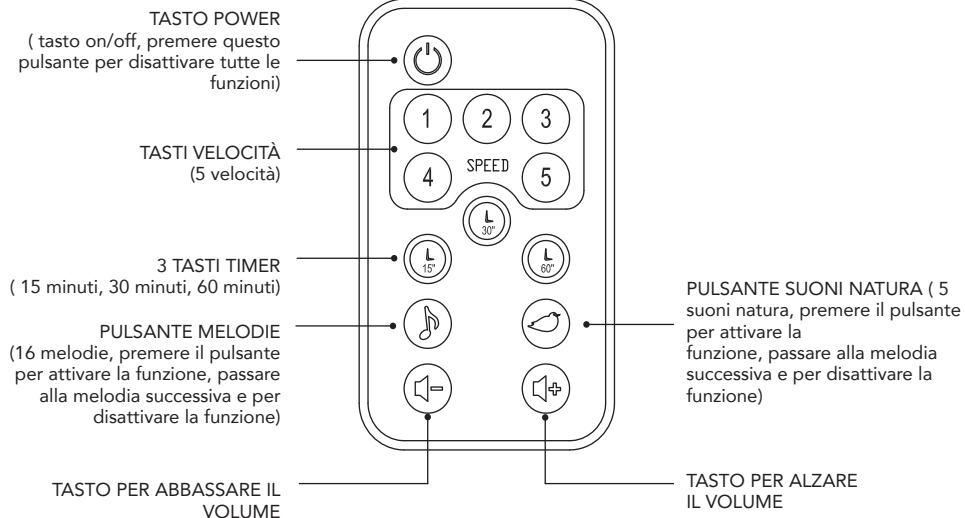

BATTERIA A
BOTTONE CR2025
3V

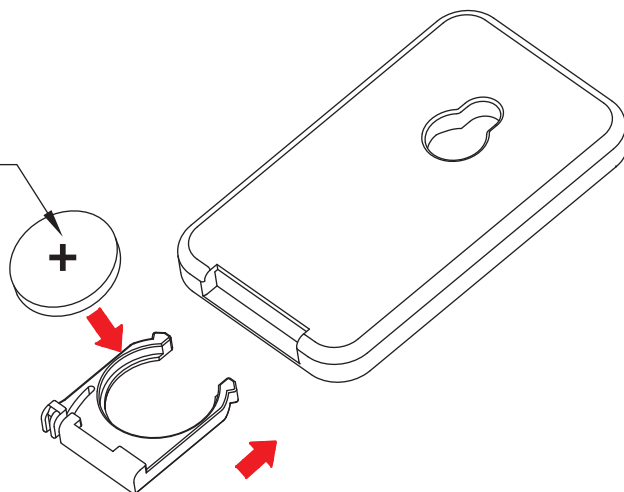

AVVERTENZE

IMPORTANTE: LEGGERE ATTENTAMENTE LE ISTRUZIONI PER NON COMPROMETTERE LA SICUREZZA DEL VOSTRO BAMBINO.

IMPORTANTE: CONSERVARE QUESTE INFORMAZIONI PER FUTURO RIFERIMENTO.

- **ATTENZIONE:** Non lasciare MAI il bambino incustodito.
- **ATTENZIONE:** Non usare il prodotto se qualsiasi parte fosse rotta, strappata o mancante.
- **ATTENZIONE:** Non usare accessori o parti di ricambio che non siano approvati dal Costruttore.
- **ATTENZIONE:** Usare sempre le cinture di sicurezza. Assicuratevi che le cinture di sicurezza e lo sparti gambe siano correttamente regolati quando il bambino è posizionato sulla seduta.
- **ATTENZIONE:** Non usare questo prodotto quando il tuo bambino è in grado di stare seduto da solo o pesa più di 9 kg.
- **ATTENZIONE:** È pericoloso utilizzare questo prodotto su una superficie sopraelevata, come tavoli, sedie, ecc.
- **ATTENZIONE:** Per evitare rischi o principi di incendi non lasciare il prodotto nelle vicinanze di fonti di calore, di apparecchi elettrici, a gas, ecc.
- **ATTENZIONE:** Questo prodotto non è inteso per prolungati periodo di sonno.
- **ATTENZIONE:** Questo prodotto non sostituisce un letto o una culla. Se il bambino necessita di dormire, dovrebbe essere posto in un letto o culla adatta.
- **ATTENZIONE:** Assicurarsi che il tessuto sia sempre correttamente fissato alla struttura della seduta e dello schienale.
- **ATTENZIONE:** Per evitare rischi di lesione, tenere lontani i bambini durante le operazioni di apertura e chiusura dell'altalena.
- **ATTENZIONE:** Non lasciare giocare i bambini con il prodotto.
- **ATTENZIONE:** Non spostare il prodotto con all'interno il bambino.
- **ATTENZIONE:** Non sollevare il prodotto afferrandolo per la barra porta giochi
- **ATTENZIONE:** Utilizzare sempre sotto il controllo di un adulto.
- **ATTENZIONE:** Non utilizzare l'altalena con più di un bambino alla volta.
- **ATTENZIONE:** Non utilizzare il prodotto su superfici morbide come letti, divani, cuscini, in quanto il prodotto potrebbe ribaltarsi e provocare il soffocamento.
- **ATTENZIONE:** Non posizionare mai il prodotto su piani non perfettamente orizzontali.
- **ATTENZIONE:** Non lasciare che altri bambini giochino incustoditi nelle vicinanze dell'altalena.
- **ATTENZIONE:** Non utilizzare mai per il trasporto di un bambino in un veicolo a motore.
- **ATTENZIONE:** Assicurarsi sempre che tutti i componenti siano correttamente agganciati e montati.
- **ATTENZIONE:** Assicurarsi che il prodotto sia completamente assemblato prima di utilizzarlo.
- **ATTENZIONE:** Controllare periodicamente eventuali parti usurate, viti allentate, materiali usurati o scuciti e sostituire immediatamente le eventuali parti danneggiate.
- **ATTENZIONE:** Non mettere l'altalena vicino a finestre o muri, dove corde, tende o altro potrebbero essere utilizzate dal bambino per arrampicarsi o essere causa di soffocamento o strangolamento.
- **ATTENZIONE:** Non mettere l'altalena vicino a finestre o muri per evitare anche il rischio che il bambino, spingendosi con i piedi, possa sbilanciare l'altalena facendola cadere.
- **ATTENZIONE:** Verificare sempre che non siano presenti oggetti che interferiscano con il movimento dell'altalena o che possano bloccarlo.



ATTENZIONE: Non utilizzare mai la barra porta giochi come maniglia per sollevare la sdraietta.

SICUREZZA DELLE PARTI ELETTRICHE:

- **ATTENZIONE:** Le operazioni di accensione/spengimento dell'altalena devono sempre essere effettuate da un adulto.
- **ATTENZIONE:** La sostituzione delle batterie deve sempre essere effettuata da parte di un adulto.
- **ATTENZIONE:** Le batterie possono perdere acido o esplodere se gettate nel fuoco.
- **ATTENZIONE:** Gettare immediatamente le batterie che perdono liquido: possono causare ustioni cutanee o altre lesioni personali.
- **ATTENZIONE:** Non tentare di ricaricare le batterie non ricaricabili: potrebbero esplodere.
- **ATTENZIONE:** Non lasciare il prodotto sotto la pioggia; le infiltrazioni d'acqua danneggiano il circuito elettronico.
- **ATTENZIONE:** Devono essere utilizzate solo batterie equivalenti a quelle raccomandate.
- **ATTENZIONE:** Le batterie devono essere inserite rispettando la corretta polarità.
- **ATTENZIONE:** Non utilizzare batterie nuove con batterie usate per un buon funzionamento del prodotto.
- **ATTENZIONE:** Estrarre le batterie quando l'altalena non viene utilizzata per lunghi periodi di tempo. Estrarre sempre le batterie scariche dal prodotto.
- **ATTENZIONE:** Non mettere in cortocircuito mai i terminali delle batterie.
- **ATTENZIONE:** Se la consolle musicale dell'altalena viene lasciata inattiva per lunghi periodi di tempo, si raccomanda di rimuovere le batterie dall'apposito vano batterie.
- **ATTENZIONE:** Utilizzare pile alcaline uguali o equivalenti al tipo raccomandato per il funzionamento di questo prodotto (per il telecomando: CR2025 - 3V; per l'altalena: C LR14 - 1.5V; per la barra porta giochi: LR03 AAA - 1.5V).
- **ATTENZIONE:** Non è consigliato l'utilizzo di batterie ricaricabili, potrebbe diminuire la funzionalità del prodotto.
- **ATTENZIONE:** Le batterie ricaricabili devono essere ricaricate solo sotto la supervisione di un adulto.
- **ATTENZIONE:** Le batterie ricaricabili devono essere rimosse dal prodotto per essere ricaricate.
- **ATTENZIONE:** Rimuovere le batterie dal prodotto prima del suo smaltimento.
- **ATTENZIONE:** Non lasciare le batterie o eventuali utensili a portata dei bambini.
- **ATTENZIONE:** Per sostituire le batterie: allentare la vite del portello con un cacciavite, asportare il portello, rimuovere dal vano batterie le pile scariche, inserire le batterie nuove facendo attenzione a rispettare la corretta polarità di inserimento (come indicato sul prodotto), riposizionare il portello e serrare a fondo la vite.

SOSTITUZIONE DELLE BATTERIE:

Per sostituire le batterie svitare la vite di sicurezza sul coperchio del dispositivo musicale con un cacciavite a croce, inserire le batterie rispettando correttamente la polarità.
Ri chiudere il coperchio e avvitare la vite di sicurezza per l'antiapertura.

INFORMAZIONE SULLE BATTERIE:

IMPORTANTE:

Tenere le batterie lontano dalla portata dei bambini.

BATTERIE:

- 1 batteria modello CR2025 da 3V per il telecomando (inclusa).
- 4 batterie modello C LR14 da 1,5V e 2 batterie AAA LR03 da 1,5V (non incluse).
- Si consiglia l'uso di batterie alcaline usa e getta.
- Si consiglia di non usare batterie ricaricabili per questo prodotto.
- Sostituire le batterie quando il suono o il movimento non funzionano correttamente.

UTILIZZO DELLE PILE:

- Inserire sempre le batterie rispettando correttamente la polarità.
- Non gettare assolutamente le pile nel fuoco perché possono esplodere.
- Le pile possono essere facilmente ingoiate da bambini piccoli con conseguenze pericolose.
- Evitare sempre che i bambini piccoli maneggino le pile, tenerle quindi lontano dalla loro portata.
- Se ritenete che una pila sia stata ingoiata, consultate subito un medico.
- Diversi tipi di batterie o batterie nuove ed usate non devono essere mischiate, sostituire sempre entrambe le batterie.
- Le batterie scariche devono essere rimosse dal prodotto.
- Non ricaricare mai pile che non siano ricaricabili possono esplodere o produrre perdita di liquido.
- Rimuovere le batterie, se NON utilizzate il prodotto per lungo periodo.
- I morsetti di alimentazione non devono essere cortocircuitati.
- Non buttare le batterie scariche nella spazzatura. Portatele nei punti di raccolta.

CORRETTO SMALTIMENTO DEL PRODOTTO (rifiuti elettrici ed elettronici)

(Applicabile in tutti paesi dell'Unione Europea e in quelli con sistema di raccolta differenziata)
Il marchio riportato sul prodotto o sulla sua documentazione indica che il prodotto non deve essere smaltito con altri rifiuti domestici al termine del ciclo di vita.

Per evitare eventuali danni all'ambiente o alla salute causati dall'inopportuno smaltimento dei rifiuti, si invita l'utente a separare questo prodotto da altri tipi di rifiuti e di riciclarlo in maniera responsabile per favorire il riutilizzo sostenibile delle risorse materiali.

Gli utenti domestici sono invitati a contattare il rivenditore presso il quale è stato acquistato il prodotto o l'ufficio locale preposto per tutte le informazioni relative alla raccolta differenziata ed al riciclaggio per questo tipo di prodotto.

Questo prodotto non deve essere smaltito unitamente ad altri rifiuti commerciali. In caso di smaltimento abusivo dei rifiuti, sono previste sanzioni amministrative pecuniarie, come previsto dal Decreto Legislativo in vigore.



GARANZIA CONVENZIONALE:

Il contenuto sottoindicato va in vigore dal 01.01.2005 e sostituisce a qualsiasi titolo e completamente qualsiasi messaggio anteriore riferito alla garanzia prestata da Foppa Pedretti S.p.A.

GARANZIA CONVENZIONALE

Foppa Pedretti S.p.A. con sede in Grumello del Monte (Italia) Via Volta 11, garantisce direttamente al Consumatore che questo Prodotto, nuovo di fabbrica, è privo di difetti nei materiali, nella progettazione e nella fabbricazione ed è conforme alle caratteristiche dalla stessa dichiarate.

La presente garanzia convenzionale è valida in tutti i Paesi Stati membri dell'Unione Europea e non esclude né limita i diritti del Consumatore ai sensi di norme imperative di legge nei confronti del Venditore del Prodotto.

Per usufruire della presente garanzia convenzionale il Consumatore dovrà riportare il Prodotto difettoso al Venditore, presentandogli la prova d'acquisto del Prodotto dalla quale risultino in modo leggibile l'indirizzo del Venditore, la data d'acquisto del Prodotto col timbro e firma del Venditore e l'indicazione del Prodotto stesso o, in alternativa, lo scontrino fiscale, non modificato, dal quale risultino in modo chiaro le medesime informazioni.

La garanzia convenzionale ha validità per Dodici (12) mesi dalla data di acquisto del Prodotto. Durante questo periodo Foppa Pedretti S.p.A. riparerà o sostituirà, a sua discrezione, il Prodotto difettoso.

La garanzia convenzionale è concessa all'acquirente finale del Prodotto (Consumatore) e non esclude né limita i diritti imperativi del medesimo Consumatore, quali previsti dalla legge e/o i diritti che il Consumatore può vantare contro il Venditore/Rivenditore del Prodotto.

ESCLUSIONI DELLA GARANZIA CONVENZIONALE.

La garanzia convenzionale è esclusa per i danni derivati al Prodotto dalle seguenti cause: uso non conforme alle disposizioni contenute nel foglio d'istruzioni all'uso ed al montaggio, urti e cadute, esposizione del Prodotto ad umidità o condizioni termiche o ambientali estreme od acambiamenti repentini di tali condizioni, corrosione, ossidazione, modifiche o riparazioni non autorizzate del Prodotto, riparazioni con uso di parti di ricambio non autorizzate, uso improprio, cattiva omancata manutenzione, manutenzione impropria rispetto a quanto indicato nel foglio d'istruzioni all'uso e al montaggio, montaggio non corretto, incidenti, azioni di cibi o bevande, azione di prodotti chimici, cause di forza maggiore.

In ogni caso Foppa Pedretti S.p.A. declina ogni responsabilità per danni a persone o a cose, diversi dal Prodotto, quando tali danni siano causati da negligenza alle disposizioni / raccomandazioni / avvertenze contenute nel manuale o, in alternativa, nel "Foglio d'istruzioni all'uso e al Montaggio" che accompagna ogni Prodotto destinato al proprietario/utilizzatore. (come a titolo meramente esemplificativo, nel caso del Prodotto Lettino: "Sorvegliate costantemente il bambino. Controllate che lenzuola e coperte non coprano la testa del bambino...").

Foppa Pedretti S.p.A. declina, inoltre, ogni responsabilità per danni a persone o a cose quando la rottura dei suoi prodotti è causata dal deterioramento dei componenti del Prodotto, soggetti ad usura. Sono considerati componenti del Prodotto soggetti a usura tutti i componenti in materiale plastico.

SPARE PARTS

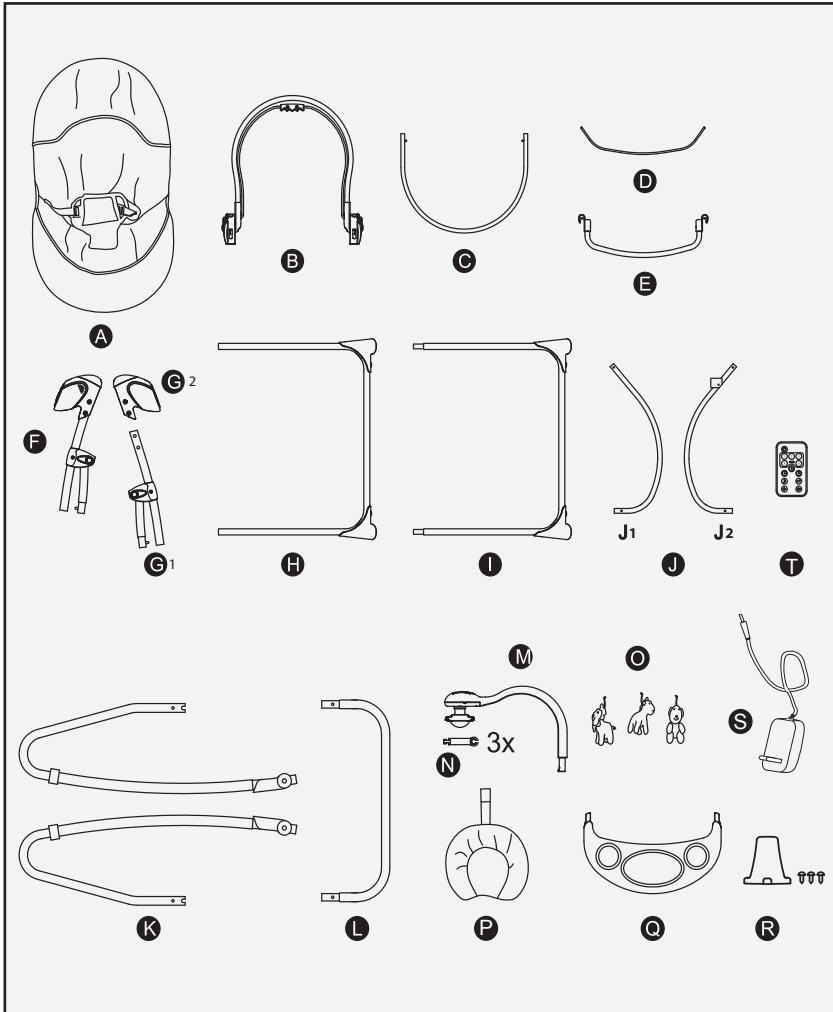

- | | |
|------------------------------------|--------------------------------|
| A. Seat fabric | J. Hanging tubes |
| B. Backrest tube | K. Rocking tubes |
| C. Seat support tube | L. Bouncer connect tube |
| D. Fabric fixed steel wire | M. Toy bar main |
| E. Cross tube | N. Toy bar arm |
| F. Left driving part group | O. Toys |
| G. Right driving part group | P. Head support |
| H. Front leg | Q. Front tray |
| I. Rear leg | R. Rigid crotch strap |
| | S. Power adapter |
| | T. Remote control |

ASSEMBLY:

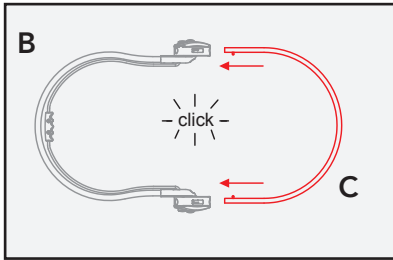

1. Insert the seat support tube (B) into the backrest tube (C). When the components are assembled correctly, the metal pins will slot into the holes on the fixture tubes. At this point you will hear them click into place.

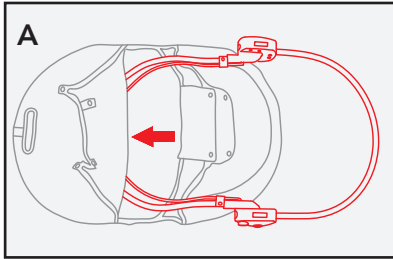

2. Put on the seat cover (A) to the seat frame.

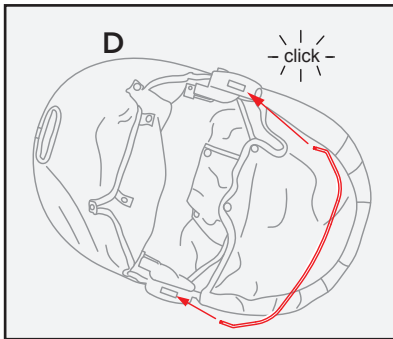

3. Install the fabric fixed steel wire (D) into the holes under the seat until a "click".

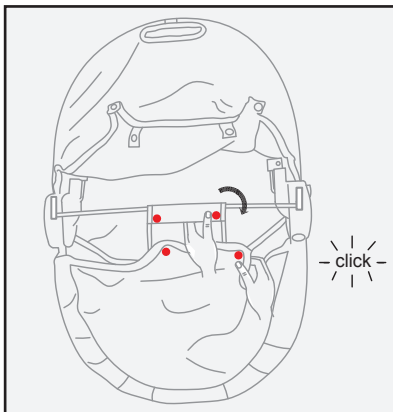

4. Fix the seat fabric onto the steel wire with the buttons.

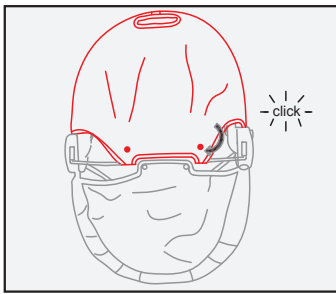

5. Fix the backrest fabric onto the steel wire with the buttons.

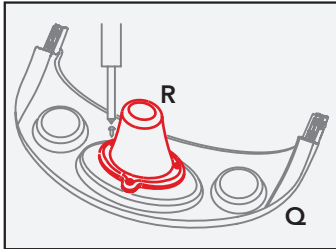

6A. Fix the rigid crotch strap (R), onto the tray (Q) with the screws.

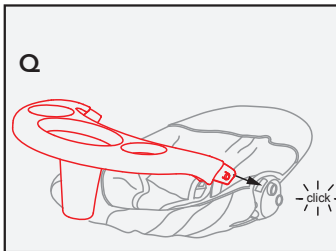

6B. Install the front tray (Q) into the holes until a "click".

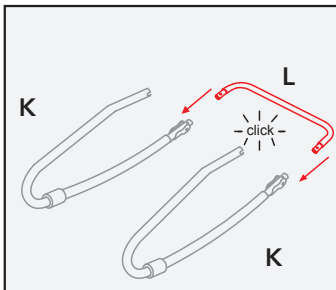

7. Assemble the bouncer frame by insert the rear connect tube (L) into the two seat tubes (K). When the components are assembled correctly, the metal pins will slot into the holes on the fixture tubes. At this point you will hear them click into place.

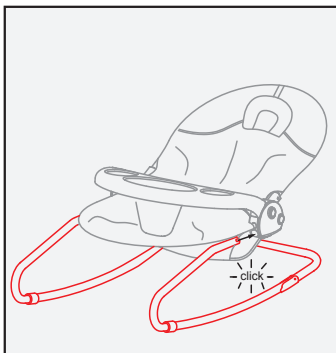

8. Install the seat unit onto the bouncer frame. When the components are assembled correctly, the metal pins will slot into the holes on the fixture tubes. At this point you will hear them click into place.

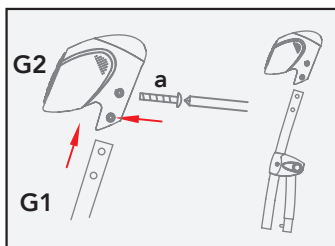

9A. Remove the fixing screws (a).

IMPORTANT: Make sure the locking nut doesn't protrude from its seat. Insert the leg G1 into the pivot containing the music device G2 and fix it with screws and nuts.

IMPORTANT: During the assembly of the pivot the buttons for unfolding the legs must always be turned outwards.

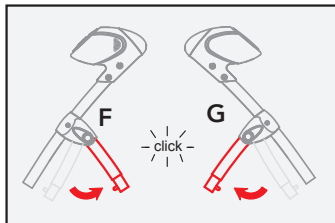

9B. Open the 2 driving system parts (F) and (G) until a "click".

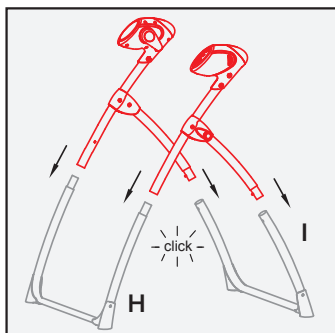

10. Install the front legs (H) and rear legs (I) by insert the two legs into the upper part tube. When the components are assembled correctly, the metal pins will slot into the holes on the fixture tubes. At this point you will hear them click into place.

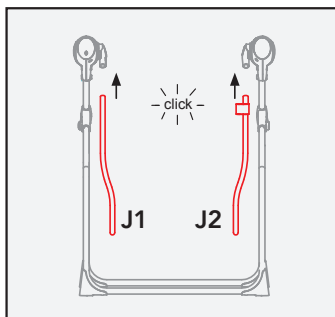

11. Install the hanging tubes: Insert the 2 hanging tubes (J1) and (J2) into the plastic part holes. When the components are assembled correctly, the metal pins will slot into the holes on the fixture tubes. At this point you will hear them click into place.

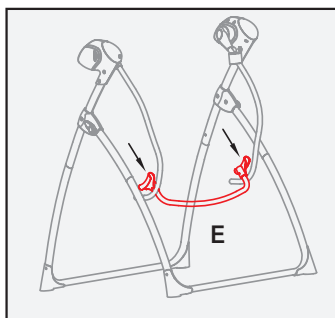

12. Install the cross support tube: Install the cross tube (E) by click onto the 2 hanging tubes.

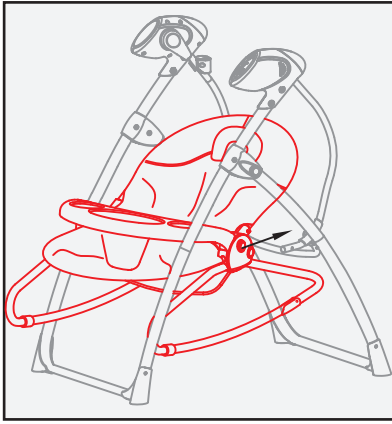

13. Install the seat unit: Install the seat unit by insert the 2 hanging tubes into the seat socket until a “click”.

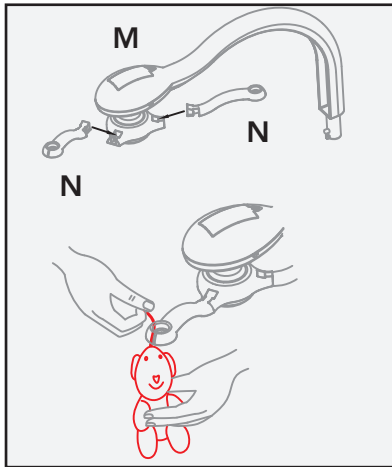

14. Assemble the toy bar: put on the 3 wings (N) onto the toy bar, and then put on the 3 plush toys into the holes of the wing (M).

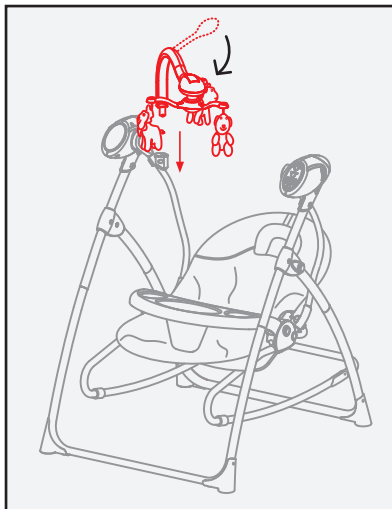

15. Install toy bar set onto the swing: Insert the toy bar frame into the swing main frame socket until a “click”.

IN USE:

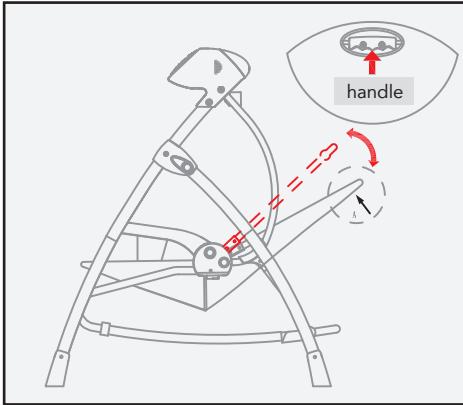

- 1. Adjust the backrest positions:**
there are 3 positions of backrest position, adjust it by pulling handle of the backrest.

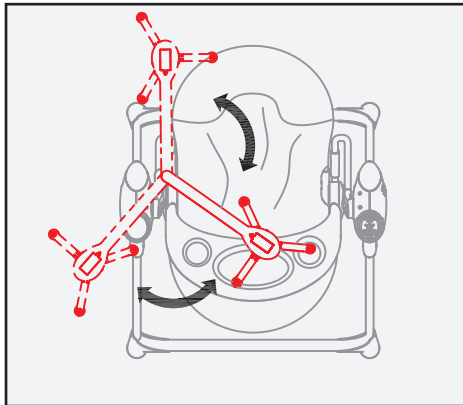

- 2. Adjust the positions of toy bar:**
The toy bar can be hand moved to different positions as you like, easy for parents to access baby.

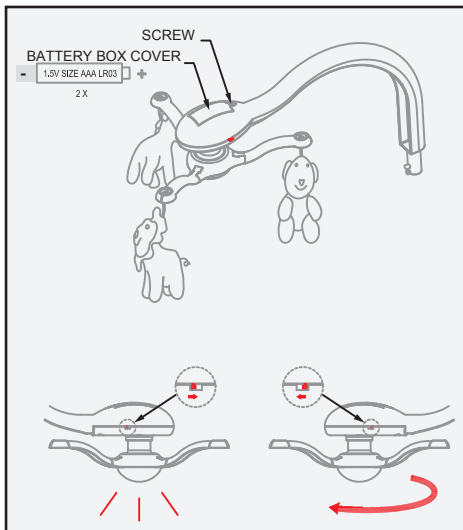

- 3. Install the battery of toy bar:**
Install 2 pcs 1.5V AAA LR03 size batteries, and turn on the toy bar button, then the toy bar can be turned around automatically, turn on the light button can open the lamp light.

4. **Folding:** Folding the swing by pressing the 2 buttons on the 2 sides of the swing frame.

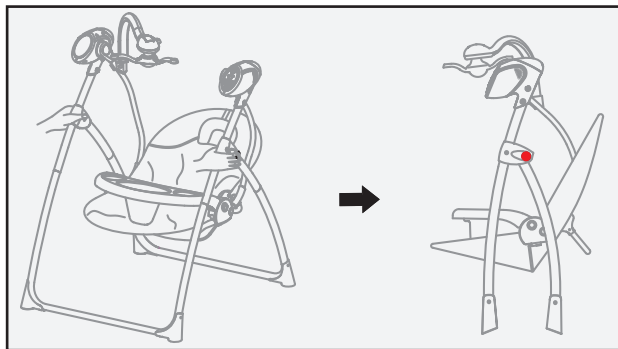

5. **To be bouncer:** Release the seat unit from the hanging tubes, then the swing become a bouncer.

NEVER remove the baby rocker when the child is sitting on it.

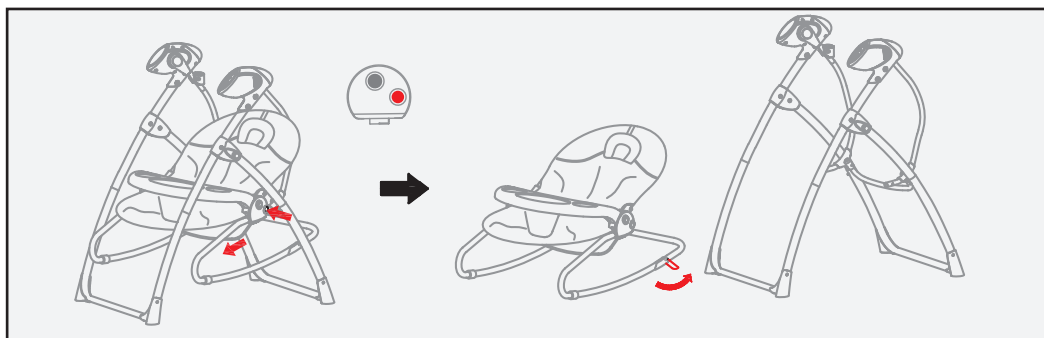

6. **Release front tray:** Release the front tray by press the 2 side buttons.

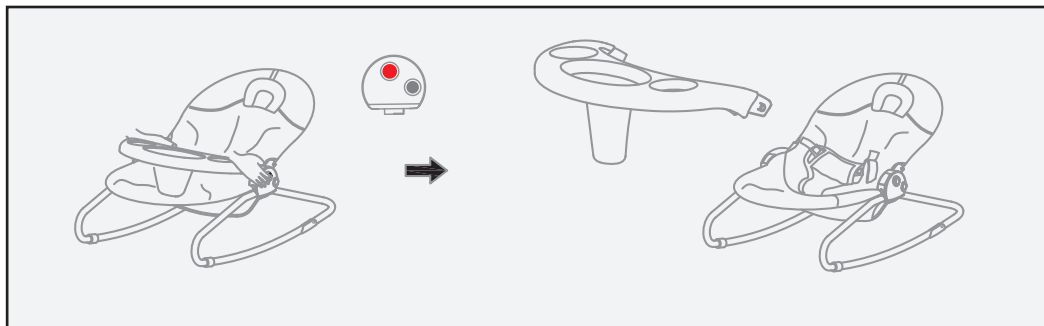

IN USE:

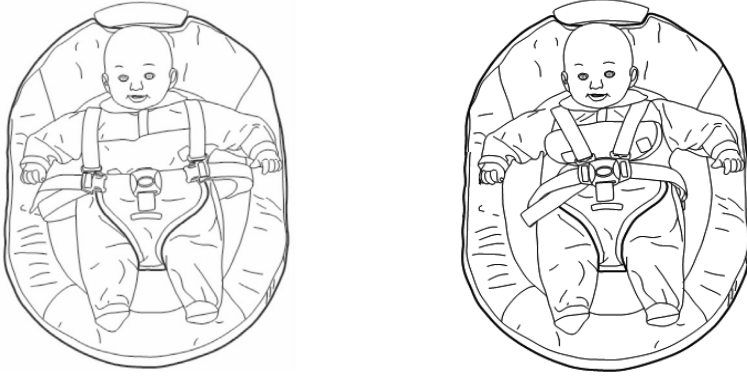

Place the child in the seat as shown in figure. Insert the left and right sets of straps into the restraint latch. A “click” will indicate the correct fastening. Adjust the harness to fit the height of your child, using the restraint fits. The harness should fit snugly but not too tightly. The right regulation should allow to insert a finger.

IMPORTANT: Adjust the chest belts according to the height of your child. For this reason the harness straps have to pass through the closest buckles in height of the shoulders of the child. On the back of the backrest there are two buckles to use for adjusting the harness to fit the height of your child.

IMPORTANT: Both the chest belts, jutting out from the back rest, have coincide with the height of the shoulders of the child and be at the same height. Always secure the child with the restraint latch correctly adjusted and hooked/locked.

WASHING PELUCHES

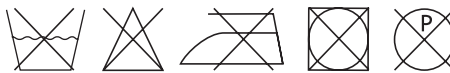

To clean with a humid cloth. Stuffed of polyester.

COVER: 100% Polyester

FILLING: 100% Polyester

SWING CONTROL PLATE INSTRUCTIONS

SPEED BUTTON(5 speed,press the button to move to next speed)

TIMER BUTTON (3 times, 15 minutes, 30 minutes, 60 minutes, press button to move to next timer function)

MELODY BUTTON (16 melodies, press the button to move to next one)

SONG VOLUME DECREASE

REMOTE CONTROL receive signal receiver

SPEED LIGHT

TIMING LIGHT

NATURE SOUNDS BUTTON (5 nature sounds, press the button to move to next one)

SONG VOLUME INCREASE

NOTE:

For switching off the sound press the button POWER (ON/OFF) of the remote control or press the "MELODY BUTTON" or the "NATURE SOUNDS BUTTON" for 2 seconds.

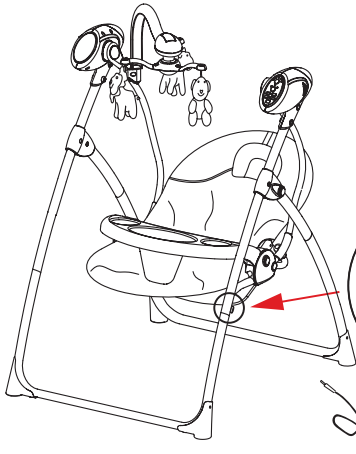

DC ADAPTOR CONNECTOR

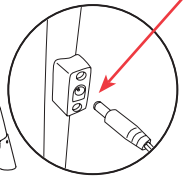

IMPORTANT:

Ensure that the power cord of the AC/DC adapter is totally out of reach of children. Fixing the power adapter cable at chassis using a clamp or a fastener.

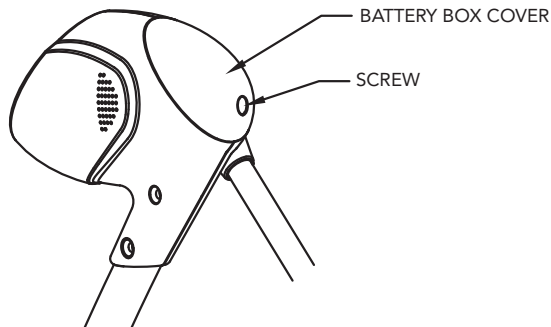

REMOTE CONTROL FUNCTIONS:

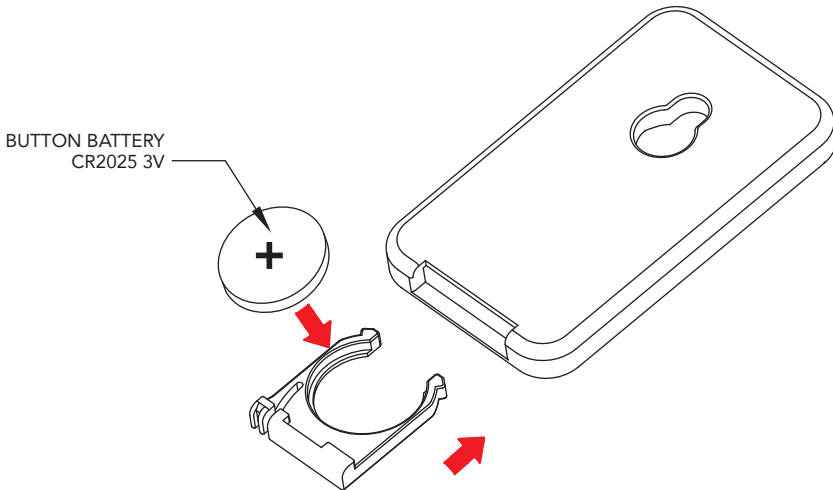
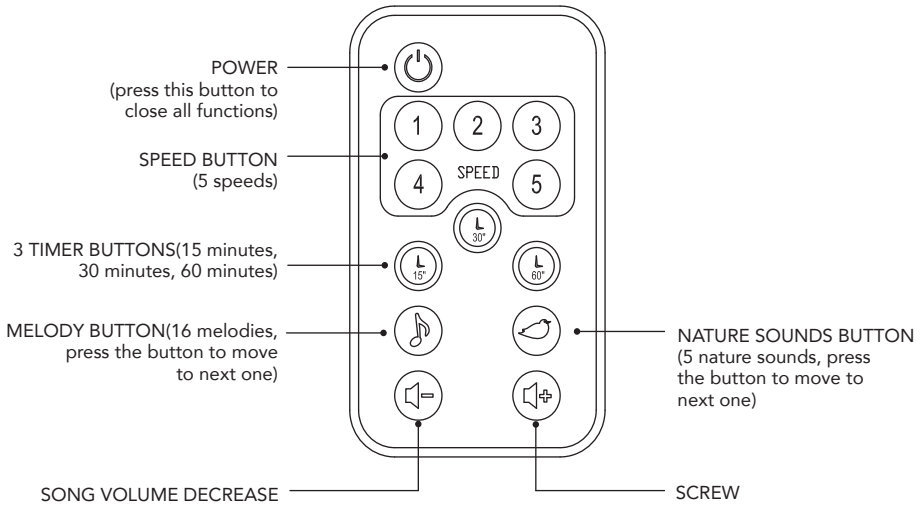

WARNING:

IMPORTANT: READ THE INSTRUCTIONS CAREFULLY BEFORE USE AND KEEP THEM FOR FUTURE REFERENCE.

IMPORTANT: KEEP THIS INFORMATION FOR FUTURE REFERENCE.

- **WARNING:** Never leave your child unattended.
- **WARNING:** Do not use the product if some of its parts are broken, torn or missing.
- **WARNING:** Do not use accessories or spare parts that are not approved by manufacturer.
- **WARNING:** Always use the restraint system! Always make sure the safety harness and the crotch strap are fastened properly when the child is placed in the seat.
- **WARNING:** Do not use this product when your child is able to sit up on his own or weights over 9 kg.
- **WARNING:** Using this product on raised surfaces such as tables, chairs etc can be very dangerous.
- **WARNING:** To prevent the risk of fire, never place the product near electrical appliances, gas cookers or other sources of intense heat.
- **WARNING:** This product is not intended for prolonged periods of sleeping.
- **WARNING:** This product is not a replacement for a bed or cot. If the child needs to sleep, he should be moved to a bed or a cot.
- **WARNING:** Make sure that the fabric is always fitted correctly on the seat and backrest frame.
- **WARNING:** Always keep children at a safe distance when opening and closing the swing to prevent injury risks.
- **WARNING:** Never allow children to play with the product.
- **WARNING:** Never move the swing when the child is sitting on it.
- **WARNING:** Do not lift this product holding onto the toys bar
- **WARNING:** Always use under the supervision of an adult.
- **WARNING:** Do not use the swing for more than one child at a time.
- **WARNING:** Never use the product on soft surfaces such as beds, sofas, cushions, as the swing could fall over and cause suffocation.
- **WARNING:** Never leave the swing on surfaces which are not perfectly level.
- **WARNING:** Do not allow other children to play unsupervised near the swing.
- **WARNING:** Never use this swing to carry a child in motorized vehicles.
- **WARNING:** Always check that all the components are fitted and assembled correctly.
- **WARNING:** Make sure the product is assembled properly before using it.
- **WARNING:** Periodically check for worn parts, loose screws, worn or frayed fabrics and immediately replace any damaged parts.
- **WARNING:** Do not place the swing near windows or walls, where strings, curtains or other objects may be used by the child to climb out of the swing seat, and to prevent the risk of suffocation or choking.
- **WARNING:** Do not place the swing near windows or walls, to prevent the child from affecting the stability of the swing, making it topple over, by pushing with his feet against the wall.
- **WARNING:** Always check there are no objects that can interfere with or block the movement of the swing.



WARNING: Do not use the toy bar as a handle to lift the hammock.

SAFETY OF THE ELECTRICAL PARTS:

- **WARNING:** The swing must only be switched ON and OFF by an adult.
- **WARNING:** Batteries must only be replaced and fitted by an adult.
- **WARNING:** Batteries may leak acid or explode if thrown into a fire.
- **WARNING:** Always dispose of leaking batteries immediately: They can cause burns or their types of injuries.
- **WARNING:** Do not attempt to recharge no rechargeable batteries: they might explode.
- **WARNING:** Do not leave the product out in the rain; water infiltrations will damage the electronic circuit.
- **WARNING:** Only use batteries which are equivalent to those recommended.
- **WARNING:** Make sure the batteries are fitted with their poles in the right direction.
- **WARNING:** Never use new and old batteries together as this will not allow the swing to function properly.
- **WARNING:** Remove the batteries when the swing is not used for long period of time. Always remove any dead batteries from the product.
- **WARNING:** Do not short-circuit the battery terminals.
- **WARNING:** If the music console on the swing is not used for long periods of time, it is recommended to remove the batteries from their compartment.
- **WARNING:** Only use alkaline batteries of the same type or equivalent to the type recommended for the correct function of this product, for the remote control: CR2025 -3V; for the swing: C LR14 -1.5V; for the toys bar LR03 AAA – 1.5V.
- **WARNING:** The use of rechargeable batteries is not recommended as the product may not work properly.
- **WARNING:** Rechargeable batteries must only be recharged under adult supervision.
- **WARNING:** Rechargeable batteries must be removed from the product during recharging.
- **WARNING:** Remove the batteries from the product before disposing of the product.
- **WARNING:** Always keep batteries and tools out of the reach of children.
- **WARNING:** To replace batteries: loosen the screw on the battery compartment cover with a screwdriver and open the cover. Then remove the spent batteries and fit new ones, ensuring that they have been fitted in the correct polarity (as shown on the product), replace the battery cover, and tighten the screw.

CHANGING THE BATTERIES:

To change the batteries unscrew the lid of the function box with a star screwdriver, place the batteries correctly, ensuring the correct polarity, then replace the lid and screw down.

INFORMATION ON THE BATTERIES:

IMPORTANT: Keep batteries out of the reach of children.

RECOMMENDED BATTERIES:

- 1 battery CR2025 -3V, for remote control (included)
- 4 batteries C LR14 - 1,5V and 2 batteries LR03 AAA – 1.5V (not included).
- The use of alkaline batteries to be thrown away is recommended.
- The use of rechargeable batteries is not recommended for this product.
- Replace the batteries when the sound or swing does not work correctly.

PRECAUTIONS WITH THE BATTERIES:

- Always insert the batteries with the correct polarity.
- Do absolutely not throw the batteries in a fire. They can explode.
- The batteries can easily be swallowed by children and cause dangerous consequences.
- If you think that your child swallowed a battery, contact urgently a doctor.
- Never leave children to handle the batteries. Keep the batteries away from their reach.
- Never mix different types of batteries or new and old together. Always substitute all batteries at the same time.
- For safety, remove worn out batteries from the product.
- Never recharge normal not rechargeable or alkaline batteries. It could cause explosion or leakage of liquids.
- Remove the batteries if you won't use the product for long time.
- Do not short-circuit the power clamps.
- Do not throw batteries in the garbage, but bring them to collection points.

CORRECT DISPOSAL OF THIS PRODUCT (Waste Electrical & Electronic Equipment)

(Applicable in the European Union and other European countries with separate collection systems)

This marking shown on the product or its literature, indicates that it should not be disposed with other household wastes at the end of its working life.

To prevent possible harm to the environment or human health from uncontrolled waste disposal, please separate this from other types of wastes and recycle it responsibly to promote the sustainable reuse of material resources.

Household users should contact either the retailer where they purchased this product, or their local government office, for details of where and how they can take this item for environmentally safe recycling.

This product should not be mixed with other commercial wastes for disposal.

If the waste material should be disposed of illegally, fines may be applied, as provided for by the Decree Law in force.



FORMAL GUARANTEE:

The contents of this document as stated below will come into effect as from 01.01.2005 and replace, on every account and in full, any previous message referring to the guarantee provided by Foppa Pedretti S.p.A.

FORMAL GUARANTEE

Foppa Pedretti S.p.A. the head office of which is located at n. 11 Via Volta, Grumello del Monte (Italy), guarantees directly to the Consumer that this brand new product is free of faults with regard to the materials, design and manufacture and that it complies with the characteristics as declared by the manufacturer. This formal guarantee is valid in all Member Countries of the European Union and it neither excludes nor limits the Consumer's rights in accordance with mandatory measures provided for by the law with regard to the Retailer of the Product.

To take advantage of this formal guarantee, the Consumer must return the faulty product to the Retailer, presenting to the same the proof of purchase of the Product which must clearly show the Retailer's address, the date of purchase of the Product with the Retailer's stamp and signature and an indication of the Product itself or, alternatively, the receipt which must not have been altered and which must clearly show the same information as that referred to above.

The formal guarantee is valid for twelve (12) months from the date of purchase of the Product. During this period, Foppa Pedretti S.p.A. will repair or replace the faulty product, at its own discretion.

The formal guarantee is granted to the end buyer of the Product (Consumer) and it neither excludes nor limits the mandatory rights of the Consumer as provided for by the law and/or the rights that the Consumer may have with regard to the Dealer/Retailer of the Product.

EXCLUSIONS TO THE FORMAL GUARANTEE.

The formal guarantee is excluded in the case of damage caused to the Product for the following reasons: if the product is used in a way that does not comply with the information contained in the use and assembly instruction sheet, if the product is knocked or dropped, if the Product is exposed to humidity or extreme heat or environmental conditions, or to sudden changes in the same, corrosion, oxidization, unauthorized alterations or repairs to the Product, repairs using unauthorised spare parts, improper use, improper maintenance or failure to carry out the same, improper maintenance compared to the information given on the use and assembly instruction sheet, incorrect assembly, accidents, damage caused by food or drink, damage caused by chemical products, cases of force majeure.

In any case, Foppa Pedretti S.p.A. declines all responsibility for damage caused to persons or to property, other than the Product, when such damage is caused by a failure to comply with the instructions/advice/warnings contained in the manual or, alternatively, in the use and assembly

instruction sheet provided with each Product for the owner/user. (Purely as an example, in the case of a cot : "Check your baby constantly. Make sure that the sheets and blankets do not cover the baby's head...").

Furthermore, Foppa Pedretti S.p.A. declines all responsibility for damage to persons and to property when the breakage of its products is due to a deterioration in the components of the Product that are subject to wear. All the components of the Product made of plastic are considered to be components subject to wear.

COMPOSANTS:

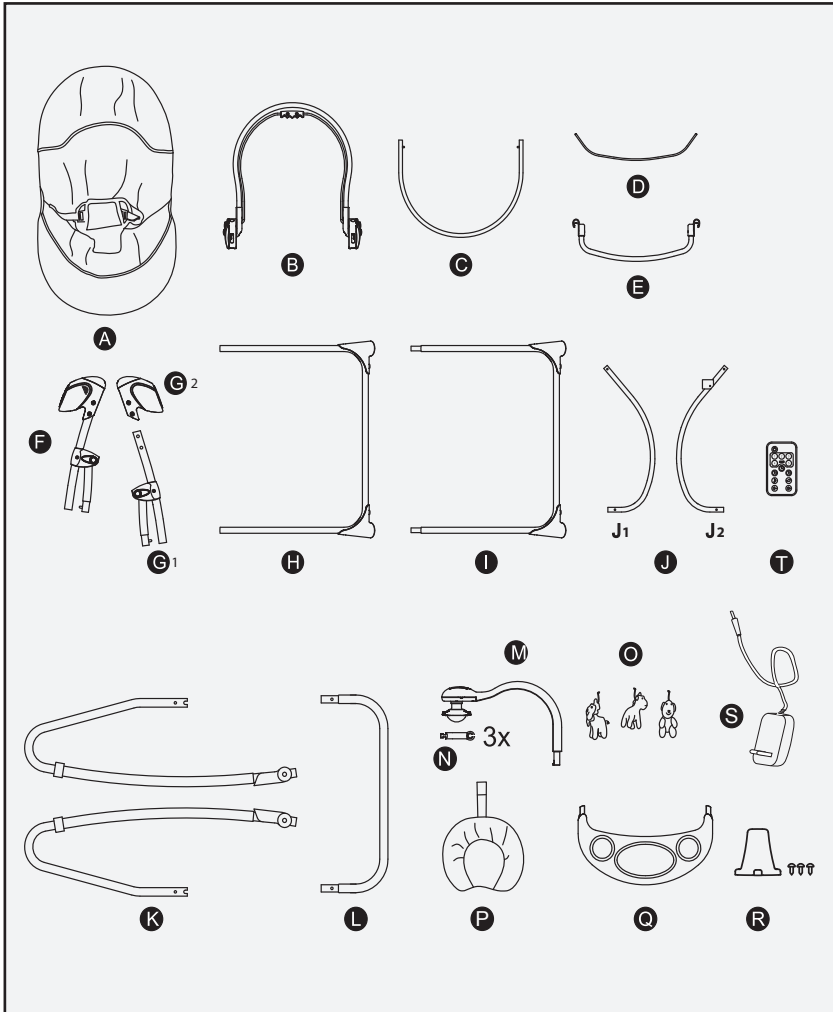

- | | |
|--|--|
| A. Siège | K. Barres structure latérale du transat |
| B. Barre dossier | L. Barre postérieure du transat |
| C. Barre support siège | M. Arche de jouets |
| D. Barre transversale en métal pour fixation de la housse | N. Extensions arche de jouets |
| E. Barre transversale | O. Jouets |
| F. Charnière latérale gauche | P. Réducteur appui-tête |
| G. Charnière latérale droite | Q. Plateau |
| H. Pieds avant | R. Séparateur de jambe rigide |
| I. Pieds arrière | S. Adaptateur secteur |
| J. Barres de soutien | T. Télécommande |

MONTAGE:

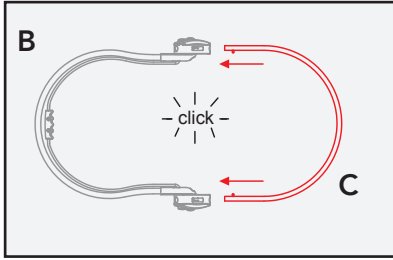

1. Introduire la barre de support du siège (C) dans la barre du dossier (B). Ces deux éléments sont correctement assemblés quand les attaches métalliques se bloquent dans les trous présents sur les barres ; le « click » indique que le blocage a eu lieu avec succès.

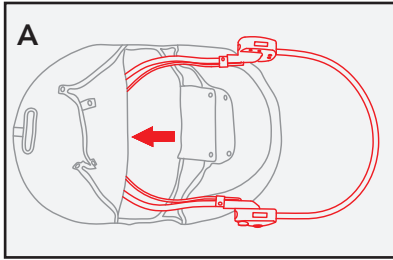

2. Placer la housse du siège (A) sur le châssis du transat.

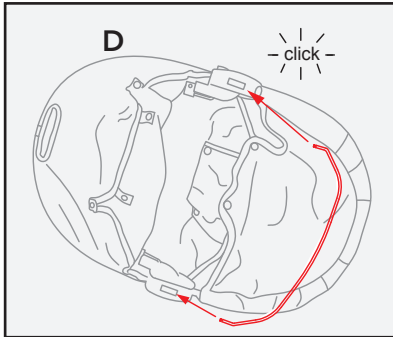

3. Introduire la barre transversale en acier (D) dans les espaces placés sur la partie inférieure des charnières latérales du siège. Le « click » indique que le blocage a eu lieu avec succès.

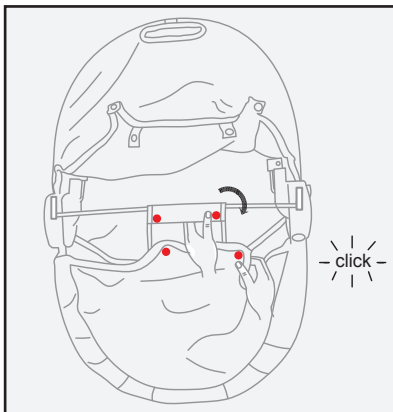

4. Placer la partie postérieure de la housse du transat autour de la barre transversale en métal, en cliquant les boutons-pression.

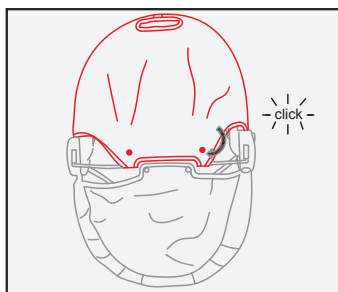

Mettre les deux parties de la partie inférieure de la housse sur le dossier, autour de la barre transversale en métal, en cliquant les boutons-pression.

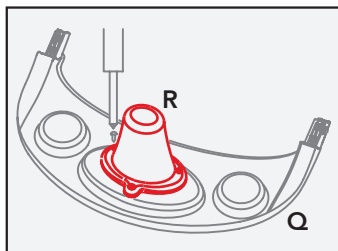

6A Fixer le séparateur de jambe rigide (R), avec les vis, au plateau (Q).

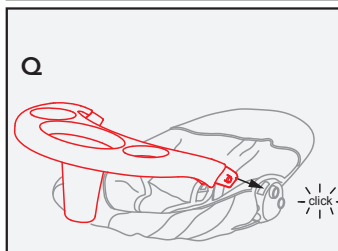

6B. Fixer le plateau (Q) à l'endroit prévu à cet effet. Le « click » indique que le blocage a eu lieu avec succès.

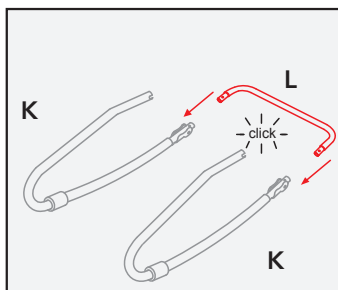

7. Assembler les barres de la structure latérale du transat (K) avec la barre postérieure du transat (L). Ces deux éléments sont correctement assemblés quand les attaches métalliques se bloquent dans les trous présents sur les barres ; le « click » indique que le blocage a eu lieu avec succès.

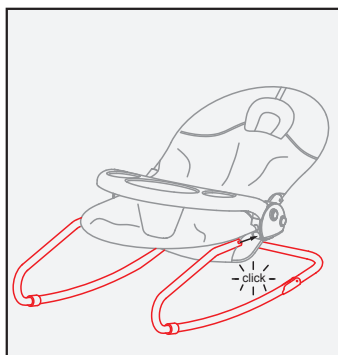

8. Attacher l'unité siège au châssis de la structure latérale du transat. Ces deux éléments sont correctement assemblés quand les attaches métalliques se bloquent dans les trous présents sur les barres ; le « click » indique que le blocage a eu lieu avec succès.

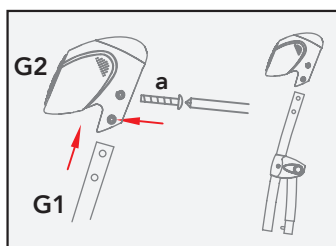

9A. Enlever les vis de fixation (a).

IMPORTANT : assurez-vous que l'écrou ne ressorte pas de son emplacement.

Introduire le pied G1 dans la charnière incluant le dispositif musical G2. Fixer avec vis et écrous.

IMPORTANT : pendant le montage de la charnière, les manettes servant à ouvrir le transat doivent toujours être orientées vers l'extérieur.

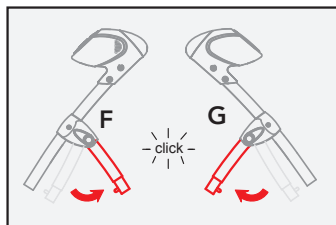

9B. Écarter les jambes des charnières latérales droite (F) et gauche (G) jusqu'à ce qu'un click indique la juste ouverture.

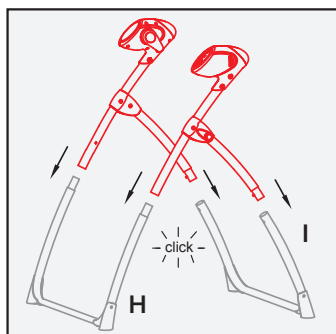

10. Assembler la barre avant (H) et arrière (I) sur la structure, comme indiqué sur le schéma. Ces deux éléments sont correctement assemblés quand les attaches métalliques se bloquent dans les trous présents sur les barres ; le « click » indique que le blocage a eu lieu avec succès.

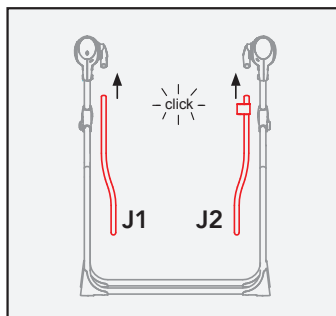

11. Installer les barres de soutien : introduire les barres de fixation à la structure (J1 et J2) dans les endroits prévus sur les charnières. Ces deux éléments sont correctement assemblés quand les attaches métalliques se bloquent dans les trous présents sur les barres ; le « click » indique que le blocage a eu lieu avec succès.

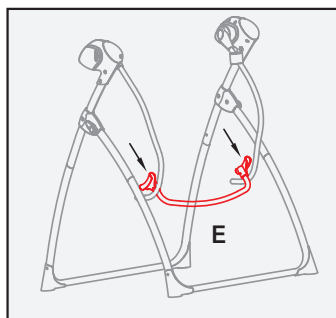

12. Installer la barre transversale : fixer la barre transversale (E) comme indiqué sur le schéma. Un « click » des deux côtés indique que le blocage a eu lieu avec succès.

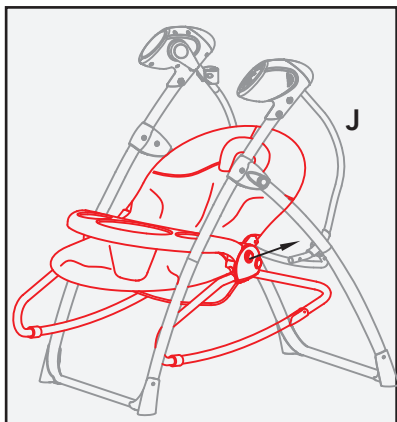

13. Installer le siège : introduire les extrémités libres des deux barres de fixation à la structure (J) dans les emplacements respectifs.

Ces deux éléments sont correctement assemblés quand les attaches métalliques se bloquent dans les trous présents sur les barres ; le « click » indique que le blocage a eu lieu avec succès.

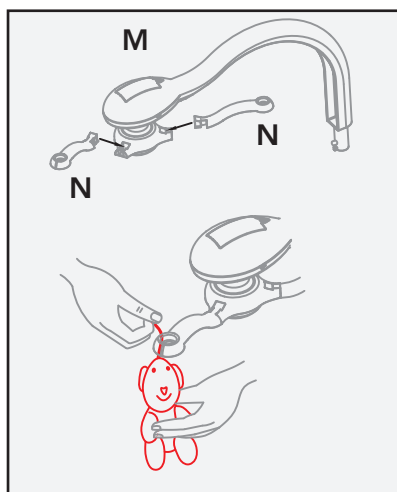

14. Assembler l'arche de jouets : fixer les extensions (N) sur l'arche de jouets (M), accrocher les peluches sur les emplacements et sur chaque extension.

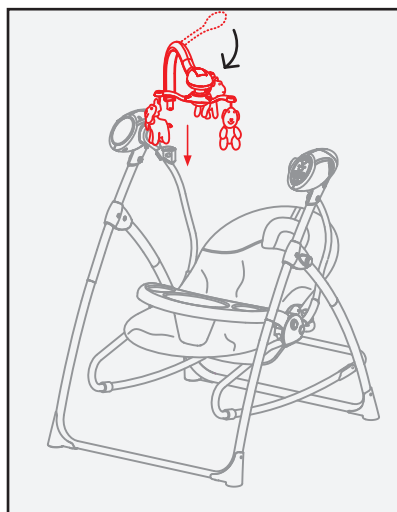

15. Fixer l'arche de jouets sur la structure : placer la barre de jouets sur la structure, comme indiqué sur le schéma, jusqu'à ce que vous entendiez un click qui indique que le blocage a eu lieu avec succès.

UTILISATION:

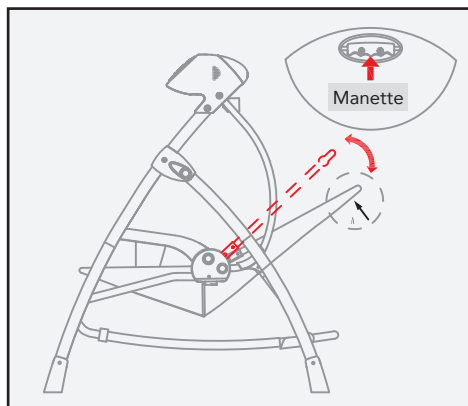

1. **Réglage dossier** : le dossier est ajustable en trois positions ; appuyer sur la manette pour régler le dossier dans la position désirée.

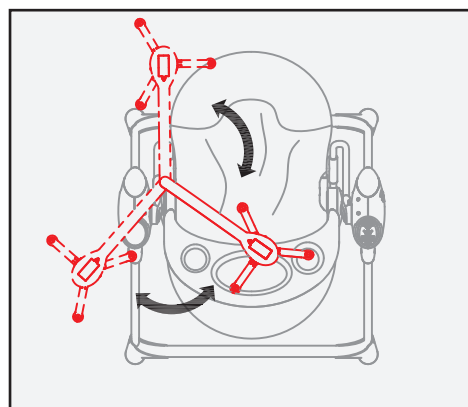

2. **Réglage de la position de l'arche de jouets** : l'arche peut être réglée manuellement, en plusieurs positions. Déplacer l'arche vers le côté pour pouvoir prendre facilement bébé.

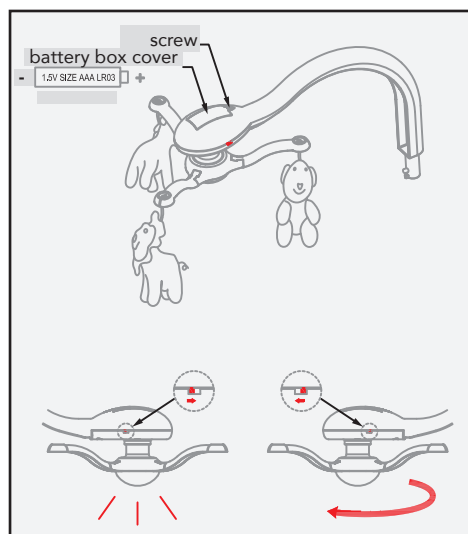

3. **Mettre les piles dans l'arche de jouets** : dévisser la vis de sécurité et ôter le couvercle. Mettre 2 piles AAA - LR03 de 1,5 V en respectant les polarités, refermer le couvercle et visser. Actionner l'interrupteur sur le côté gauche afin d'activer la rotation de l'arche de jouets, actionner l'interrupteur de droite pour allumer la lumière.

4. **Fermeture structure** : appuyer en même temps sur les boutons latéraux, comme indiqué sur le schéma, et fermer la structure.

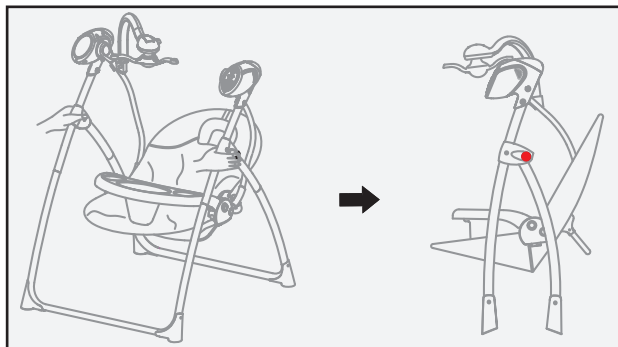

5. **Transformation en transat** : appuyer sur les boutons latéraux, comme indiqué sur le schéma, et détacher la barre de la structure. Vous pouvez également bloquer l'effet balancelle du transat, en actionnant les freins des deux côtés, voir schéma.

ATTENTION : ne PAS passer en position transat avec bébé à l'intérieur.

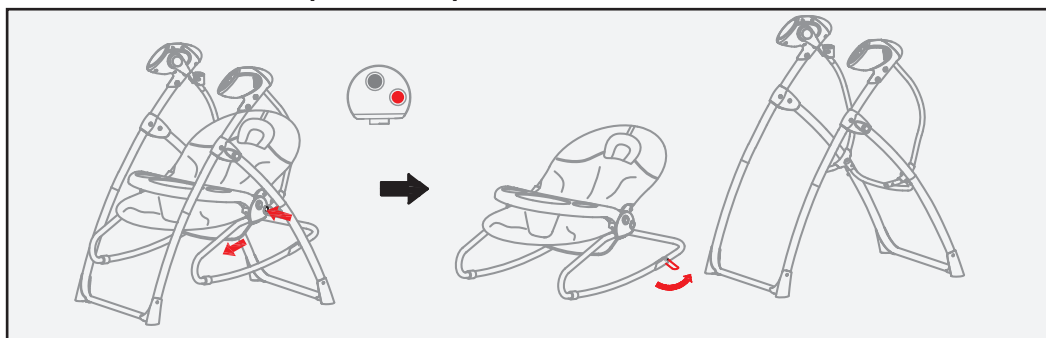

6. **Enlever le plateau** : appuyer en même temps sur les boutons latéraux, comme indiqué sur le schéma, et enlever le plateau.

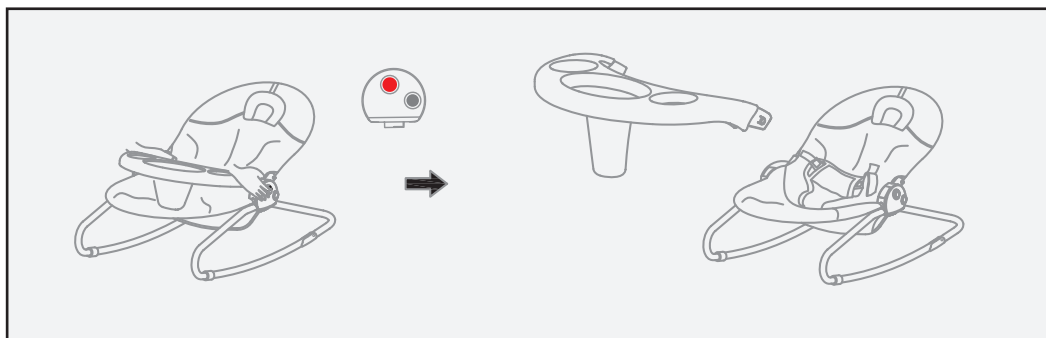

MODE D'EMPLOI:

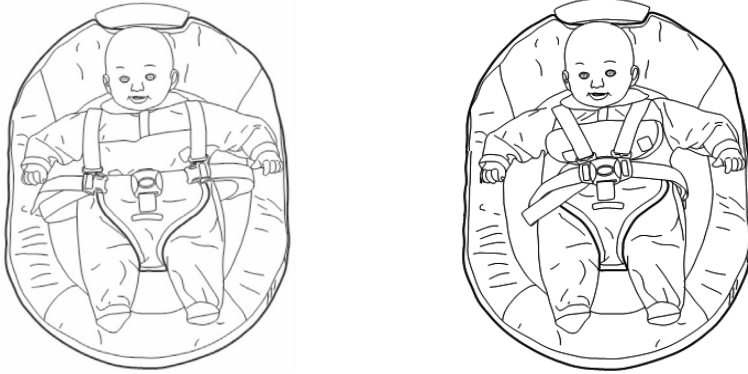

Positionner bébé sur son siège, comme indiqué sur le schéma. Fixer les sangles droite et gauche dans les attaches, un click indique que la fixation a eu lieu avec succès. Régler les ceintures selon la stature de l'enfant, en utilisant les boucles de réglage. Ne pas serrer la ceinture trop fort, un bon réglage doit permettre le passage d'un doigt.

IMPORTANT : régler les sangles pectorales selon la stature de l'enfant. Pour ce faire, les ceintures doivent passer dans les boucles les plus proches, à hauteur des épaules de bébé.

Sur le dossier, il y a deux paires de boucles, à utiliser pour le réglage des sangles en fonction de la stature de l'enfant.

IMPORTANT : les deux sangles pectorales qui sortent du dossier doivent être en correspondance avec les épaules de l'enfant et être toutes deux au même niveau.

Assurez-vous que le harnais de bébé est toujours correctement attaché et réglé.

LAVAGE PELUCHES

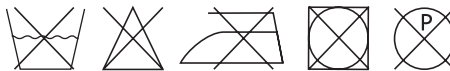

Nettoyer avec un chiffon humide. Rembourrage en polyester.

TISSU : 100 % Polyester

REMBOURRAGE : 100 % Polyester

FONCTIONS DU BOÎTIER DE CONTRÔLE:

BOUTON VITESSE (5 vitesses, appuyer sur le bouton pour actionner la fonction, pour passer à la vitesse suivante et pour désactiver la fonction)

BOUTON TIMER (3 temps : 15 minutes, 30 minutes, 60 minutes, appuyer sur le bouton pour activer la fonction, sélectionner les **TIMER** suivants et désactiver la fonction)

MÉLODIES (16 mélodies : appuyer sur le bouton pour activer fonction, passer à la mélodie suivante et pour désactiver la fonction)

BOUTON POUR BAISSER LE VOLUME

RECEPTEUR CAPTEUR
signal de commande à distance

LED VITESSE

LED TIMER

BOUTON SONS NATURE
(5 sons nature : appuyer sur le bouton pour actionner la fonction, pour passer à la mélodie suivante et pour désactiver la fonction)

BOUTON POUR HAUSSER LE VOLUME

REMARQUE :

pour désactiver la fonction son, appuyer le bouton **POWER (ON/OFF)** du télécommande or appuyer pendant 2 secondes sur le bouton « **MÉLODIES** » ou le bouton « **SONS NATURE** ».

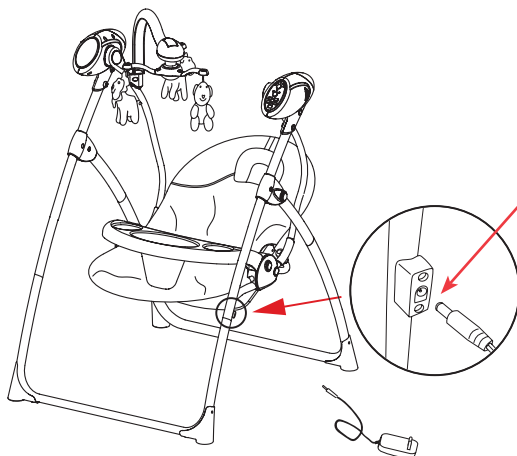

PRISE DE BRANCHEMENT DE L'ADAPTATEUR.

IMPORTANT :

Assurez-vous que le câble d'alimentation de l'éventuel adaptateur AC/DC soit totalement hors de la portée de bébé.

Fixer le câble du transformateur à la structure en utilisant un collier de serrage ou un dispositif de fixation.

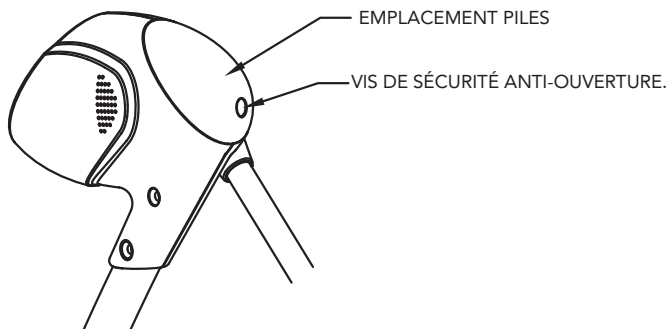

EMPLACEMENT PILES

VIS DE SÉCURITÉ ANTI-OUVERTURE.

TELECOMMANDE:

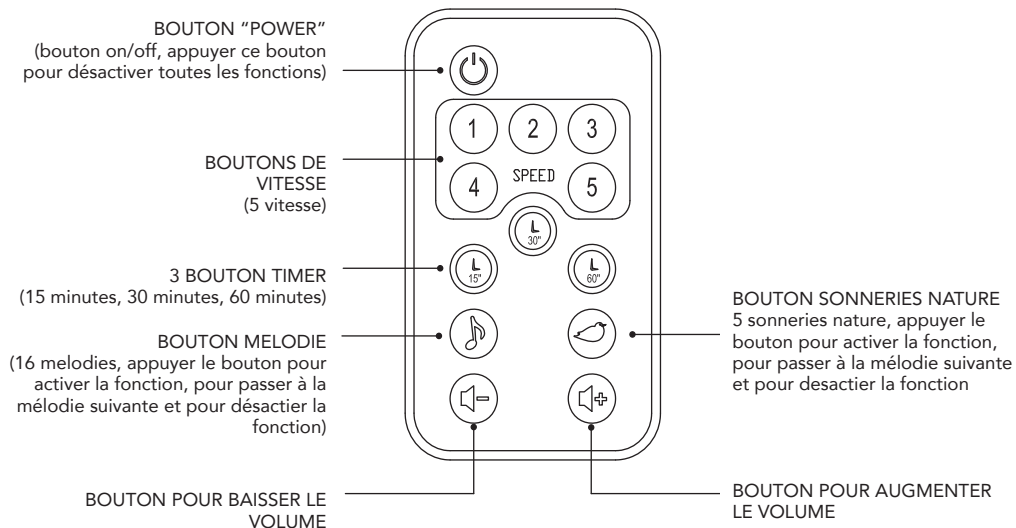

BATTERIE MODELE
CR2025 3V

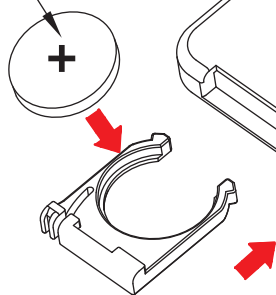

AVERTISSEMENTS:

IMPORTANT : LIRE ATTENTIVEMENT LES INSTRUCTIONS POUR NE PAS COMPROMETTRE LA SÉCURITÉ DE BÉBÉ.

IMPORTANT : CONSERVER CES INFORMATIONS POUR TOUTE RÉFÉRENCE FUTURE.

- **ATTENTION:** ne laissez jamais votre bébé sans surveillance.
- **ATTENTION:** ne pas utiliser ce produit si certaines parties sont cassées, arrachées ou manquantes.
- **ATTENTION:** ne pas utiliser des accessoires ou des pièces de rechange non approuvés par le fabricant.
- **ATTENTION:** utiliser toujours le harnais de sécurité. Assurez-vous que les sangles de sécurité ou le séparateur de jambe soient correctement réglés quand bébé est sur le siège.
- **ATTENTION:** ne pas utiliser cet article si votre bébé est capable de s'asseoir tout seul ou s'il pèse plus de 9 kg.
- **ATTENTION:** il est dangereux d'utiliser ce produit sur une surface surélevée telle que : tables, chaises, etc.
- **ATTENTION:** pour éviter tout risque ou début d'incendie, ne pas laisser le produit proche de source de chaleur, d'appareils électriques ou à gaz, etc.
- **ATTENTION:** ce produit n'est pas conçu pour les longs sommeils de bébé.
- **ATTENTION:** ce produit ne remplace pas un lit ou un berceau. Si l'enfant a besoin de dormir, veuillez le placer dans son lit ou son berceau.
- **ATTENTION:** assurez-vous que la housse soit toujours correctement fixée à la structure du siège ou du dossier.
- **ATTENTION:** pour éviter tout risque de blessures, ne pas ouvrir ou fermer la structure avec des enfants à côté.
- **ATTENTION:** ne pas laisser jouer les enfants avec le produit.
- **ATTENTION:** ne pas déplacer le produit avec bébé dedans.
- **ATTENTION:** ne pas soulever le transat par l'arche de jouets.
- **ATTENTION:** utiliser toujours sous la surveillance d'un adulte.
- **ATTENTION:** ne pas utiliser la balancelle avec plus d'un enfant à la fois.
- **ATTENTION:** ne pas utiliser le produit sur des surfaces souples, telles que les lits, les canapés, les coussins ; le produit pourrait basculer et provoquer des étouffements.
- **ATTENTION:** ne jamais positionner le produit sur des surfaces non totalement planes.
- **ATTENTION:** ne pas laisser d'autres enfants jouer sans surveillance autour de la balancelle.
- **ATTENTION:** ne jamais utiliser pour transporter bébé dans un véhicule motorisé.
- **ATTENTION:** assurez-vous que tous les éléments sont correctement accrochés et montés.
- **ATTENTION:** assurez-vous que le produit est complètement monté avant de l'utiliser.
- **ATTENTION:** contrôler régulièrement les éventuelles parties abîmées, vis dévissées, matériaux usés ou décousus, et remplacer les éventuelles parties endommagées.
- **ATTENTION:** ne pas mettre la balancelle à côté de fenêtres ou de murs, où des cordes, des rideaux ou autre pourraient être utilisés par l'enfant pour s'accrocher ou qui pourraient provoquer des étouffements ou des étranglements.
- **ATTENTION:** ne pas mettre la balancelle à côté de fenêtres ou de murs pour éviter que l'enfant s'appuie dessus pour se bercer, ce qui risquerait de faire basculer la balancelle.
- **ATTENTION:** vérifiez toujours qu'aucun objet n'interfère ou ne bloque le mouvement de la balancelle.



ATTENTION : ne jamais utiliser l'arche de jouets comme poignée pour soulever le transat.

SÉCURITÉ DES PARTIES ÉLECTRIQUES:

- **ATTENTION:** les opérations de mise en marche/en arrêt de la balancelle doivent être effectuées par des adultes.
- **ATTENTION:** la substitution des piles doit toujours être effectuée par un adulte.
- **ATTENTION:** les piles peuvent perdre de l'acide ou même exploser si vous les jetez dans le feu.
- **ATTENTION:** jetez immédiatement les piles qui perdent des liquides : elles peuvent provoquer des brûlures cutanées et autres lésions corporelles.
- **ATTENTION:** ne pas recharger les piles non rechargeables : risque d'explosion.
- **ATTENTION:** ne pas laisser le produit sous la pluie ; les infiltrations d'eau endommagent les circuits électroniques.
- **ATTENTION:** utilisez seulement des piles équivalentes à celles indiquées dans cette notice.
- **ATTENTION:** les piles doivent être insérées en respectant la bonne polarité.
- **ATTENTION:** ne pas mélanger les piles neuves et usées pour un bon fonctionnement du produit.
- **ATTENTION:** extraire les piles quand la balancelle n'est pas utilisée pendant de longues périodes. Extraire toujours les piles déchargées du produit.
- **ATTENTION:** ne jamais mettre en court-circuit les terminaux des piles.
- **ATTENTION:** si les consoles musicales de la balancelle sont inactives pour de longues périodes de temps, nous vous conseillons d'enlever les piles de leur emplacement.
- **ATTENTION:** utiliser des piles alcalines égales ou équivalentes au type recommandé pour le fonctionnement de ce produit (pour le télécommande CR2025 - 3V; pour la balancelle : C LR14 - 1,5 V ; pour l'arche de jouets : LR03 AAA – 1,5 V).
- **ATTENTION:** nous déconseillons l'utilisation de piles rechargeables qui pourraient altérer les fonctionnalités du produit.
- **ATTENTION:** les piles rechargeables doivent être rechargées impérativement sous la supervision d'un adulte.
- **ATTENTION:** les piles rechargeables doivent être enlevées du produit pour pouvoir être rechargées.
- **ATTENTION:** enlever les piles du produit avant de le jeter à la poubelle.
- **ATTENTION:** ne pas laisser les piles ou tout autre accessoire à portée de main des bébés.
- **ATTENTION:** pour la substitution des piles : dévisser le couvercle avec un tournevis, l'enlever, retirer les piles déchargées de leur emplacement, insérer les piles neuves en faisant attention à respecter la juste polarité (comme indiqué sur le produit), repositionner le couvercle et serrer les vis à bloc.

SUBSTITUTION DES PILES:

Pour remplacer les piles, dévisser la vis de sécurité sur le couvercle du dispositif musical avec un tournevis cruciforme, introduire les piles en respectant la polarité.

Refermer le couvercle et visser les vis de sécurité pour éviter toute ouverture.

INFORMATIONS SUR LES PILES:

IMPORTANT:

Tenir les piles hors de la portée des enfants.

PILES:

- 1 batterie modèle CR2025 de 3V pour le télécommande (incluses).
- 4 piles modèle C LR14 de 1,5 V et 2 piles AAA LR03 de 1,5 V (non incluses).
- Nous vous conseillons d'utiliser des piles alcalines non rechargeables.
- Nous vous conseillons de ne pas utiliser de piles rechargeables pour ce produit.
- Substituer les piles quand le son ou le mouvement fonctionnent de manière altérée.

UTILISATION DES PILES:

- Introduisez toujours les piles en respectant la polarité.
- Ne pas jeter les piles dans le feu car elles peuvent exploser.
- Les piles peuvent être facilement avalées par les enfants en bas âge avec des conséquences graves.
- Évitez toujours que les enfants en bas âge jouent avec les piles, les tenir hors de leur portée.
- Si vous pensez qu'une pile a été avalée, consultez tout de suite votre médecin.
- Ne pas mélanger plusieurs types de piles ou des piles usées et neuves en même temps. Substituez toujours les deux piles en même temps.
- Ne jamais recharger des piles qui ne sont pas rechargeables, elles peuvent exploser ou produire des pertes de liquide.
- Enlevez les piles, si vous n'utilisez pas le produit pour une longue période.
- Les bornes d'alimentation ne doivent pas être court-circuitées.
- Ne pas jeter les piles déchargées dans la poubelle. Jetez-les dans les points de récolte prévus à cet effet.

OÙ JETER LE PRODUIT EN FIN DE VIE (déchets électriques et électroniques)

(Applicable dans tous les pays de l'Union Européenne et dans les pays ayant un système de tri sélectif)

Le symbole apparaissant sur le produit ou sur la documentation indique que ce produit ne doit pas être jeté avec les autres déchets domestiques lorsqu'il est en fin de vie.

Pour éviter d'éventuels dommages à l'environnement ou à la santé que causerait un mauvais traitement des déchets, nous invitons l'utilisateur à séparer ce produit des autres types de déchets et à le recycler de manière responsable afin de favoriser la réutilisation de ces composantes matérielles.

Les utilisateurs domestiques sont invités à contacter le revendeur chez qui ils ont acheté le produit, ou le bureau local préposé aux informations relatives au tri sélectif et au recyclage pour ce type de produit.

Ce produit ne doit pas être jeté avec d'autres déchets commerciaux. En cas de traitement non conforme des déchets, des sanctions administratives et pécuniaires sont prévues, conformément au Décret Législatif en vigueur.



GARANTIE CONVENTIONNELLE:

Le contenu indiqué ci-dessous entrera en vigueur à partir du 01.01.2005 et substitue à tout titre et entièrement tout message antérieur concernant la garantie Foppa Pedretti S.p.A.

GARANTIE CONVENTIONNELLE

Foppa Pedretti S.p.A. ayant siège à Grumello del Monte (Italie) via Volta 11, garantit directement au consommateur ce produit, neuf de fabrication et sans défauts de matériaux, de projet et de fabrication et qu'il est conforme aux caractéristiques qu'elle déclare.

La présente garantie conventionnelle est valable dans tous les pays membres de l'union européenne, elle n'exclut ni ne limite les droits du consommateur conformément aux normes impératives en vigueur en ce qui concerne le vendeur du Produit.

Pour bénéficier de cette garantie conventionnelle, le Consommateur devra ramener le Produit défectueux au vendeur, en lui présentant la preuve de l'achat du produit sur lequel il résulte d'une façon lisible l'adresse du vendeur, la date de l'achat du produit, tampon et signature du vendeur et l'indication du produit même ou dans l'alternative, le ticket de caisse, non modifié sur lequel résultent clairement les mêmes informations.

La garantie conventionnelle a une validité de douze (12) mois à partir de la date de l'achat du produit.

Pendant cette période Foppa Pedretti S.p.A. réparera ou substituera, selon son jugement, le produit défectueux.

La garantie conventionnelle est accordée à l'acheteur final du produit (consommateur) et n'exclut ni ne limite les droits impératifs du consommateur même, comme prévus par la loi et/ou les droits que le consommateur peut vanter contre le vendeur/revendeur du produit.

EXCLUSIONS DE LA GARANTIE CONVENTIONNELLE.

La garantie conventionnelle exclut les dommages apportés au produit quand les causes sont les suivantes :

usage non conforme aux dispositions contenues sur le feuillet d'instructions d'utilisation et montage, chocs et chutes, exposition du produit à l'humidité ou à des conditions thermiques ou ambiants extrêmes ou changement brusque de ces conditions, corrosions, oxydation, modifications ou réparations du produit non autorisées, réparations avec l'utilisation de pièces de rechange non autorisées, usage impropre, mauvais ou manque d'entretien, entretien impropre par rapport à ce qui est indiqué sur le feuillet d'instructions d'utilisation et montage, montage incorrect, accidents, action de nourriture ou de boisson, action de produits chimiques, causes de force majeure.

Dans tous les cas Foppa Pedretti S.p.A. décline toute responsabilité quant aux dommages aux personnes et aux choses divers au produit, quand ces dommages ont pour cause la négligence des dispositions, recommandations et avertissements contenus dans le manuel ou dans l'alternative sur le feuillet d'instructions utilisation et montage qui accompagne chaque Produit destiné au propriétaire utilisateur (comme par exemple dans le cas des lits d'enfant: "Surveillez constamment l'enfant. Contrôler que les draps et les couvertures ne couvrent pas la tête de l'enfant...").

Foppa Pedretti S.p.A. décline en outre toute responsabilité quant aux dommages aux personnes et aux choses quand la rupture de ses produits est causée par la détérioration des composants du Produit sujets à l'usure. Sont considérés comme composants sujets à l'usure tous les composants en matière plastique.

COMPONENTES:

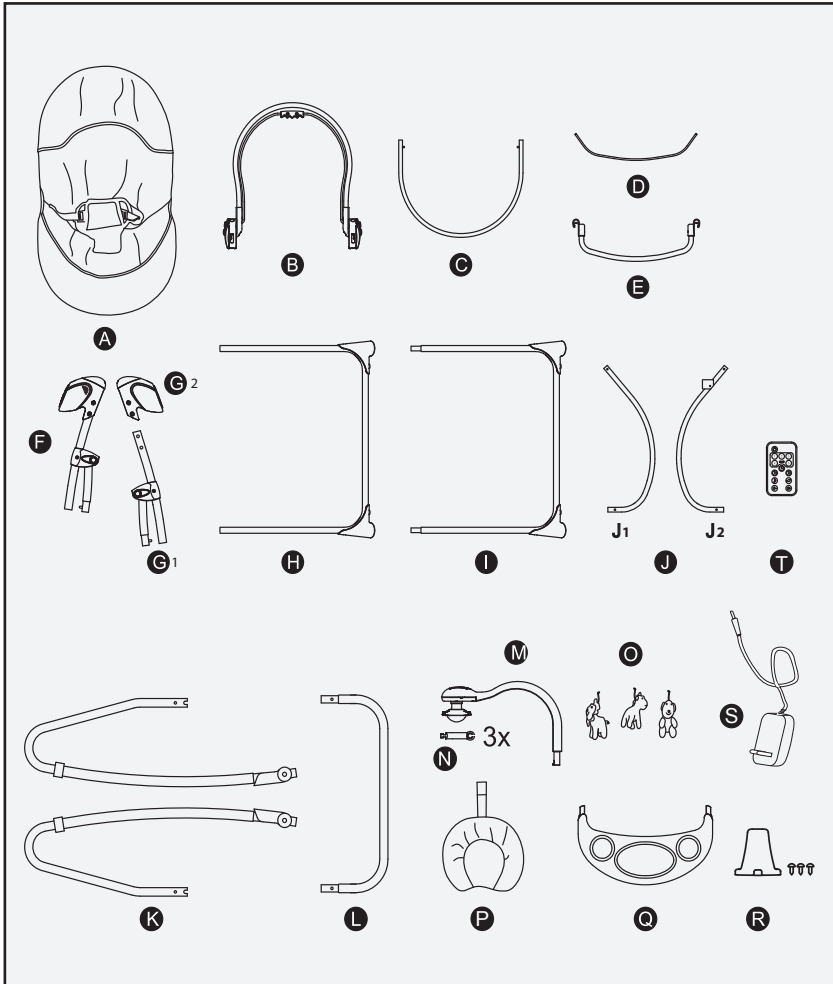

- A. Asiento
- B. Tubo del respaldo
- C. Tubo de soporte para el asiento
- D. Varilla transversal de metal para fijar la tela del asiento
- E. Tubo transversal
- F. Articulación lateral izquierda
- G. Articulación lateral derecha
- H. Pata anterior
- I. Pata posterior
- J. Tubos de soporte
- K. Tubos de la estructura lateral de la hamaca
- L. Tubo de conexión posterior de la hamaca
- M. Barra portajuguetes
- N. Extensión para la barra portajuguetes
- O. Juguetes
- P. Adaptador para apoyacabezas
- Q. Bandeja
- R. Separapiernas rígido
- S. Transformador
- T. Telemando

MONTAJE:

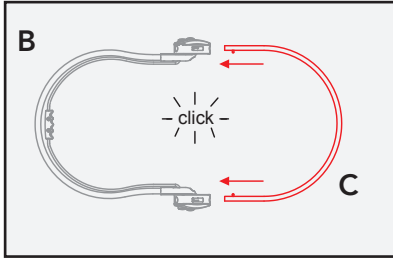

1. Introducir el tubo de soporte para el asiento (C) en el tubo del respaldo (B). Los componentes estarán correctamente ensamblados cuando los anclajes metálicos queden bloqueados en los orificios que hay en los tubos, un clic indicará que el bloqueo se ha realizado correctamente.

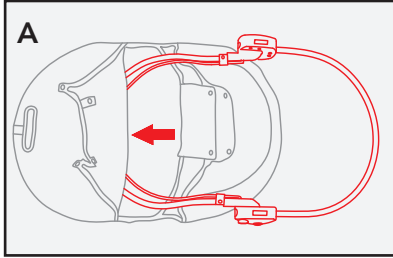

2. Colocar el revestimiento del asiento (A) a la estructura del asiento.

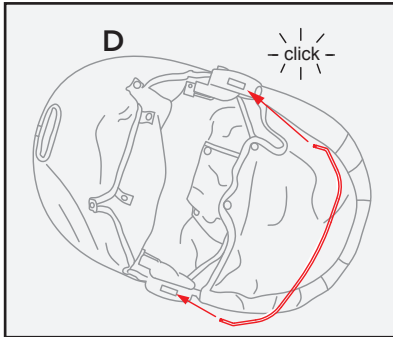

3. Introducir la varilla transversal de acero (D) en sus respectivos alojamientos situados en la parte inferior de las articulaciones laterales del asiento. Un "clic" indicará que el bloqueo se ha realizado correctamente.

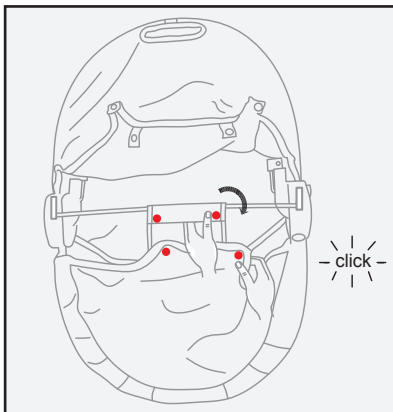

4. Enrollar la parte posterior de la tela del asiento alrededor de la varilla transversal de metal, engancho los botones automáticos.

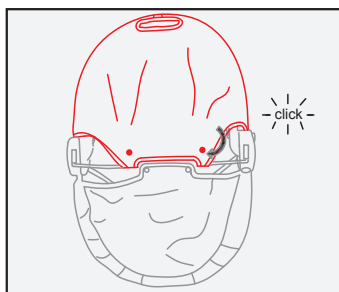

5. Enrollar los dos extremos de la parte inferior de la tela del respaldo alrededor de la varilla transversal de metal, enganchando los botones automáticos.

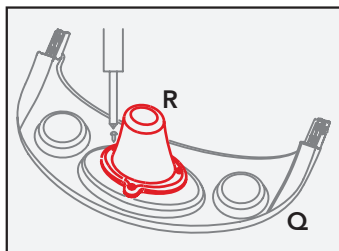

6A. Atornillar el separapiernas rígido (R) con los tornillos a la bandeja (Q).

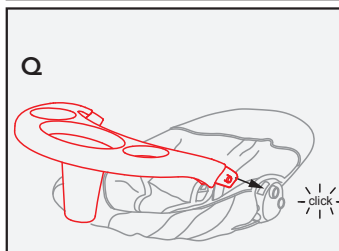

6B. Enganchar la bandeja (Q) a su alojamiento. Un "clic" indicará que el bloqueo se ha realizado correctamente.

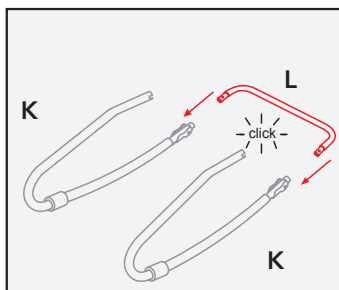

7. Ensamblar los tubos de la estructura lateral de la hamaca (K) con el tubo de conexión posterior de la hamaca (L). Los componentes estarán correctamente ensamblados cuando los anclajes metálicos queden bloqueados en los orificios que hay en los tubos, un "clic" indicará que el bloqueo se ha realizado correctamente..

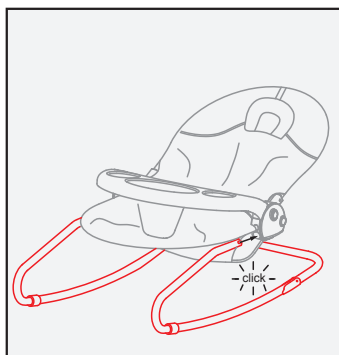

8. Enganchar la unidad del asiento a la estructura lateral de la hamaca. Los componentes estarán correctamente ensamblados cuando los anclajes metálicos queden bloqueados en los orificios que hay en los tubos, un "clic" indicará que el bloqueo se ha realizado correctamente.

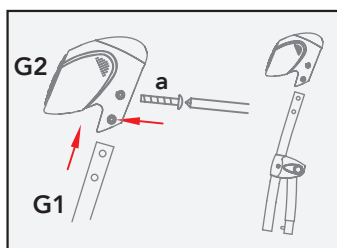

9A. Quitar los tornillos de fijación (a). **IMPORTANTE:** Asegurarse de que la tuerca de bloqueo no sobresalga del alojamiento.

Introducir la pata G1 en la articulación musical G2 y fijarla con tornillos y tuercas.

IMPORTANTE: Durante el montaje de la articulación los botones de apertura de las patas deben estar dirigidos siempre hacia el exterior.

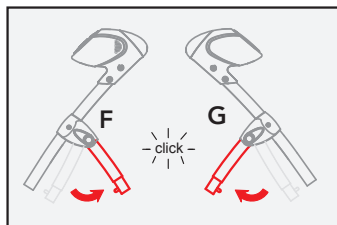

9B. Alejar las patas de la articulación lateral derecha (F) e izquierda (G) hasta oír un "clic" que indicará la correcta apertura.

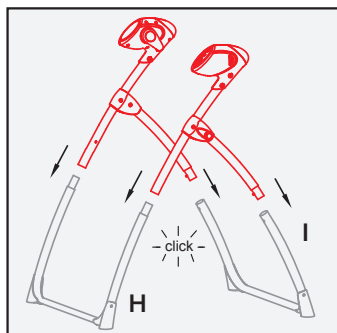

10. Enganchar la pata anterior (H) y posterior (I) a la estructura, como se muestra en la figura. Los componentes estarán correctamente ensamblados cuando los anclajes metálicos queden bloqueados en los orificios que hay en los tubos, un "clic" indicará que el bloqueo se ha realizado correctamente.

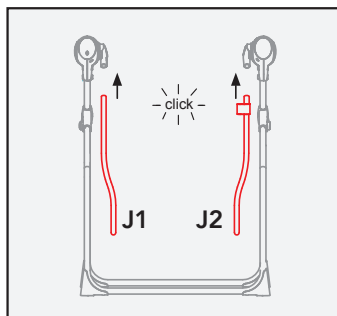

11. Instalar los tubos de soporte: Introducir los tubos de enganche a la estructura (J1 y J2) en los respectivos alojamientos que hay en la articulación. Los componentes estarán correctamente ensamblados cuando los anclajes metálicos queden bloqueados en los orificios que hay en los tubos, un "clic" indicará que el bloqueo se ha realizado correctamente.

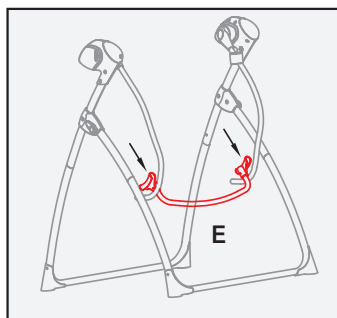

12. Instalar el tubo transversal: Enganchar el tubo transversal (E) como se muestra en la figura. Un "clic" en ambos lados indicará que el bloqueo se ha realizado correctamente.

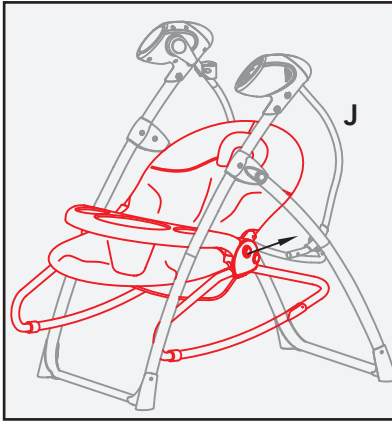

13. Instalar el asiento: introducir los extremos libres de los dos tubos de enganche a la estructura (J) en sus respectivos alojamientos.

Los componentes estarán correctamente ensamblados cuando los anclajes metálicos queden bloqueados en sus respectivos alojamientos que hay en los tubos, un "clic" indicará que el bloqueo se ha realizado correctamente.

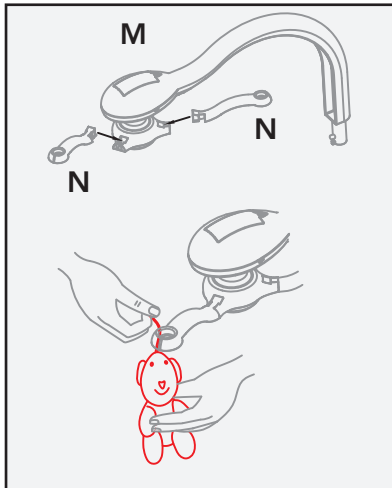

14. Ensamblar la barra portajuguetes: Introducir las extensiones (N) en la barra portajuguetes (M), enganchar los peluches a los orificios de cada extensión.

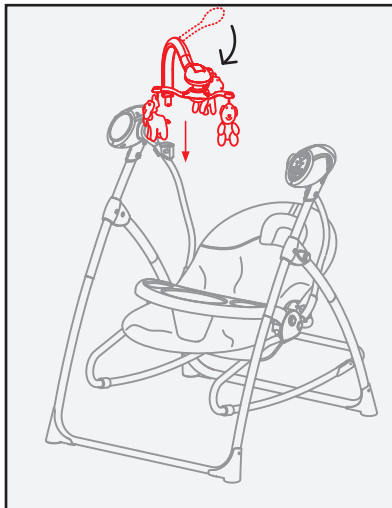

15. Enganchar la barra portajuguetes a la estructura: Introducir la barra portajuguetes en la estructura, como se muestra en la figura, hasta oír un "clic" que indicara que el enganche se ha realizado correctamente.

USO:

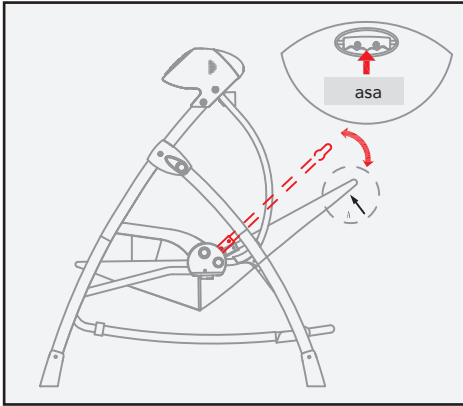

1. Regulación del respaldo: El respaldo es regulable en 3 posiciones. Presionar el asa para regular el respaldo en la posición deseada.

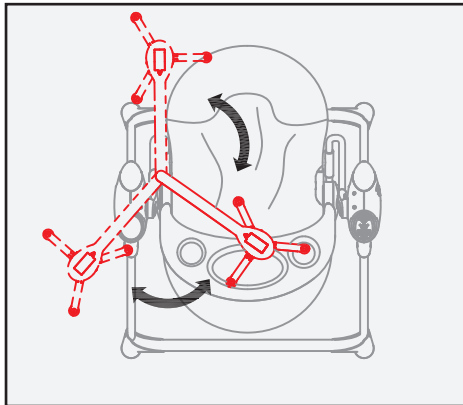

2. Regulación de la posición de la barra portajuguetes: La barra se puede regular manualmente en diferentes posiciones. Desplazar a un lado la barra portajuguetes para poder alcanzar fácilmente al niño.

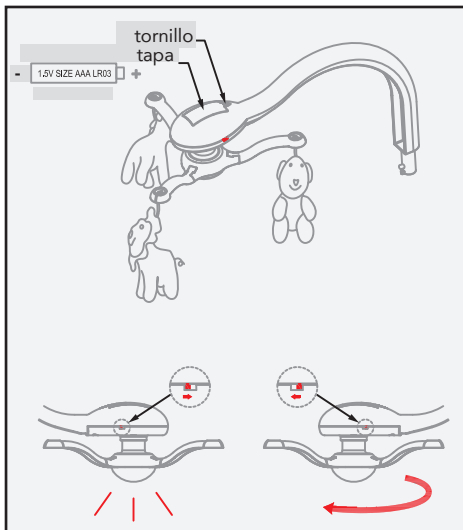

3. Introducir las pilas en la barra portajuguetes: Aflojar los tornillos de seguridad y quitar la tapa. Introducir 2 pilas modelo AAA - LR03 de 1,5 V, respetando la polaridad; cerrar la tapa y apretar los tornillos. Accionar el interruptor del lado izquierdo para activar la rotación de la barra portajuguetes; accionar el interruptor del lado derecho para encender la luz.

4. Cierre de la estructura: Presionar al mismo tiempo los botones laterales como se muestra en la figura y cerrar la estructura.

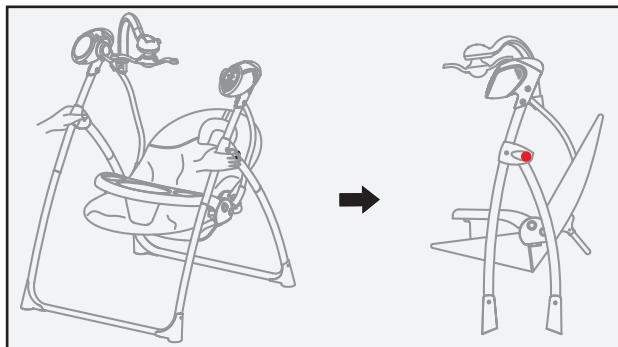

5. Transformación en hamaca: Presionar los botones laterales como se muestra en la figura y desenganchar de la hamaca el tubo de enganche a la estructura. Es posible bloquear el movimiento de balancín de la hamaca levantando los seguros de ambos lados; ver la figura.

ATENCIÓN: NO desplazar la hamaca con el niño dentro.

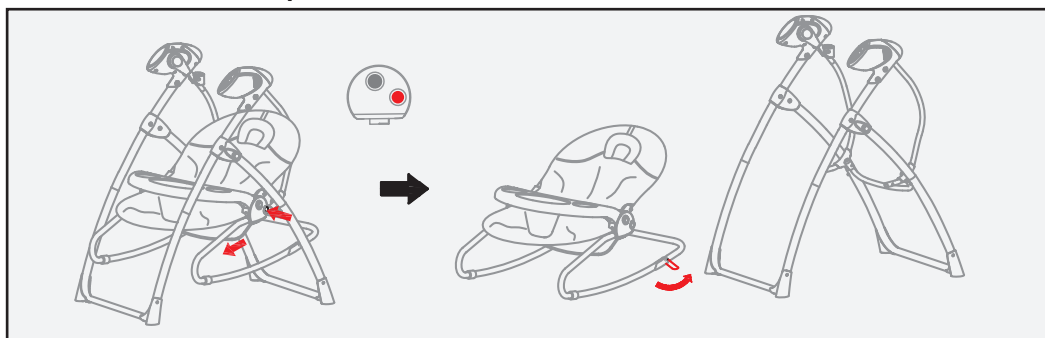

6. Quitar la bandeja: Apretar los dos botones laterales como se muestra en la figura y quitar la bandeja.

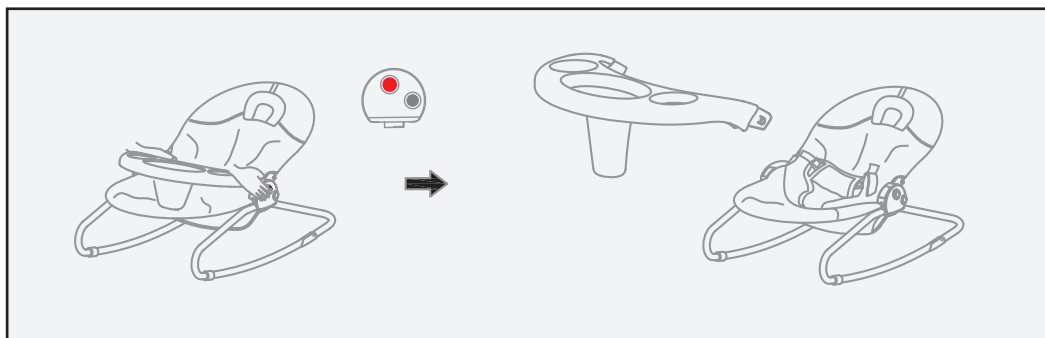

MODO DE USO:



Colocar al niño en el asiento como se muestra en la figura.

Enganchar la lengüeta derecha e izquierda a la hebilla; un “clic” indicará que el cierre se ha realizado correctamente. Regular los cinturones en función del tamaño del niño, utilizando las anillas reguladoras. No regular el cinturón demasiado apretado; la regulación correcta debe permitir que se pueda introducir un dedo.

IMPORTANTE: Regular los cinturones pectorales en función de la estatura del niño. Por ello, se deben pasar los cinturones por las ranuras más cercanas a la altura de los hombros del niño.

En el respaldo hay dos pares de ranuras para la regulación de los cinturones en función de la estatura del niño.

IMPORTANTE: Los dos cinturones pectorales que sobresalen del respaldo deben coincidir con la altura de los hombros del niño y deben estar ambos al mismo nivel.

Asegurar siempre al niño con el arnés correctamente enganchado y regulado.

LAVADO DE LOS PELUCHES

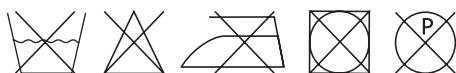

Limpiar con un paño húmedo. Relleno de poliéster.

TEJIDO: 100 % Poliéster

RELLENO: 100 % Poliéster

FUNCIONES DEL PANEL DE CONTROL:

BOTÓN DE VELOCIDAD (5 velocidades: pulsar el botón para activar la función, para pasar a la siguiente velocidad y para desactivar la función)

BOTÓN TEMPORIZADOR (3 configuraciones: 15 minutos, 30 minutos, 60 minutos; pulsar el botón para activar la función, para seleccionar los siguientes TEMPORIZADORES y para desactivar la función)

BOTÓN MELODÍAS (16 melodías: pulsar el botón para activar la función, para pasar a la melodía siguiente y para desactivar la función)

TECLA PARA DISMINUIR EL VOLUMEN

SENSOR RECEPTOR señal del telemando

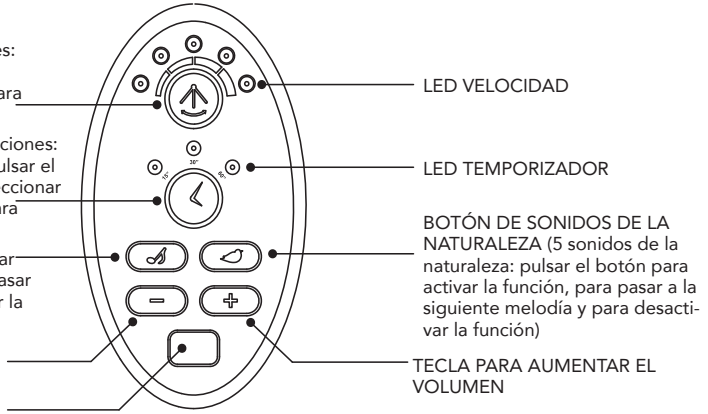

NOTAS:

Para desactivar la función de sonido, apretar el botón POWER (ON/OFF) del telemando o mantener pulsado durante 2 segundos el botón "MELODÍAS" o el botón "SONIDOS DE LA NATURALEZA".

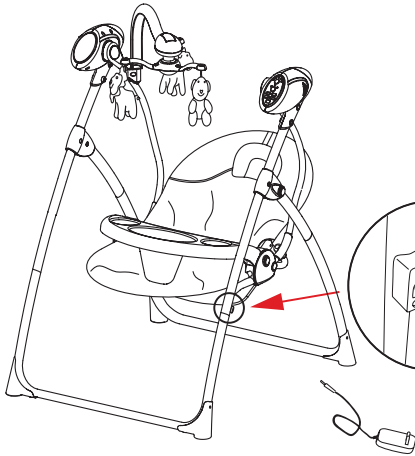

TOMA PARA ENCHUFE CONECTOR DEL TRANSFORMADOR

IMPORTANTE:

Asegúrese de que el cable de alimentación del eventual adaptador AC/DC esté totalmente fuera del alcance del niño. Fijar el cable del transformador a la estructura utilizando una brida u otro dispositivo de fijación.

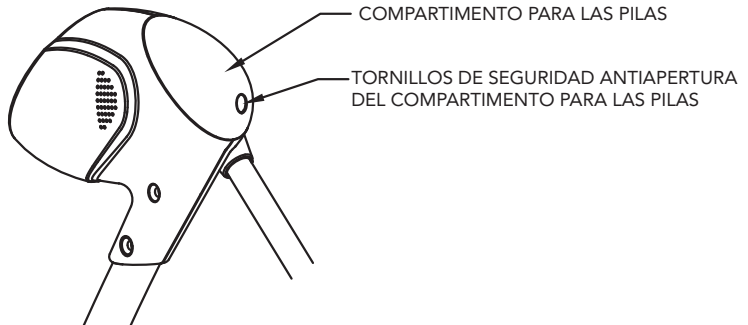

TELEMANDO:

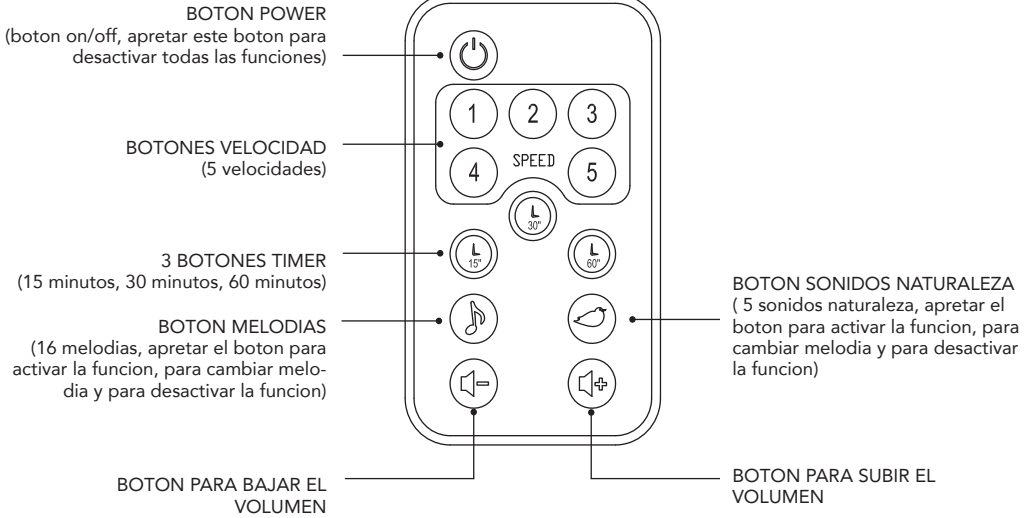

BATERIA CR2025 3V

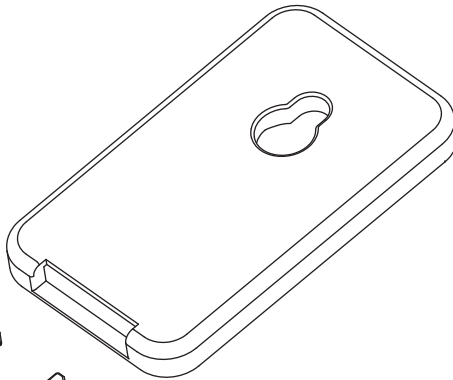
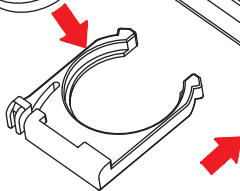
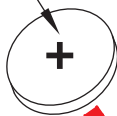

ADVERTENCIAS:

IMPORTANTE: LEER ATENTAMENTE LAS INSTRUCCIONES PARA NO COMPROMETER LA SEGURIDAD DE SU NIÑO.

IMPORTANTE: GUARDAR ESTA INFORMACIÓN PARA FUTURA REFERENCIA.

- **ATENCIÓN:** No dejar NUNCA al niño desatendido.
- **ATENCIÓN:** No usar el producto en caso de que faltara alguna parte o estuviera rota o rasgada.
- **ATENCIÓN:** No usar accesorios o partes de recambio que no estén aprobados por el Fabricante.
- **ATENCIÓN:** Usar siempre los cinturones de seguridad. Asegúrense de que los cinturones de seguridad o el separapiernas estén correctamente regulados cuando el niño esté colocado en el asiento.
- **ATENCIÓN:** No usar este producto cuando el niño pueda mantenerse sentado por sí solo o pese más de 9 kg.
- **ATENCIÓN:** Es peligroso utilizar este producto sobre una superficie sobreelevada, como mesas, sillas, etc.
- **ATENCIÓN:** Para evitar riesgos o principios de incendio, no dejar el producto cerca de fuentes de calor, de aparatos eléctricos, a gas, etc.
- **ATENCIÓN:** Este producto no está concebido para prolongados periodos de sueño.
- **ATENCIÓN:** Este producto no sustituye la cama ni la cuna. Si el niño necesita dormir, debe ser colocado en una cama o cuna apta.
- **ATENCIÓN:** Asegurarse de que la tela esté siempre correctamente fijada a la estructura del asiento y del respaldo.
- **ATENCIÓN:** Para evitar riesgos de lesión, mantener a los niños alejados durante las operaciones de apertura y cierre del columpio.
- **ATENCIÓN:** No dejar que los niños jueguen con el producto.
- **ATENCIÓN:** No desplazar la hamaca con el niño dentro.
- **ATENCIÓN:** No levantar el producto sujetándolo por la barra portajuguetes.
- **ATENCIÓN:** Utilizar siempre bajo la vigilancia de un adulto.
- **ATENCIÓN:** No utilizar el columpio balancín con más de un niño a la vez.
- **ATENCIÓN:** No utilizar el producto sobre superficies blandas como camas, sofás o cojines, puesto que el producto se podría volcar y provocar asfixia.
- **ATENCIÓN:** No colocar nunca el producto sobre superficies que no sean perfectamente horizontales.
- **ATENCIÓN:** No dejar que otros niños jueguen sin vigilancia cerca del columpio.
- **ATENCIÓN:** No utilizar nunca para el transporte de un niño en un vehículo a motor.
- **ATENCIÓN:** Asegurarse siempre de que todos los componentes estén perfectamente enganchados y montados.
- **ATENCIÓN:** Asegurarse de que el producto esté completamente ensamblado antes de utilizarlo.
- **ATENCIÓN:** Comprobar periódicamente las eventuales partes desgastadas, tornillos flojos, materiales desgastados o descosidos y sustituir inmediatamente las eventuales partes dañadas.
- **ATENCIÓN:** No poner el columpio cerca de ventanas o paredes donde cuerdas, cortinas u otros elementos puedan ser utilizados por el niño para trepar o que puedan ser causa de asfixia o estrangulamiento.
- **ATENCIÓN:** No poner el columpio cerca de ventanas o paredes para evitar también el riesgo de que el niño, empujándose con los pies, pueda desequilibrar el columpio haciéndolo caer.
- **ATENCIÓN:** Comprobar siempre que no haya objetos presentes que interfieran con el movimiento del columpio o que puedan bloquearlo.



ATENCIÓN: No utilizar nunca la barra portajuguetes como asa para levantar la hamaca.

SEGURIDAD DE LAS PARTES ELÉCTRICAS:

- **ATENCIÓN:** Las operaciones de encendido/apagado del columpio deben ser siempre efectuadas por un adulto.
- **ATENCIÓN:** La sustitución de las pilas debe ser siempre efectuada por parte de un adulto.
- **ATENCIÓN:** Las pilas pueden perder ácido o explotar si se arrojan al fuego.
- **ATENCIÓN:** Tirar inmediatamente las pilas que pierden líquido: pueden causar quemaduras cutáneas u otras lesiones personales.
- **ATENCIÓN:** No intentar cargar las pilas no recargables, podrían explotar.
- **ATENCIÓN:** No dejar el producto bajo la lluvia, las filtraciones de agua dañan el circuito electrónico.
- **ATENCIÓN:** Solo se deben utilizar pilas equivalentes a las recomendadas.
- **ATENCIÓN:** Se deben introducir las pilas respetando la correcta polaridad.
- **ATENCIÓN:** No utilizar pilas nuevas con pilas usadas para un buen funcionamiento del producto.
- **ATENCIÓN:** Extraer las pilas cuando no se utilice el columpio durante largos periodos de tiempo. Extraer siempre las pilas descargadas del producto.
- **ATENCIÓN:** No someter nunca a cortocircuito los terminales de las pilas.
- **ATENCIÓN:** Si la consola musical del columpio se deja inactiva durante largos periodos de tiempo, se recomienda retirar las pilas del compartimento específico para las pilas.
- **ATENCIÓN:** Utilizar pilas alcalinas iguales o equivalentes al tipo recomendado para el funcionamiento de este producto (para el telemando CR2025 - 3V; para el columpio: C LR14 – 1,5V; para la barra portajuguetes: LR03 AAA – 1,5V).
- **ATENCIÓN:** No se aconseja el uso de pilas recargables, podría disminuir la funcionalidad del producto.
- **ATENCIÓN:** Las pilas recargables se deben recargar solo bajo la supervisión de un adulto.
- **ATENCIÓN:** Las pilas recargables se deben retirar del producto para recargarlas.
- **ATENCIÓN:** Retirar las pilas del producto antes de su eliminación.
- **ATENCIÓN:** No dejar las pilas o eventuales utensilios al alcance de los niños.
- **ATENCIÓN:** Para sustituir las pilas, aflojar el tornillo de la tapa con un destornillador, quitar la tapa, retirar del compartimento las pilas descargadas, introducir las pilas nuevas prestando atención a respetar la correcta polaridad de introducción (como se indica en el producto), volver a colocar la tapa y apretar el tornillo hasta el fondo.

SUSTITUCIÓN DE LAS PILAS:

Para sustituir las pilas, aflojar el tornillo de seguridad de la tapa del dispositivo musical con un destornillador de estrella, introducir las pilas respetando correctamente la polaridad. Cerrar la tapa y apretar el tornillo de seguridad para evitar la apertura.

INFORMACIÓN SOBRE LAS PILAS:

IMPORTANTE:

Mantener las pilas fuera del alcance de los niños.

PILAS:

- 1 batería modelo CR2025 de 3V para el telemando (incluida).
- 4 pilas modelo C LR14 de 1,5V y 2 pilas AAA LR03 de 1,5V (no incluidas).
- Se aconseja el uso de pilas alcalinas desechables.
- Se aconseja no usar pilas recargables para este producto.
- Sustituir las pilas cuando el sonido o el movimiento no funcionen correctamente.

UTILIZACIÓN DE LAS PILAS:

- Introducir siempre las pilas respetando correctamente la polaridad.
- No arrojar en ningún caso las pilas al fuego porque pueden explotar.
- Los niños pequeños pueden tragarse fácilmente las pilas con consecuencias peligrosas.
- Evitar siempre que los niños pequeños manipulen las pilas; mantenerlas, por tanto, alejadas de su alcance.
- Si creen que se ha podido tragar una pila, consulten inmediatamente un médico.
- No se deben mezclar diferentes tipos de pilas o pilas nuevas y pilas usadas; sustituir siempre las dos baterías.
- Las pilas descargadas se deben retirar del producto.
- No recargar nunca pilas que no sean recargables: pueden explotar o perder líquido.
- Retirar las pilas si no se utiliza el producto durante un largo periodo de tiempo.
- Los bornes de alimentación no deben ser sometidos a cortocircuitos.
- No tirar las pilas descargadas a la basura. Deposítenlas en los puntos de recogida.

CORRECTA ELIMINACIÓN DEL PRODUCTO (residuos eléctricos y electrónicos)

(Aplicable en todos los países de la Unión Europea y en los países con sistema de recogida selectiva)

La marca que aparece en el producto o en su documentación indica que el producto no debe ser eliminado con otros residuos domésticos al término de su ciclo de vida.

Para evitar eventuales daños al ambiente o a la salud causados por la eliminación inadecuada de los residuos, se invita al usuario a separar este producto de otros tipos de residuos y reciclarlo de manera responsable para favorecer la reutilización sostenible de los recursos materiales.

Se invita a los usuarios domésticos a contactar al vendedor al que se le ha adquirido el producto o a la oficina local encargada para solicitar la información relativa a la recogida selectiva y al reciclaje de este tipo de producto.

No se debe eliminar este producto juntamente con otros residuos comerciales. En caso de eliminación abusiva de los residuos, están previstas sanciones administrativas económicas, conforme a lo previsto por el Decreto Legislativo en vigor.



GARANTÍA CONVENCIONAL:

El contenido indicado a continuación entra en vigencia a partir del 01.01.2005 y substituye bajo cualquier concepto y totalmente cualquier mensaje anterior con referencia a la garantía prestada por Foppa Pedretti S.p.A.

GARANTÍA CONVENCIONAL

FOPPA PEDRETTI S.P.A., con sede en Grumello del Monte (Italia) Via Volta 11, garantiza directamente al Consumidor que este Producto, nuevo de fábrica, está exento de defectos en los materiales, en el proyecto y en la fabricación y que está fabricado conforme a las características declaradas por la misma.

La presente garantía convencional tiene validez en todos los Países Estados Miembros de la Unión Europea y no excluye ni limita los derechos del Consumidor según los efectos de las normas imperativas de ley con respecto al Vendedor del Producto.

Para hacer uso de la presente garantía convencional el Consumidor deberá entregar el producto defectuoso al Vendedor, presentándole la prueba de compra del Producto de la cual resulten de manera legible la dirección del Vendedor, la fecha de compra del Producto con el sello del Vendedor y la indicación del Producto mismo o, como alternativa, el recibo fiscal, no modificado, del cual resulten claramente las mismas informaciones.

La garantía convencional del Fabricante tiene validez por Doce (12) meses a partir de la fecha de compra del Producto.

Durante este período Foppa Pedretti S.p.A. reparará o reemplazará, a su discreción, el Producto defectuoso. La garantía convencional se concede al comprador final del Producto (Consumidor) y no excluye ni limita los derechos imperativos del Consumidor mismo, como resultan previstos por la ley y/o los derechos que el Consumidor puede exhibir contra el Vendedor/Revendedor del Producto.

EXCLUSIONES DE LA GARANTÍA CONVENCIONAL.

La garantía convencional queda excluida por daños ocasionados al Producto debidos a las siguientes causas: uso no conforme a las disposiciones contenidas en la ficha de instrucciones para el uso y el montaje, choques y caídas, exposición del Producto a humedad o condiciones térmicas o ambientales extremas o a cambios repentinos de tales condiciones, corrosión, oxidación, modificaciones o reparaciones no autorizadas del Producto, reparaciones con uso de partes de repuesto no autorizadas, uso impropio, mal o inexistente mantenimiento, mantenimiento impropio con respecto a cuanto indicado en la ficha de instrucciones para el uso y el montaje, montaje incorrecto, accidentes, acciones de comidas o bebidas, acción de productos químicos, causas de fuerza mayor.

En cualquier caso Foppa Pedretti S.p.A. declina toda responsabilidad por daños a personas o a cosas, diversas del Producto, cuando tales daños sean causado por negligencia respecto a las disposiciones/ recomendaciones/advertencias contenidas en el manual o, como alternativa, en la "Ficha de instrucciones para el uso y el Montaje" que acompaña cada Producto destinado al propietario/usuario. (meramente como ejemplo, en el caso del Producto Camita: "Vigilar constantemente al bebé. Controlar que la sábana y la manta no cubran la cabeza del bebé...").

Foppa Pedretti S.p.A. declina, además, toda responsabilidad por daños a persone o a cosas cuando la rotura de sus productos sea causada por el deterioro de los componentes del Producto, sujetos a desgaste. Se consideran componentes del Producto sujetos a desgaste todos los componentes de material plástico.

КОМПОНЕНТЫ:

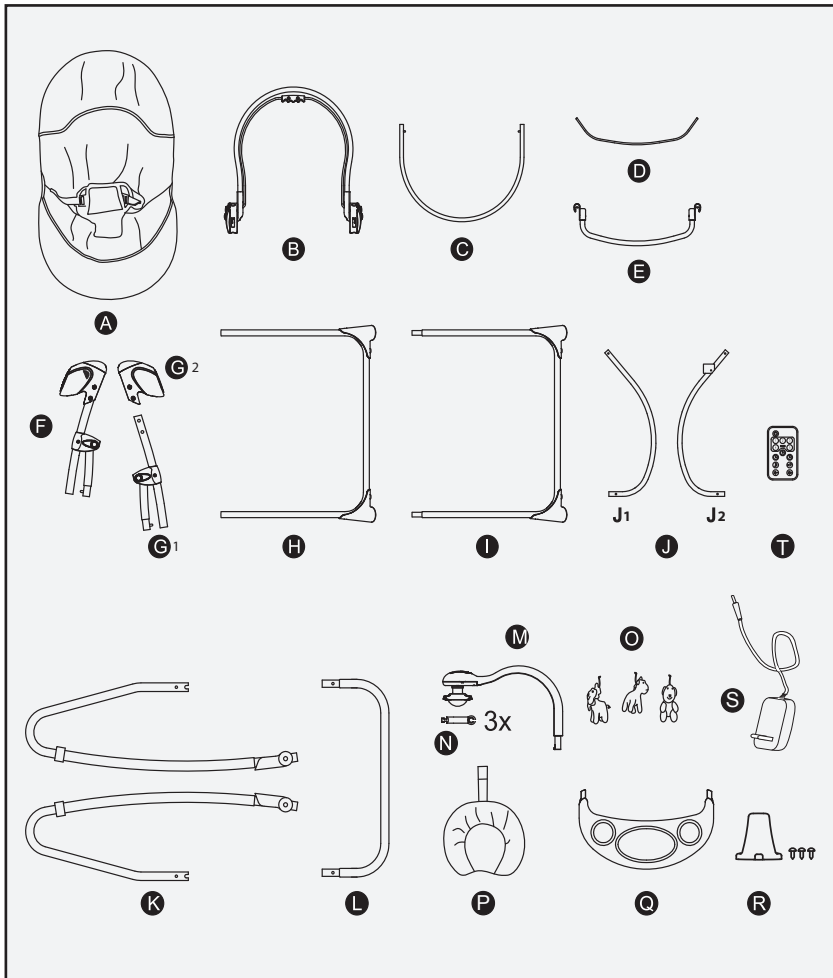

- | | |
|--|--|
| <p>A. Сиденье</p> <p>B. Трубчатый элемент спинки</p> <p>C. Трубчатый элемент опоры сиденья</p> <p>D. Металлическая поперечная планка для крепления тканого покрытия сиденья</p> <p>E. Поперечный трубчатый элемент</p> <p>F. Левый боковой шарнир</p> <p>G. Правый боковой шарнир</p> <p>H. Передняя ножка</p> <p>I. Задняя ножка</p> <p>J. Опорные трубчатые элементы</p> | <p>K. Трубчатые элементы боковой рамы шезлонга</p> <p>L. Соединительный тыльный трубчатый элемент шезлонга</p> <p>M. Дуга с игрушками</p> <p>N. Удлинитель дуги с игрушками</p> <p>O. Игрушки</p> <p>P. Подголовник</p> <p>Q. Фронтальная панель</p> <p>R. Паховая прокладка</p> <p>S. Трансформатор</p> <p>T. Пульт дистанционного управления</p> |
|--|--|

МОНТАЖ:

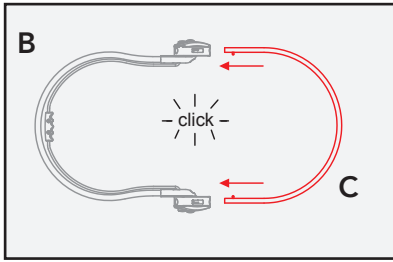

1. Вставьте трубчатый элемент опоры сиденья (С) в трубчатый элемент спинки (В). В случае правильного монтажа металлические зажимы окажутся заблокированы в отверстиях, сделанных в трубчатых элементах; при блокировке должен прозвучать щелчок.

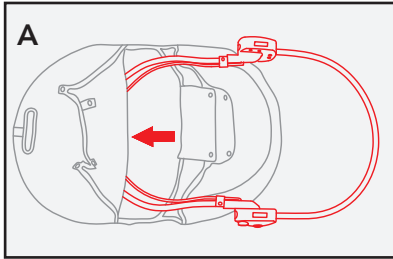

2. Натяните обивку сиденья (А) на раму сиденья.

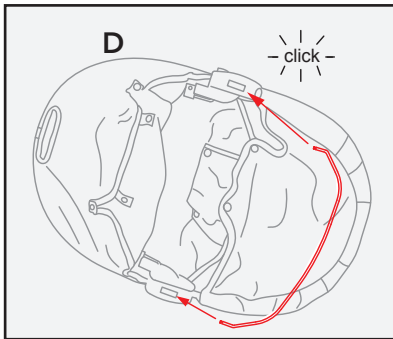

3. Вставьте стальную поперечную планку (D) в соответствующие гнезда, расположенные в нижней части боковых шарниров сиденья. При блокировке должен прозвучать щелчок.

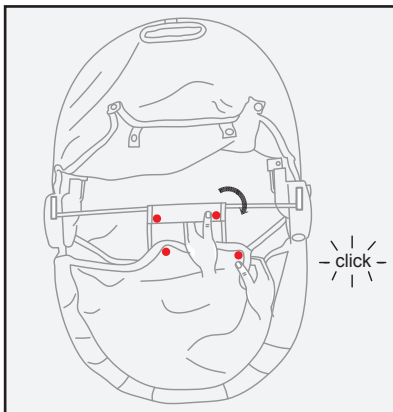

4. Оберните заднюю часть тканой обивки сиденья вокруг металлической поперечной планки и застегните кнопки.

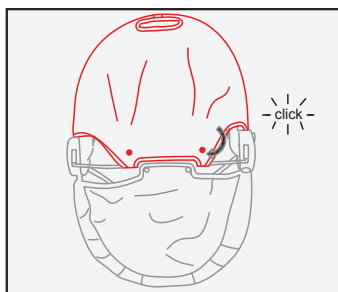

5. Оберните оба края нижней части тканой обивки спинки вокруг металлической поперечной планки и застегните кнопки.

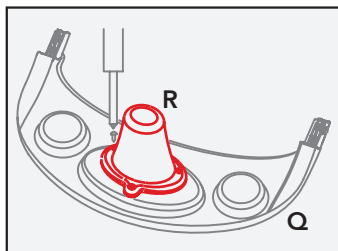

6А. Винтами привинтите паховую прокладку (R) к фронтальной панели (Q).

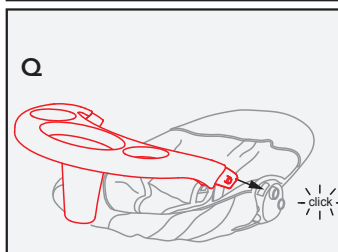

6Б. Закрепите фронтальную панель (Q) в специальном гнезде. При блокировке должен прозвучать щелчок.

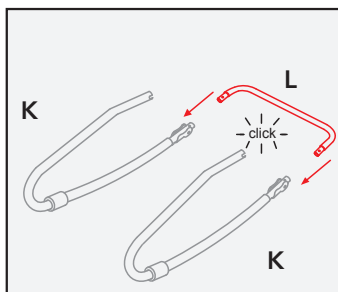

7. Смонтируйте вместе трубчатые элементы боковой рамы шезлонга (K) и соединительный тыльный трубчатый элемент шезлонга (L). При правильной сборке компоненты металлические зажимы окажутся заблокированы в отверстиях, проделанных в трубчатых элементах; при блокировке должен прозвучать щелчок.

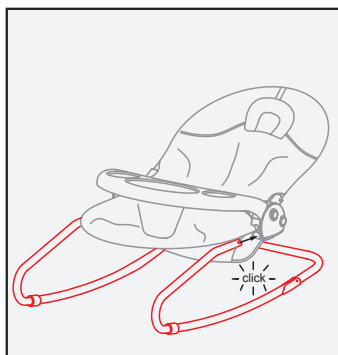

8. Соедините блок сиденья с боковой рамой каркаса шезлонга. При правильной сборке компоненты металлические зажимы окажутся заблокированы в отверстиях, проделанных в трубчатых элементах; при блокировке должен прозвучать щелчок.

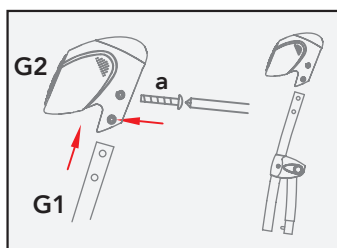

9А. Извлеките крепежные винты (а).

ВАЖНО: убедитесь в том, что стопорная гайка остается в своем гнезде.

Вставьте ножку G1 в шарнир с музыкальным устройством G2 и зафиксируйте ее винтами и гайками.

ВАЖНО: при монтаже шарниров кнопки раскрытия ножек должны всегда оставаться повернутыми наружу.

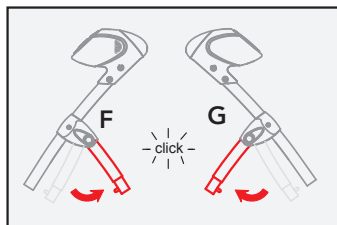

9Б. Раздвигайте ножки левого (F) и правого (G) боковых шарниров вплоть до щелчка, подтверждающего правильное раскрытие.

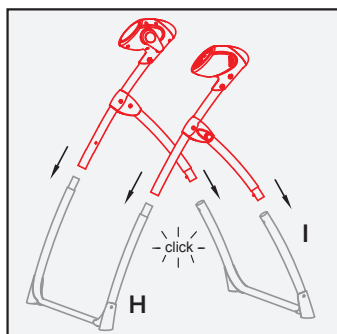

10. Закрепите переднюю (H) и заднюю (I) ножки на раме – см. рисунок. При правильной сборке компонентов металлические зажимы окажутся заблокированы в отверстиях, сделанных в трубчатых элементах; при блокировке должен прозвучать щелчок.

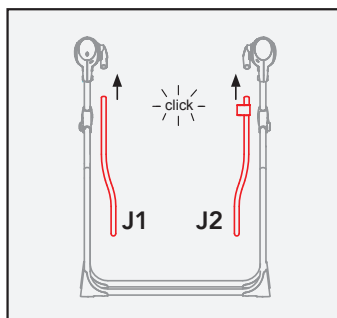

11. Смонтируйте опорные трубчатые элементы: вставьте трубчатые элементы, служащие для крепежа к раме (J1 и J2), в соответствующие гнезда в шарнирах. При правильной сборке компонентов металлические зажимы окажутся заблокированы в отверстиях, сделанных в трубчатых элементах; при блокировке должен прозвучать щелчок.

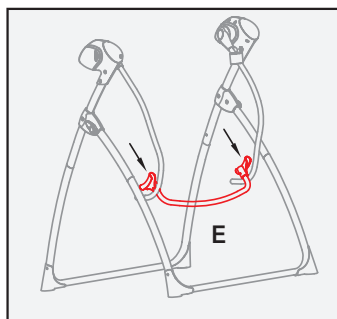

12. Смонтируйте поперечный трубчатый элемент: закрепите поперечный трубчатый элемент (E), как показано на рисунке. При блокировке должен прозвучать щелчок с обеих сторон.

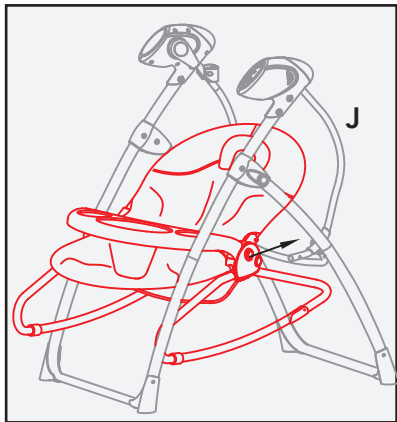

13. Установите сиденье: вставьте свободные концы двух трубчатых элементов, служащих для крепежа к раме (J), в соответствующие гнезда.

При правильной сборке компоненты металлические зажимы окажутся заблокированы в соответствующих гнездах; при блокировке должен прозвучать щелчок.

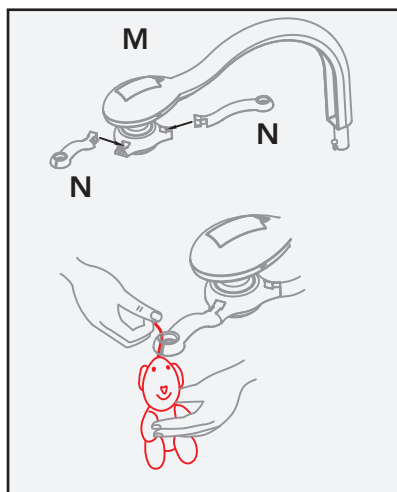

14. Установите дугу с игрушками: вставьте удлинители (N) в дугу с игрушками (M), подвесьте плюшевые игрушки через отверстия удлинителей.

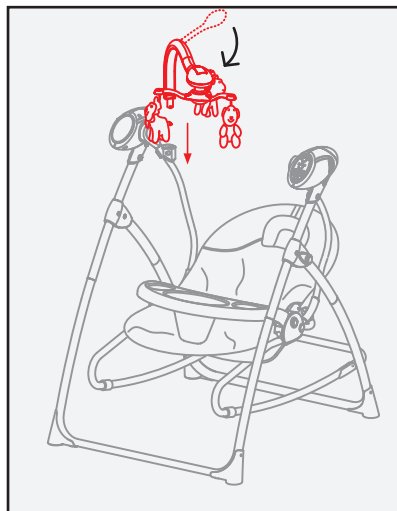

15. Закрепите дугу с игрушками на раме: для этого вставляйте ее в раму (см. рисунок) вплоть до щелчка, подтверждающего правильность крепления.

ИСПОЛЬЗОВАНИЕ:

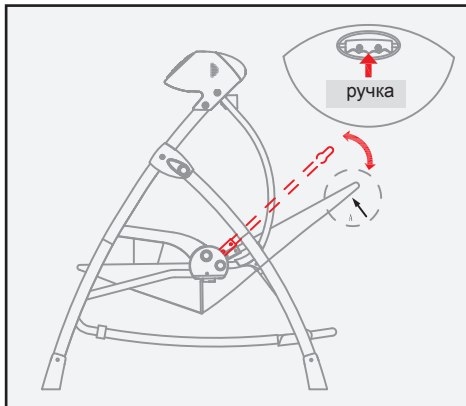

1. Регулировка спинки: спинка является 3-х позиционной; чтобы привести ее в нужное положение, нажмите ручку.

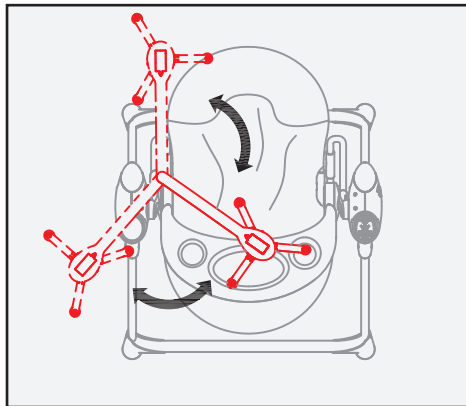

2. Регулировка положения дуги с игрушками: дуга регулируется вручную и может принимать различные положения. Для беспрепятственного доступа к ребенку сдвиньте дугу вбок.

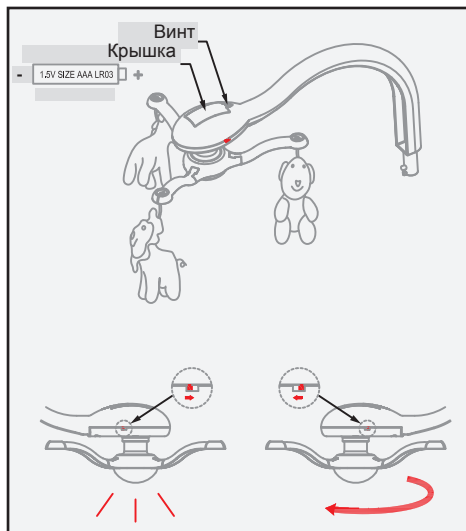

3. Установка батареек в дугу с игрушками: отвинтите предохранительный винт и снимите крышку. Соблюдая полярность, вставьте 2 батарейки модели AAA-LR03 на 1,5В, закройте крышку и завинтите винт. Вращение дуги включается при помощи переключателя, расположенного с левой стороны; переключатель с правой стороны служит для включения подсветки.

4. **Складывание рамы:** одновременно нажмите расположенные сбоку кнопки (см. рисунок) и закройте раму.

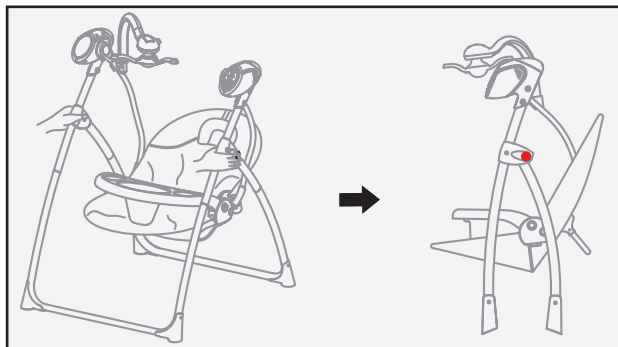

5. **Трансформация в шезлонг:** нажмите расположенные сбоку кнопки (см. рисунок) и отцепите от шезлонга трубчатый элемент, служащий для крепежа к раме. Для блокировки качания шезлонга приподнимите расположенные с обеих сторон фиксаторы - см. рисунок.

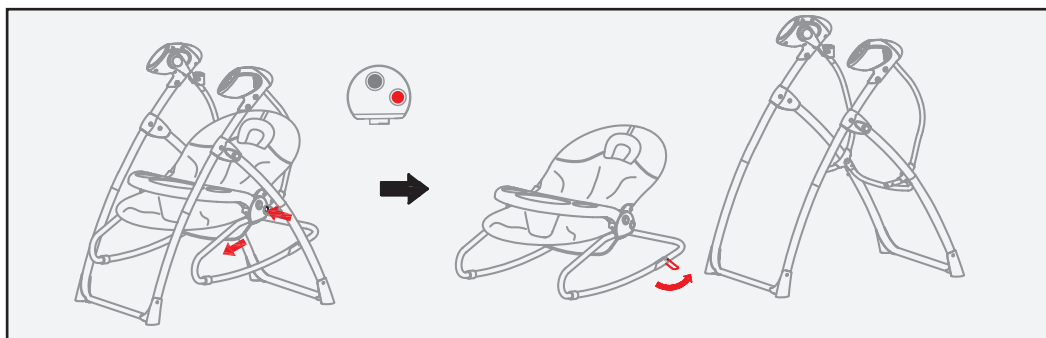

ВНИМАНИЕ: ЗАПРЕЩАЕТСЯ перемещать шезлонг, если в нем находится ребенок.

6. **Демонтаж фронтальной панели:** нажмите две расположенные сбоку кнопки (см. рисунок) и снимите панель.

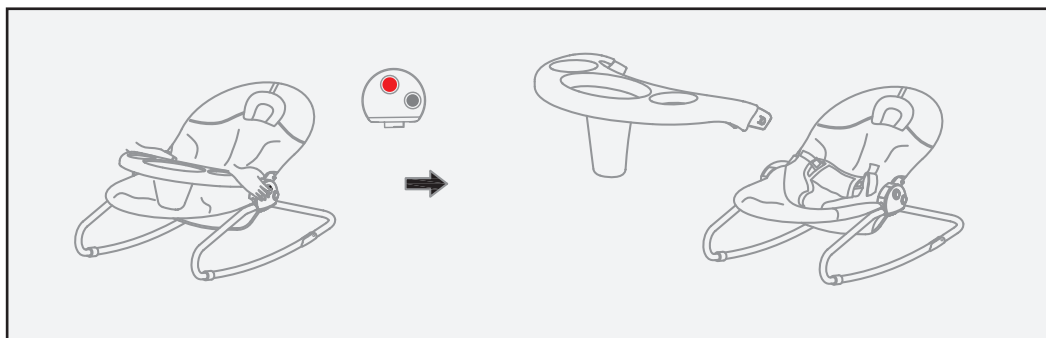

ПРАВИЛА ЭКСПЛУАТАЦИИ:



Разместите ребенка на сиденье, как показано на рисунке.

Вставьте правый и левый язычки в пряжку, при их блокировке должен прозвучать щелчок. При помощи регулировочных колец отрегулируйте ремни в зависимости от телосложения вашего малыша. Не затягивайте ремень слишком сильно: при правильной регулировке ремня между ним и телом ребенка можно вставить палец.

ВАЖНО: отрегулируйте нагрудные ремни в зависимости от роста малыша. При этом ремни должны продеваться в прорези, ближайšie к уровню плеч ребенка.

На спинке расположены две пары прорезей, служащих для регулировки ремней в зависимости от роста малыша.

ВАЖНО: оба нагрудных ремня, выходящих из спинки, должны находиться на высоте плеч ребенка и располагаться на одном уровне.

Всегда следите за тем, чтобы ремни, удерживающие ребенка, были правильно пристегнуты и отрегулированы.

ОЧИСТКА ПЛЮШЕВЫХ ИГРУШЕК:

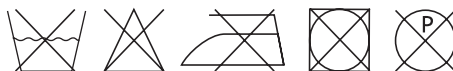

Плюшевые игрушки очищаются влажной тканью. Набивка из полиэстера.

ТКАНЬ: 100% полиэстер

НАБИВКА: 100% полиэстер

ФУНКЦИИ ПАНЕЛИ УПРАВЛЕНИЯ:

КНОПКА РЕГУЛИРОВКИ СКОРОСТИ

(5 скоростей; нажмите данную кнопку для включения функции, перехода на следующую скорость и отключения функции)

КНОПКА РЕГУЛИРОВКИ ТАЙМЕРА

(3 варианта регулировки: 15 минут, 30 минут, 60 минут; нажмите данную кнопку для включения функции, выбора последующих ТАЙМЕРОВ и отключения функции)

КНОПКА МЕЛОДИЙ

(16 мелодий; нажмите данную кнопку для включения функции, перехода к следующей мелодии и отключения функции)

КНОПКА УМЕНЬШЕНИЯ ГРОМКОСТИ

ДАТЧИК ПРИЕМНИКА сигнала пульта дистанционного управления

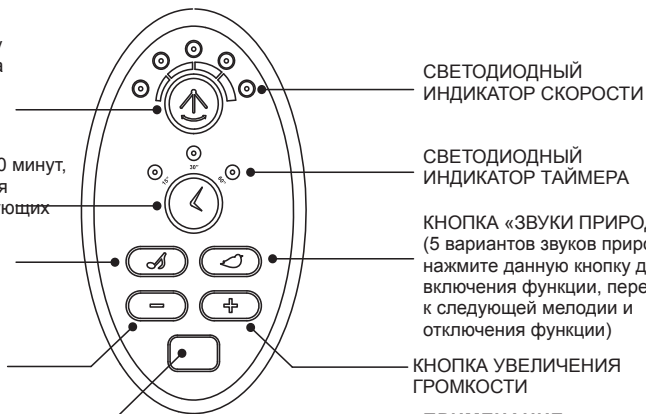

ПРИМЕЧАНИЕ:

для отключения функции воспроизведения звуков нажмите кнопку POWER (ВКЛ./ВЫКЛ.) пульта дистанционного управления или удерживайте нажатой в течение 2 секунд кнопку «МЕЛОДИИ» либо кнопку «ЗВУКИ ПРИРОДЫ».

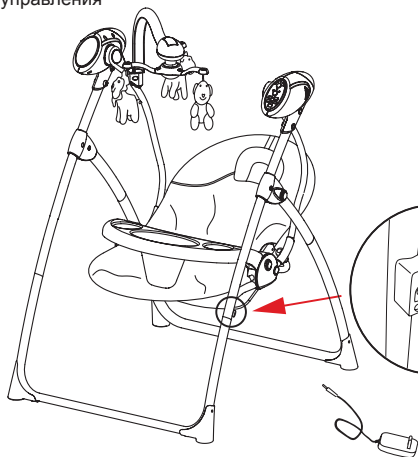

ВАЖНО:

Следите за тем, чтобы шнур питания адаптера AC/DC был полностью недоступен для ребенка. Зафиксируйте шнур трансформатора на раме при помощи стяжного хомутка или зажима.

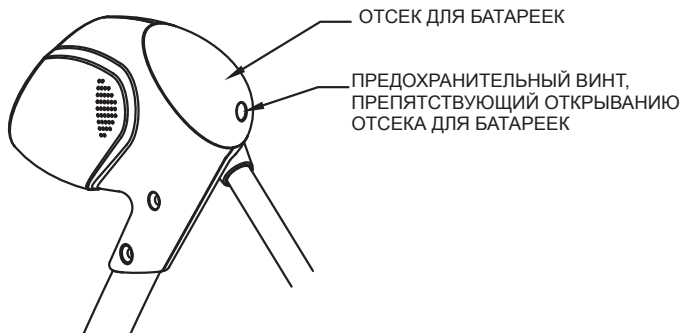

ПУЛЬТ ДИСТАНЦИОННОГО УПРАВЛЕНИЯ:

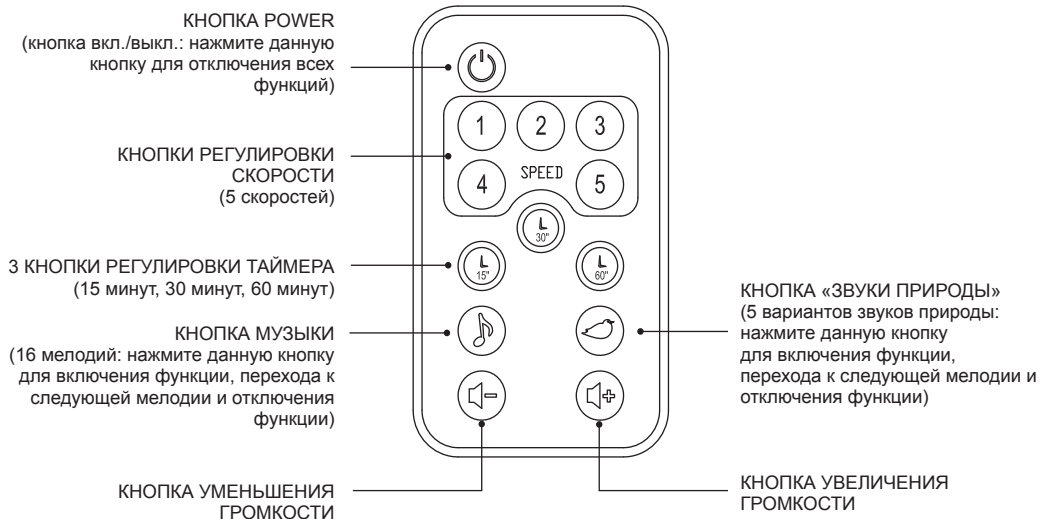

БАТАРЕЯ
ТАБЛЕТЧОЧНОГО
ТИПА CR2025 3
ВОЛЬТ

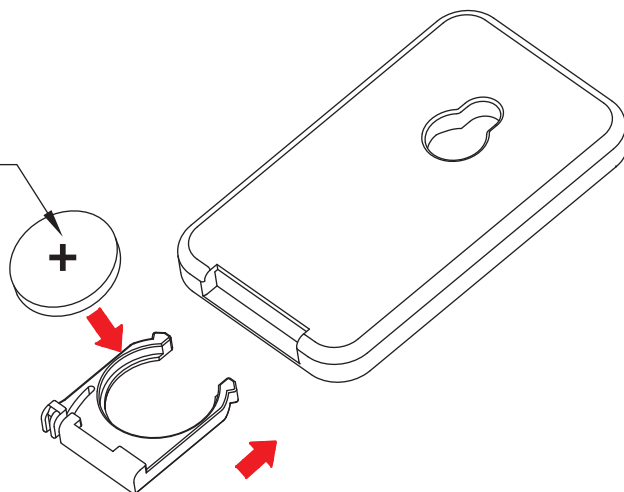

ВНИМАНИЕ

ВАЖНО: ДЛЯ ОБЕСПЕЧЕНИЯ БЕЗОПАСНОСТИ ВАШЕГО РЕБЕНКА ВНИМАТЕЛЬНО ОЗНАКОМЬТЕСЬ С ИНСТРУКЦИЕЙ.

ВАЖНО: СОХРАНИТЕ ДАННУЮ ИНСТРУКЦИЮ ДЛЯ ПОСЛЕДУЮЩИХ КОНСУЛЬТАЦИЙ.

- **ВНИМАНИЕ:** КАТЕГОРИЧЕСКИ запрещается оставлять ребенка без присмотра.
- **ВНИМАНИЕ:** Запрещается эксплуатация изделия в том случае, если одна из его деталей сломана, разорвана либо отсутствует.
- **ВНИМАНИЕ:** Запрещается пользоваться комплекующими или запчастями, которые не были официально утверждены Изготовителем.
- **ВНИМАНИЕ:** Обязательно пользуйтесь ремнями безопасности. При размещении ребенка на сидении убедитесь в том, что ремни безопасности и паховая прокладка правильно отрегулированы.
- **ВНИМАНИЕ:** Не используйте данное изделие, если ваш малыш может сидеть самостоятельно, либо масса его тела превышает 9 кг.
- **ВНИМАНИЕ:** Использование данного изделия на возвышении, например, на столах, стульях и т.п. является опасным.
- **ВНИМАНИЕ:** Во избежание опасных ситуаций и возникновения пожара не оставляйте изделие вблизи источников тепла, электроприборов, газовых приборов и т.п.
- **ВНИМАНИЕ:** Запрещается использовать данное изделие для продолжительного сна ребенка.
- **ВНИМАНИЕ:** Данное изделие не может заменить кровать или люльку. Если малыш захочет спать, его необходимо переместить в соответствующую кроватку или люльку-колыбель.
- **ВНИМАНИЕ:** Следите за тем, чтобы тканая обивка всегда была правильно закреплена на раме сиденья и спинки.
- **ВНИМАНИЕ:** Во избежание травм следите за тем, чтобы при раскрытии и закрытии качелей ребенок оставался на безопасном расстоянии.
- **ВНИМАНИЕ:** Данное изделие не является детской игрушкой.
- **ВНИМАНИЕ:** Запрещается перемещать изделие, если в нем находится ребенок.
- **ВНИМАНИЕ:** Запрещается поднимать изделие за дугу с игрушками.
- **ВНИМАНИЕ:** Использование изделия должно осуществляться только под контролем взрослых.
- **ВНИМАНИЕ:** Запрещается сажать на качели несколько детей одновременно.
- **ВНИМАНИЕ:** Запрещается использовать изделие на мягких поверхностях, таких, как постели, диваны, подушки, так как в результате возможного опрокидывания малыш может задохнуться.
- **ВНИМАНИЕ:** Категорически запрещается размещать изделие на поверхностях, не являющихся идеально горизонтальными.
- **ВНИМАНИЕ:** Не позволяйте другим детям играть без присмотра вблизи качелей.
- **ВНИМАНИЕ:** Категорически запрещается использовать изделие во время перевозки малыша в автотранспортном средстве.
- **ВНИМАНИЕ:** Всегда следите за тем, чтобы все компоненты были правильно собраны
- **ВНИМАНИЕ:** Перед началом использования изделия убедитесь в том, что оно полностью собрано.

ВНИМАНИЕ

- **ВНИМАНИЕ:** Периодически проверяйте изделие на отсутствие изношенных деталей, ослабших винтов, потертых или разорванных материалов и немедленно заменяйте поврежденные компоненты.
- **ВНИМАНИЕ:** Не размещайте качели вблизи окон или стен, так как малыш может воспользоваться шнурами, занавесками и т.п., чтобы вскарабкаться вверх либо задохнуться или удушиться.
- **ВНИМАНИЕ:** Не размещайте качели вблизи окон или стен, поскольку существует риск того, что малыш оттолкнется от них ножками, в результате чего изделие потеряет равновесие и упадет.
- **ВНИМАНИЕ:** Всегда следите за тем, чтобы перед качелями не оказалось посторонних предметов, которые могли бы помешать качанию либо заблокировать его. flojos, materiales desgastados o descosidos y sustituir inmediatamente las eventuales partes dañadas.



ВНИМАНИЕ: Категорически запрещается использовать дугу с игрушками в качестве ручки для понятия шезлонга.

БЕЗОПАСНОСТЬ ЭЛЕКТРИЧЕСКИХ КОМПОНЕНТОВ:

- **ВНИМАНИЕ:** Включать/выключать качели должны только взрослые люди.
- **ВНИМАНИЕ:** Замена батареек должна производиться только взрослыми.
- **ВНИМАНИЕ:** При попадании в огонь может произойти утечка кислоты из батареек либо их взрыв.
- **ВНИМАНИЕ:** В случае утечки жидкости из батареек их следует немедленно выбросить во избежание ожогов кожи или прочих травм.
- **ВНИМАНИЕ:** Во избежание взрыва не пытайтесь подзарядить одноразовые батарейки.
- **ВНИМАНИЕ:** Не оставляйте изделие под дождем: попавшая внутрь вода может повредить электронную схему.
- **ВНИМАНИЕ:** Разрешается пользоваться только батарейками с характеристиками, аналогичными рекомендованным батарейкам.
- **ВНИМАНИЕ:** При установке батареек соблюдайте полярность.
- **ВНИМАНИЕ:** Для обеспечения исправной работы изделия не используйте одновременно новые и старые батарейки.
- **ВНИМАНИЕ:** Вынимайте батарейки, если качели не используются в течение длительного времени. Обязательно вынимайте из изделия разряженные батарейки.
- **ВНИМАНИЕ:** Никогда не закорачивайте выводы батареек.
- **ВНИМАНИЕ:** Если музыкальная консоль качелей не используется в течение длительного времени, рекомендуется извлечь батарейки из специального отсека.
- **ВНИМАНИЕ:** Пользуйтесь щелочными батарейками, одинаковыми либо аналогичными по типу батарейкам, рекомендованным для работы данного изделия (пулт дистанционного управления мод. CR2025 на 3В; для качелей: С LR14 – 1,5В; для дуги с игрушками: LR03 AAA – 1,5В).
- **ВНИМАНИЕ:** Не рекомендуется пользоваться аккумуляторными батарейками, поскольку это может отрицательно сказаться на работе изделия.

БЕЗОПАСНОСТЬ ЭЛЕКТРИЧЕСКИХ КОМПОНЕНТОВ:

- **ВНИМАНИЕ:** Зарядка аккумуляторных батареек должна производиться только под надзором взрослых.
- **ВНИМАНИЕ:** Для зарядки аккумуляторных батареек их необходимо извлекать из изделия.
- **ВНИМАНИЕ:** Перед утилизацией изделия извлеките из него батарейки.
- **ВНИМАНИЕ:** Не оставляйте батарейки или прочие инструменты в зоне доступа ребенка.
- **ВНИМАНИЕ:** Для замены батареек: при помощи отвертки ослабьте винт крышки, снимите крышку, извлеките разряженные батарейки из отсека и вставьте новые, соблюдая при этом полярность (в соответствии с указаниями на изделии), верните дверцу на место и до отказа затяните винт.

ЗАМЕНА БАТАРЕЕК:

Чтобы заменить батарейки, отвинтите крестовой отверткой предохранительный винт на крышке музыкального устройства и вставьте батарейки, соблюдая полярность. Закройте крышку и завинтите винт, предохраняющий крышку от открытия.

ИНФОРМАЦИЯ О БАТАРЕЙКАХ:

ВАЖНО:

Храните батарейки в недоступном для детей месте.

БАТАРЕЙКИ:

- 1 батарейка мод. CR2025 на 3В для пульта дистанционного управления (входит в комплект поставки).
- 4 батарейки модели С LR15 на 1,5В и 2 батарейки AAA LR03 на 1,5В (не входят в комплект).
- Рекомендуется пользоваться одноразовыми щелочными батарейками.
- Для данного изделия не рекомендуется использовать аккумуляторные батарейки.
- В случае аномального звука или движения замените батарейки.

ИСПОЛЬЗОВАНИЕ БАТАРЕЕК:

- При установке батареек обязательно соблюдайте полярность.
- Категорически запрещается бросать батарейки в огонь, поскольку они могут взорваться.
- Маленькие дети могут с легкостью проглотить батарейки со всеми вытекающими отсюда опасными последствиями.
- Ни в коем случае не позволяйте маленьким детям играть с батарейками, которые следует хранить в недоступном для них месте.
- Если вам покажется, что малыш проглотил батарейку, немедленно обратитесь к врачу.
- Не смешивайте батарейки различных типов либо новые и старые батарейки: всегда следует заменять обе батарейки.
- Разряженные батарейки необходимо извлекать из изделия.
- Категорически запрещается подзаряжать одноразовые батарейки во избежание их взрыва или утечки жидкости.
- Если вы НЕ пользуетесь изделием в течение длительного времени, извлекайте из него батарейки.
- Клеммы питания никогда не должны закорачиваться.
- Не выбрасывайте разряженные батарейки в мусор. Их следует сдавать в специальные пункты сбора.

ПРАВИЛА УТИЛИЗАЦИИ ИЗДЕЛИЯ (электрические и электронные отходы)

(Применимы во всех странах Европейского союза, а также в странах с системой дифференцированного сбора мусора)

Специальный знак, нанесенный на изделие либо присутствующий в прилагаемой к нему документации, означает, что по окончании срока службы оно не должно утилизироваться вместе с другими бытовыми отходами.

Во избежание нанесения вреда окружающей среде или здоровью людей вследствие неправильной утилизации отходов, пользователь должен отделить данное изделие от прочего мусора и ответственно подходить к его сдаче в утильсырьё, внося тем самым вклад в экологичную переработку материальных ресурсов.

Пользователи могут обратиться к дистрибьютору, у которого они приобрели изделие, либо в местное отделение, предоставляющее всю информацию о дифференцированном сборе отходов и повторной утилизации изделий данного типа.

Запрещается утилизация данного изделия совместно с другими коммерческими отходами.

При нарушении правил утилизации отходов применяются административные санкции, предусмотренные действующим Законодательным декретом.



ГАРАНТИЙНЫЕ ОБЯЗАТЕЛЬСТВА:

Нижеуказанные положения вступают в действие с 01.01.2005 г. и полностью заменяют любую другую информацию, что касается гарантии, предоставляемой компанией Forpa Pedretti S.p.A., являясь

ГАРАНТИЙНЫЕ ОБЯЗАТЕЛЬСТВА

компании Forpa Pedretti S.p.A., официально зарегистрированной по адресу: Grumello del Monte (Italia) Via Volta 11, которая гарантирует непосредственно Потребителю, что данное изделие, только что выпущенное с фабрики, не имеет дефектов ни материалов, ни проектирования, ни производственных, и соответствует заявленным характеристикам. Настоящая гарантия действительна во всех странах- членах ЕЭС и не исключает и не ограничивает права Пользователя, в соответствии с законодательством, регламентирующим взаимоотношения с Производителем Изделия.

Чтобы воспользоваться данной гарантией, Потребитель должен принести дефектное Изделие Продавцу, предоставив документ, удостоверяющий о приобретении Изделия, с печатью и подписью Продавца и указанием названия Изделия или, как альтернатива, фискальный кассовый чек, без каких-либо изменений, из которого чётко видна вся указанная до этого информация. Гарантия имеет срок действия двенадцать (12) месяцев с даты приобретения Изделия.

В течение вышеуказанного срока компания Forpa Pedretti S.p.A. обязуется отремонтировать или заменить, на свой выбор, дефектное Изделие. Гарантия предоставляется конечному Покупателю Изделия (Пользователю) и не исключает и не ограничивает прав данного Пользователя, предусмотренных действующим законодательством и/или правами Пользователя, на предъявление своих прав в адрес Дилера/Продавца Изделия.

НЕ ПОКРЫВАЮТСЯ ГАРАНТИЕЙ.

Гарантией не покрывается ущерб, связанный с использованием Изделия, возникший по

следующим причинам:

неправильное использование, не соответствующее указаниям, содержащимся во вкладыше с инструкциями по монтажу и эксплуатации, удары и падения изделия, Изделие подвергалось воздействию влажности или экстремальным температурам и неблагоприятным условиям окружающей среды с постоянной сменой этих условий, коррозии и окислению, а также несанкционированному ремонту или модификации, Изделие использовалось не по назначению или неправильно, без соблюдения указаний в инструкциях по монтажу и эксплуатации, при плохом уходе или отсутствии такового, ремонте с использованием неоригинальных запчастей, по причине неправильной сборки, аварии, воздействия пищи или напитков, химических веществ, а также вследствие чрезвычайных обстоятельств.

В любом случае, компания Forpa Pedretti S.p.A. не несёт никакой ответственности за ущерб, причинённый людям или предметам, отличным от Изделия, по причине несоблюдения указаний / предписаний / предупреждений, содержащихся в данном руководстве или, как альтернатива, в "Инструкции по монтажу и эксплуатации", сопровождающей каждое Изделие и предназначенное для владельца/пользователя.

(например, чисто в качестве примера, в случае Детской кровати: "Никогда не оставляйте без присмотра ребёнка.

Контролируйте, чтобы голова ребёнка не оказалась покрытой простынёй или одеялом...").

Компания Forpa Pedretti S.p.A., кроме прочего, не несёт никакой ответственности за ущерб, причинённый людям или имуществу, если поломка её продукции связана с разрушением компонентов Изделия, подвергаемых нормальному износу. Компонентами, подвергающимися нормальному износу, считаются все пластмассовые компоненты Изделия.

PIESE DE SCHIMB:

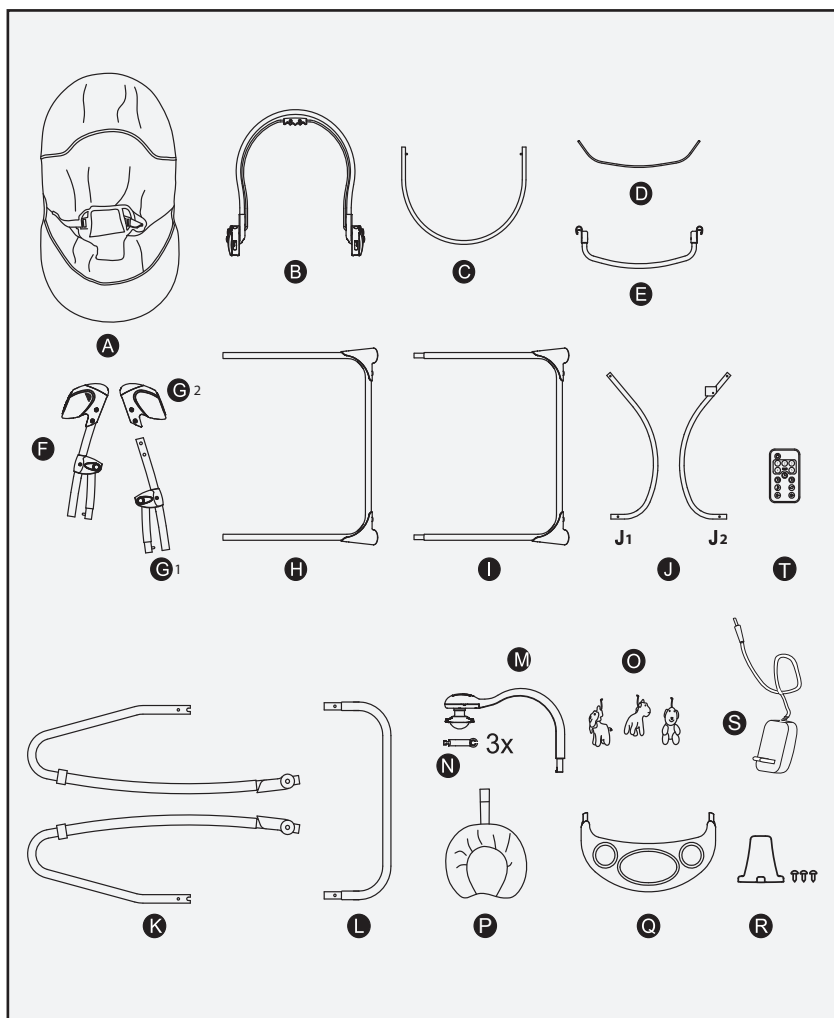

- | | |
|-------------------------------------|----------------------------|
| A. Husă | M. Braț bară jucării |
| B. Tub spătar | N. Ax bară jucării |
| C. Tub susținere scaun | O. Jucării |
| D. Cablu din oțel fixat în țesătură | P. Sprijin pentru cap |
| E. Tub transversal | Q. Tăviță frontală |
| F. Ansamblu acționare stânga | R. Piedică rigidă de bazin |
| G. Ansamblu acționare dreapta | S. Adaptor electric |
| H. Picior față | T. Telecomandă |
| I. Picior spate | |
| J. Tuburi de atârname | |
| K. Tuburi de legănare | |
| L. Tub conector bouncer | |

MONTAJ:

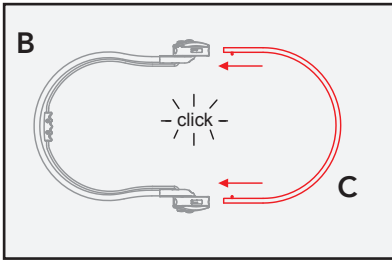

1. Introduceți tubul de susținere a scaunului (B) în tubul de spătar (C). Când componentele sunt asamblate corect, acele metalice vor intra în găurile situate pe tuburile de fixare. În acest moment le veți auzi cum intră la locul lor.

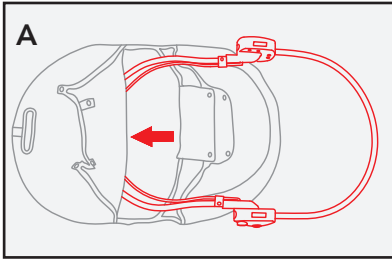

2. Puneți husa (A) pe cadru.

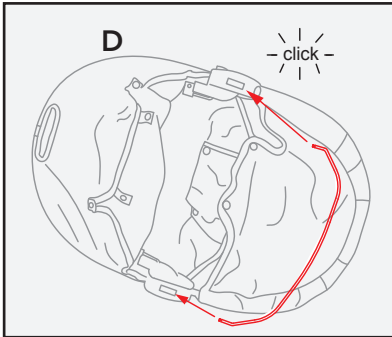

3. Instalați cablul de oțel fixat în țesătură (D) în orificiile de sub scaun până auziți un „click”.

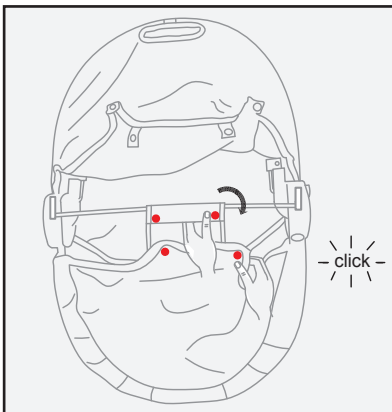

4. Fixați husa pe cablul de oțel cu ajutorul capselor.

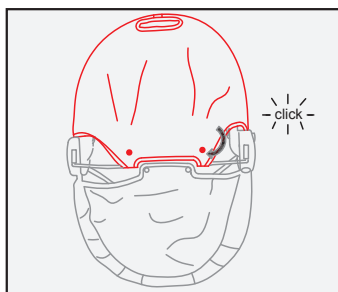

5. Fixați țesătura de pe spătar pe cablul de oțel cu ajutorul capselor.

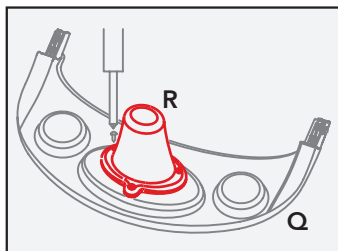

6A. Fixați piedica rigidă de bazin (R) pe tăviță (Q) cu ajutorul șuruburilor.

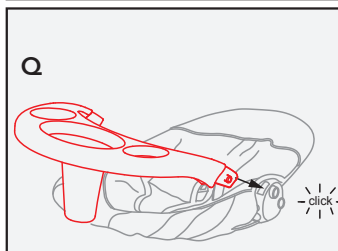

6B. Instalați tăvița frontală (Q) în găuri până când auziți un „click”.

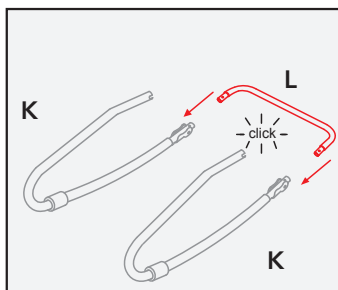

7. Asamblați cadrul bouncer-ului introducând tubul conector din spate (L) în cele două tuburi de scaun (K). Când componentele sunt asamblate corect, acele metalice vor intra în găurile situate pe tuburile de fixare. În acest moment le veți auzi cum intră la locul lor.

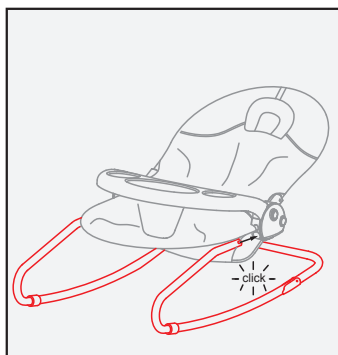

8. Instalați unitatea de scaun pe cadrul bouncer-ului. Când componentele sunt asamblate corect, acele metalice vor intra în găurile situate pe tuburile de fixare. În acest moment le veți auzi cum intră la locul lor.

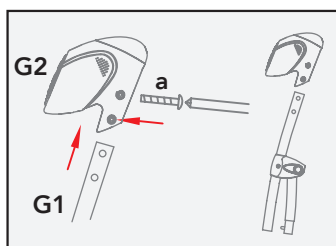

9A. Scoateți șuruburile de fixare (a).
IMPORTANT: Asigurați-vă că piulița de blocare nu iese în afară din locașul său. Introduceți piciorul G1 în pivotul ce conține dispozitivul muzical G2 și fixați-l cu șuruburi și piulițe.

IMPORTANT: Pe durata montajului pivotului, butoanele pentru deplierea picioarelor trebuie întotdeauna rotite spre exterior.

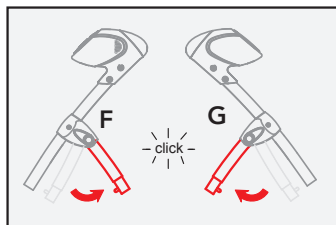

9B. Deschideți cele 2 componente ale sistemului (F) și (G) până când auziți un „click”..

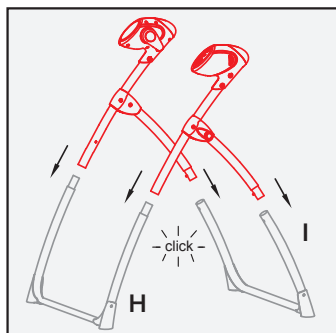

10. Instalați picioarele din față (H) și picioarele din spate (I) introducând cele două picioare în tubul piesei de sus. Când componentele sunt asamblate corect, acele metalice vor intra în găurile situate pe tuburile de fixare. În acest moment le veți auzi cum intră la locul lor.

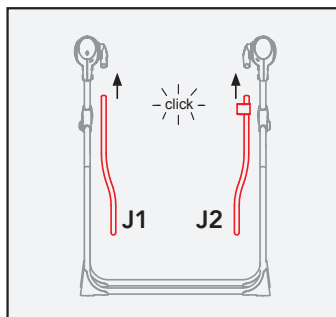

11. Instalați tuburile de atârnare: Introduceți cele 2 tuburi de atârnare (J1) și (J2) în găurile din piesa de plastic. Când componentele sunt asamblate corect, acele metalice vor intra în găurile situate pe tuburile de fixare. În acest moment le veți auzi cum intră la locul lor.

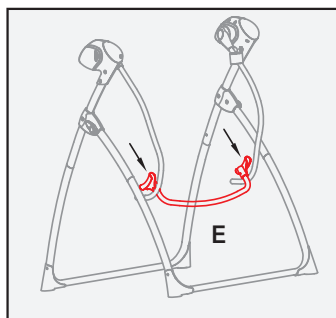

12. Instalați tubul de susținere transversal: Instalați tubul transversal (E) pe cele 2 tuburi de atârnare până când auziți un click.

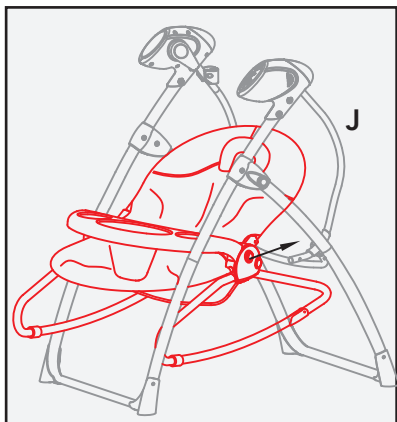

13. Instalați unitatea de scaun: Instalați unitatea de scaun introducând cele 2 tuburi de atârnare în locașul de pe scaun până când auziți un „click”.

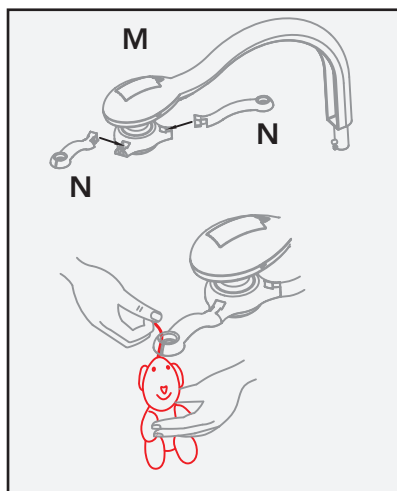

14. Montați bara de jucării: prindeți cele 3 aripi (N) pe bara de jucării, după care prindeți cele 3 jucării din pluș de găurile aripilor (M).

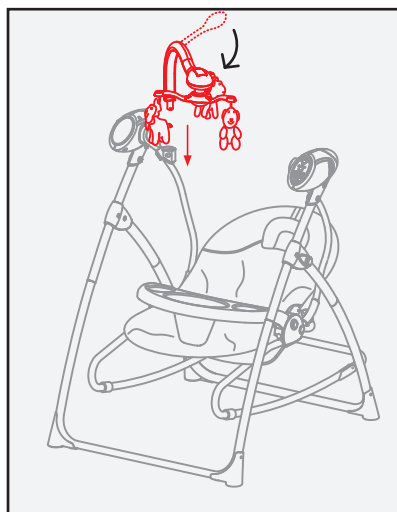

15. Instalați ansamblul barei cu jucării pe leagăn: Introduceți cadrul barei cu jucării în locașul de pe cadrul leagănelui până când auziți un „click”.

UTILIZARE:

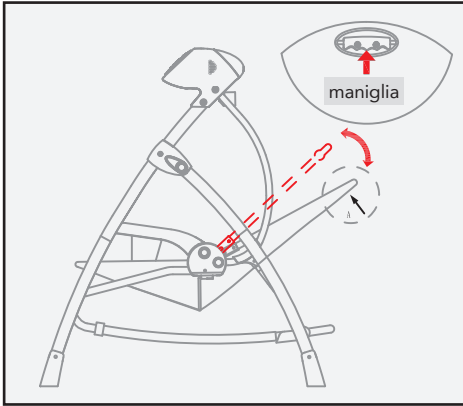

1. Reglarea pozițiilor spătarului: există 3 poziții posibile ale spătarului în care acesta poate fi reglat trăgând de mânerul de pe spătar.

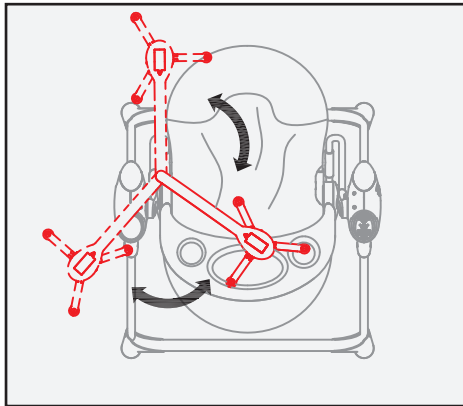

2. Reglarea pozițiilor barei cu jucării: Bara cu jucării poate fi mutată cu mâna în diferite poziții, după cum doriți, pentru ca părinții să poată avea acces la bebeluș.

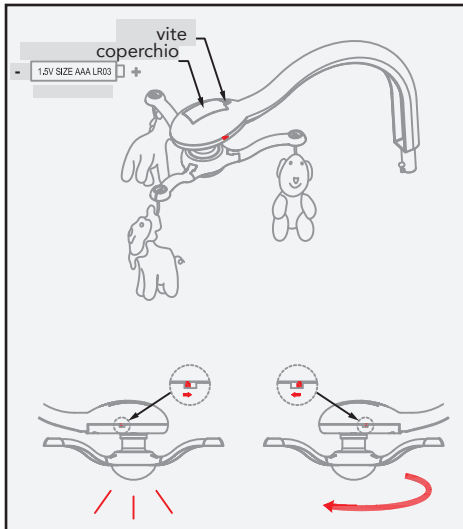

3. Instalarea bateriei în bara cu jucării: Instalați 2 baterii AAA LR 03 de 1.5V și porniți butonul de pe bara cu jucării, după care bara cu jucării poate fi rotită automat. Se poate aprinde becul de la butonul pentru lumină.

4. Plierea: Leagănul se poate plia prin apăsarea celor 2 butoane de pe cele 2 părți laterale ale cadrului leagănului.

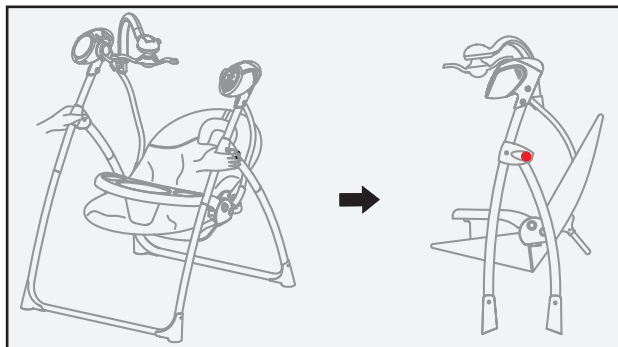

5. Transformarea în bouncer: Eliberați unitatea scaunului din tuburile de atârănare pentru a transforma leagănul în bouncer.

NU desprindeți niciodată leagănul de bebeluș câtă vreme copilul este așezat în el.

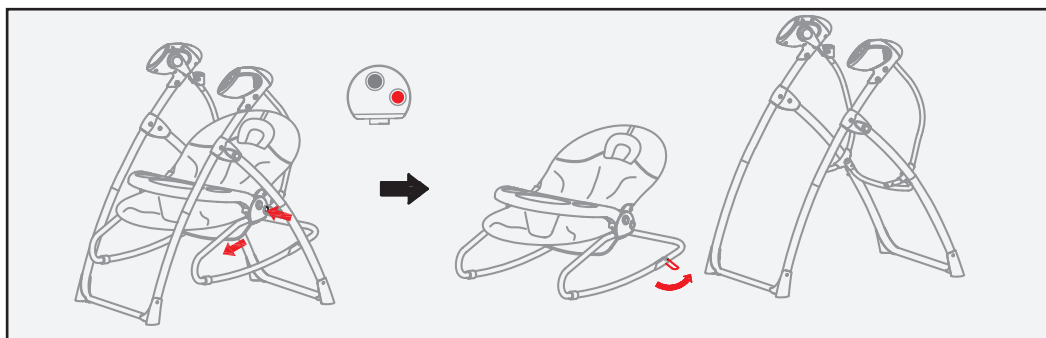

6. Desprinderea tăviței frontale: Desprindeți tăvița frontală prin apăsarea celor 2 butoane laterale.

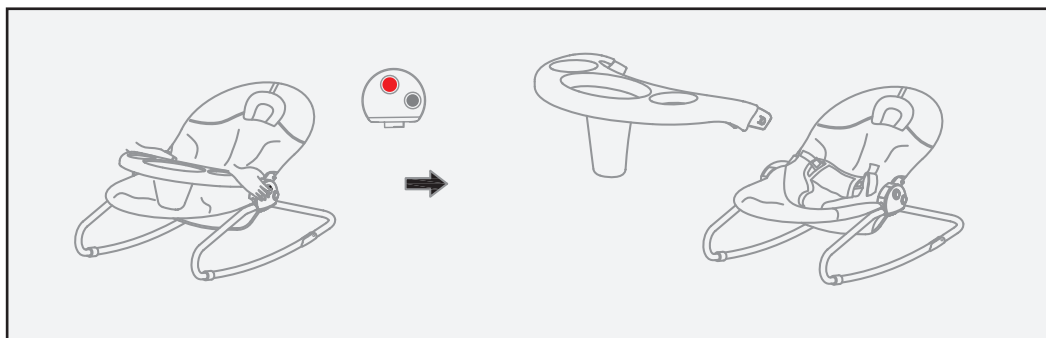

UTILIZARE:



Așezați copilul în scaun ca în figură. Introduceți cele două bretele ale centurii în cataramă. Dacă veți auzi un „click” înseamnă că s-au fixat corect. Reglați centurile folosind dispozitivele de reglare astfel încât să se potrivească pentru copilul dumneavoastră. Centura trebuie să fie întinsă, dar nu prea strânsă. O reglare corectă înseamnă că puteți introduce un deget între centură și copil.

IMPORTANT: Reglați bretelele în funcție de înălțimea copilului. Astfel, benzile centurii trebuie să fie trecute prin orificiile cele mai apropiate de umerii copilului. Pe spatele spătarului există două cataramă pe care să le folosiți pentru a regla centura astfel încât să fie potrivită pentru copil.

IMPORTANT: Ambele bretele ale centurii trebuie să fie introduse prin orificii care corespund cu înălțimea umerilor copilului și să fie la același nivel. Fixați întotdeauna copilul cu ajutorul centurii corect reglate și închise.

SPĂLAREA COMPONENTELOR DIN PLUȘ



Curățați cu o cârpă umedă. Componentele sunt umplute cu poliester.

HUSĂ: 100% poliester

UMPLUTURĂ: 100% poliester

SPĂLAREA COMPONENTELOR DIN PLUȘ:

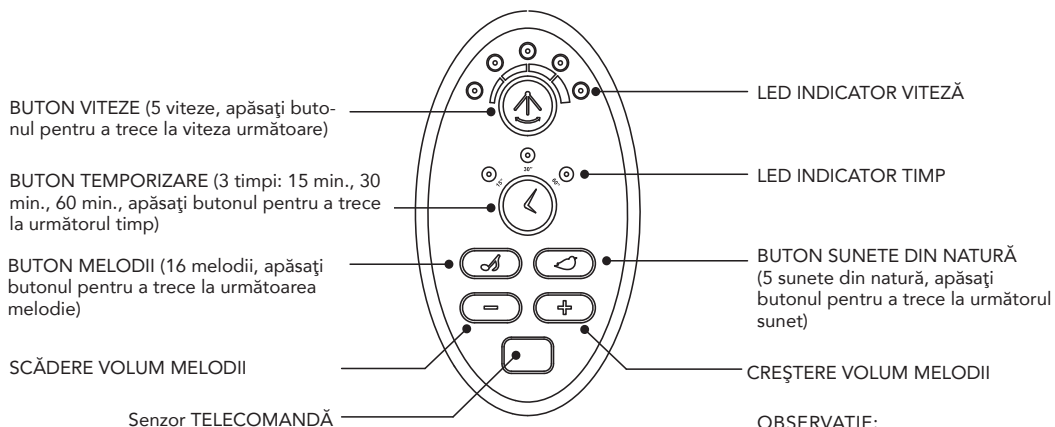

OBSERVAȚIE:
Pentru a opri sunetul, apăsați butonul POWER (ON/OFF) de pe telecomandă sau apăsați „BUTONUL MELODII” sau „BUTONUL SUNETE DIN NATURĂ” timp de 2 secunde.

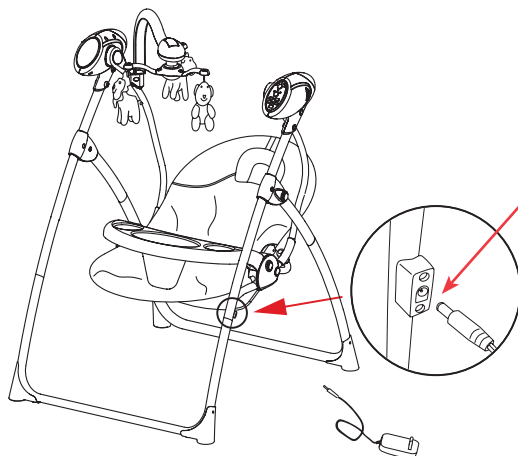

CONECTOR ADAPTOR C.C.

IMPORTANT:
Cablul electric al adaptorului CA/CC trebuie să nu fie la îndemâna copiilor.
Fixați adaptorul electric pe șasiu cu ajutorul unei cleme sau a unui element de fixare.

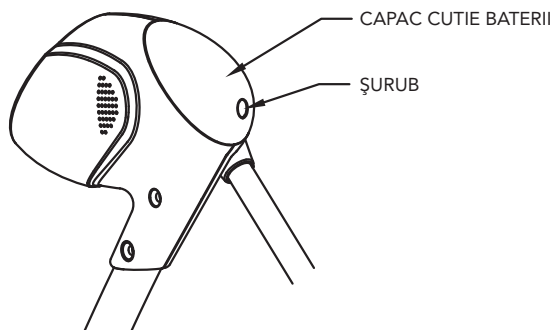

FUNȚII TELECOMANDĂ:

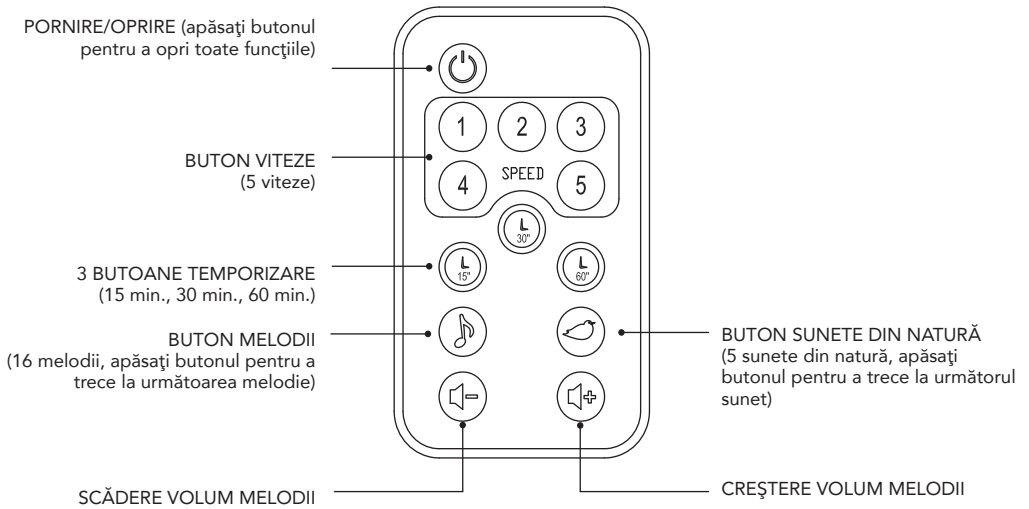

BATERIE BUTON
CR2025 3V

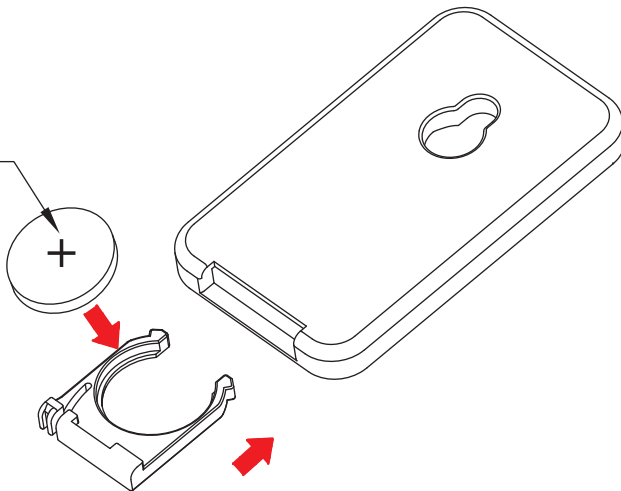

AVERTISMENT

IMPORTANT: CITIȚI CU ATENȚIE INSTRUCȚIUNILE ÎNAINTE DE UTILIZARE ȘI PĂSTRAȚI-LE PENTRU CONSULTĂRI VIITOARE.

IMPORTANT: PĂSTRAȚI ACESTE INFORMAȚII PENTRU CONSULTĂRI VIITOARE.

- **AVERTISMENT:** Nu lăsați niciodată copilul nesupravegheat.
- **AVERTISMENT:** Nu folosiți produsul dacă unele componente sunt sparte, uzate sau lipsesc.
- **AVERTISMENT:** Nu folosiți accesorii sau piese de schimb neaprobate de producător.
- **AVERTISMENT:** Folosiți întotdeauna sistemul de fixare! Asigurați-vă întotdeauna că centura este bine prinsă atunci când copilul este așezat în scaun.
- **AVERTISMENT:** Nu folosiți acest produs când copilul poate sta singur în funduleț sau când cântărește mai mult de 9 kg.
- **AVERTISMENT:** Pentru a preveni incendiile, nu așezați niciodată produsul în apropierea aparatelor electrice, a sobelor cu gaz sau a altor surse de căldură puternică.
- **AVERTISMENT:** Acest produs nu este destinat pentru perioade prelungite de somn.
- **AVERTISMENT:** Acest produs nu înlocuiește pătuțul sau coșulețul bebelușului. Dacă copilul vrea să doarmă, el trebuie mutat într-un pătuț sau un coșuleț.
- **AVERTISMENT:** Asigurați-vă că husa este montată corect pe cadrul șezutului și al spătarului.
- **AVERTISMENT:** Asigurați-vă că copilul este la distanță sigură atunci când deschideți și închideți leagănul pentru a preveni vătămrile.
- **AVERTISMENT:** Nu lăsați niciodată copiii să se joace cu produsul.
- **AVERTISMENT:** Nu mutați leagănul cât timp copilul este așezat în el.
- **AVERTISMENT:** Nu ridicați acest produs apucându-l de bara cu jucării.
- **AVERTISMENT:** Folosiți-l întotdeauna sub supravegherea unui adult.
- **AVERTISMENT:** Nu folosiți leagănul pentru mai mulți copii în același timp.
- **AVERTISMENT:** Nu folosiți niciodată produsul pe suprafețe moi precum paturi, canapele, perne, deoarece leagănul s-ar putea răsturna și produce sufocare.
- **AVERTISMENT:** Nu lăsați niciodată leagănul pe suprafețe care nu sunt perfect plane.
- **AVERTISMENT:** Nu lăsați copiii să se joace nesupravegheați în apropierea leagănelui.
- **AVERTISMENT:** Nu folosiți niciodată acest leagăn pentru a căra un copil în autovehicule.
- **AVERTISMENT:** Verificați întotdeauna dacă toate componentele sunt montate corect.
- **AVERTISMENT:** Asigurați-vă că produsul este corect asamblat înainte de a-l folosi.
- **AVERTISMENT:** Verificați periodic dacă leagănul prezintă componente uzate, șuruburi slăbite, țesături uzate sau deșirate și înlocuiți imediat orice componente deteriorate.
- **AVERTISMENT:** Nu așezați leagănul în apropierea ferestrelor sau pereților sau unde copilul poate folosi sfori, perdele sau alte obiecte pentru a se cățăra și a ieși din scaun și pentru a preveni sufocarea sau înecarea.
- **AVERTISMENT:** Nu așezați leagănul în apropierea ferestrelor sau pereților pentru a nu îi permite copilului să influențeze stabilitatea leagănelui sau să îl facă să se răstoarne împingându-se cu picioarele în perete.
- **AVERTISMENT:** Verificați întotdeauna să nu fie obiecte care interferează sau blochează mișcarea leagănelui.

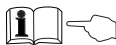

AVERTISMENT: Nu folosiți bara cu jucării ca mâner pentru ridicarea leagănelui.

SIGURANȚA COMPONENTELOR ELECTRICE:

- **AVERTISMENT:** Leagănul trebuie pornit și oprit numai de un adult.
- **AVERTISMENT:** Bateriile trebuie înlocuite și montate de un adult.
- **AVERTISMENT:** Bateriile pot să prezinte scurgeri de acid sau să explodeze dacă sunt aruncate în foc.
- **AVERTISMENT:** Aruncați imediat bateriile cu scurgeri deoarece ele pot produce arsuri sau alte tipuri de leziuni.
- **AVERTISMENT:** Nu încercați să încărcați bateriile deoarece ar putea exploda.
- **AVERTISMENT:** Nu lăsați produsul afară în ploaie; infiltrația apei va deteriora circuitul electronic.
- **AVERTISMENT:** Folosiți numai baterii echivalente cu cele recomandate.
- **AVERTISMENT:** Asigurați-vă că bateriile sunt instalate cu polii în direcția corectă.
- **AVERTISMENT:** Nu folosiți niciodată baterii noi și baterii consumate împreună deoarece leagănul nu va funcționa cum trebuie.
- **AVERTISMENT:** Scoateți bateriile atunci când nu folosiți leagănul o perioadă mai lungă de timp. Scoateți întotdeauna bateriile consumate din produs.
- **AVERTISMENT:** Nu scurtcircuitați terminalele bateriilor.
- **AVERTISMENT:** Dacă consola muzicală a leagănelui nu este folosită perioade mai lungi de timp, se recomandă scoaterea bateriilor din compartimentul lor.
- **AVERTISMENT:** Folosiți numai baterii alcaline de același tip sau echivalente cu tipul recomandat pentru buna funcționare a acestui produs, și anume: pentru telecomandă: CR2025 - 3V; pentru leagăn: C LR14 - 1,5V; pentru bara cu jucării: LR03 AAA - 1,5V
- **AVERTISMENT:** Nu se recomandă folosirea acumulatorilor deoarece produsul ar putea să nu funcționeze corect.
- **AVERTISMENT:** Acumulatorii trebuie încărcăți numai sub supravegherea unui adult.
- **AVERTISMENT:** Acumulatorii trebuie scoși din produs pe durata încărcării.
- **AVERTISMENT:** Scoateți bateriile din produs înainte să aruncați produsul.
- **AVERTISMENT:** Nu lăsați niciodată bateriile și sculele la îndemâna copiilor.
- **AVERTISMENT:** Pentru a schimba bateriile: desfaceți șurubul de pe capacul compartimentului de baterii folosind o șurubelniță și deschideți capacul. Îndepărtați bateriile consumate și introduceți unele noi, asigurându-vă că au fost montate la polii corecți (așa cum se arată pe produs), puneți la loc capacul și strângeți la loc șurubul.

SCHIMBAREA BATERIILOR:

Pentru a schimba bateriile, desfaceți șuruburile de pe capacul cutiei cu funcții cu ajutorul unei șurubelnițe, așezați bateriile corect, asigurându-vă că ați respectat polaritatea, după care puneți la loc capacul și strângeți la loc șuruburile.

INFORMAȚII PRIVIND BATERIILE:

IMPORTANT:

Nu lăsați bateriile la îndemâna copiilor.

BATERII RECOMANDATE:

- 2 baterie CR2025 – 3V pentru telecomandă (incluse)

4 baterii C LR14 – 1,5 V și 2 baterii LR02 AAA – 1,5 V (neincluse)

Se recomandă utilizarea de baterii alcaline, nu acumulatori.

Nu se recomandă utilizarea de acumulatori pentru acest produs.

Înlocuiți bateriile atunci când muzica sau leagănul nu mai funcționează corect.

PRECAUȚII CU BATERIILE:

- Introduceți întotdeauna bateriile respectând polaritatea corectă.

- Nu aruncați niciodată bateriile în foc. Ele pot exploda.

- Bateriile pot fi înghițite cu ușurință de copii, cu consecințe foarte periculoase.

- Dacă considerați că copilul dumneavoastră a înghițit o baterie, mergeți urgent la medic.

- Nu lăsați niciodată copiii să se joace cu bateriile. Nu lăsați bateriile la îndemâna copiilor.

- Nu amestecați diferite tipuri de baterii sau baterii noi cu baterii vechi. Înlocuiți întotdeauna toate bateriile în același timp.

- Pentru siguranță, scoateți bateriile uzate din produs.

- Nu reîncărcați niciodată bateriile normale sau alcaline. Ar putea produce explozie sau scurgeri de lichide.

- Scoateți bateriile dacă nu folosiți produsul o perioadă mai lungă de timp.

- Nu scurtcircuitați contactele electrice.

- Nu aruncați bateriile în gunoi, ci duceți-le la un punct de colectare.

ELIMINAREA CORECTĂ A PRODUSULUI (Deșeuri de echipamente electrice și electronice) (Aplicabilă în Uniunea Europeană și alte țări europene cu sisteme de colectare separate)

Acest marcaj apărut pe produs sau pe documentația aferentă arată că nu trebuie eliminat împreună alte deșeuri menajere la sfârșitul perioadei de utilizare.

Pentru a preveni posibile prejudicii asupra mediului sau sănătății omului din cauza eliminării necontrolate a deșeurilor, vă rugăm să separați acest produs de alte tipuri de deșeuri și să îl reciclați în mod responsabil pentru a promova reutilizarea sustenabilă a resurselor materiale.

Utilizatorii casnici trebuie să ia legătura fie cu magazinul de la care au cumpărat produsul, fie cu biroul guvernamental local pentru a afla unde pot duce și cum pot recicla acest produs pentru a proteja mediul.

Acest produs nu trebuie amestecat cu alte deșeuri comerciale.

Dacă deșeurile sunt eliminate ilegal, se pot aplica amenzi conform legii în vigoare.



GARANȚIE OFICIALĂ:

Conținutul acestui document, în forma de mai jos, va intra în vigoare de la data de 01.01.2005 și înlocuiește, sub toate aspectele și integral, orice mesaj anterior referitor la garanția oferită de Foppa Pedretti S.p.A.

GARANȚIE OFICIALĂ

Foppa Pedretti S.p.A., cu sediul principal la adresa n. 11 Via Volta, Grumello del Monte (Italia), garantează direct Consumatorului că acest produs nou-nouț nu prezintă defecte în ceea ce privește materialele, concepția și fabricația și că respectă caracteristicile declarate de producător.

Această garanție oficială este valabilă în toate statele membre ale Uniunii Europene și nu exclude, nici nu limitează drepturile Consumatorului în conformitate cu măsurile obligatorii prevăzute de lege cu privire la Vânzătorul produsului.

Pentru a beneficia de această garanție oficială, Consumatorul trebuie să restituie produsul defect la Vânzător, prezentându-i acestuia dovada achiziționării Produsului, care trebuie să precizeze clar adresa Vânzătorului, data achiziționării Produsului cu ștampila și semnătura vânzătorului, precum și precizarea Produsului sau, în caz contrar, chitanța nemodificată, care trebuie să precizeze clar aceleași informații menționate mai sus.

Garanția oficială este valabilă 12 (douăsprezece) luni de la data achiziționării Produsului. În această perioadă, Foppa Pedretti S.p.A. va repara sau înlocui produsul defect, la discreția sa exclusivă. Garanția oficială este acordată cumpărătorului final al Produsului (Consumatorului) și nu exclude, nici nu limitează drepturile obligatorii ale Consumatorului prevăzute de lege și/sau drepturile pe care le-ar putea avea Consumatorul în fața Vânzătorului Produsului.

EXCLUDERI DE LA GARANȚIA OFICIALĂ.

Garanția oficială este exclusă în caz de prejudiciu cauzat Produsului din următoarele motive: dacă produsul este folosit într-un mod care nu corespunde cu informațiile din manualul de utilizare și din instrucțiunile de montaj, dacă produsul este izbit sau scăpat din mână, dacă Produsul este expus la umiditate sau la căldură sau condiții meteo extreme sau la schimbări bruște ale acestor condiții, coroziune, oxidare, modificări sau reparații neautorizate asupra Produsului, reparații folosind piese de schimb neautorizate, folosire neadecvată, întreținere neadecvată sau neefectuată, întreținere incorectă, ce nu respectă informațiile furnizate în manualul de utilizare și instrucțiunile de montaj, montajul incorect, accidente, stricăciunile cauzate de alimente sau băuturi, stricăciunile cauzate de produse chimice, situații de forță majoră.

În orice caz, Foppa Pedretti S.p.A. refuză asumarea oricărei răspunderi cu privire la prejudiciile cauzate persoanelor sau proprietăților, altele decât Produsul, atunci când prejudiciul respectiv este cauzat de nerespectarea instrucțiunilor/recomandărilor/avertismentelor cuprinse în manual sau în instrucțiunile de montaj furnizate împreună cu fiecare Produs pentru a fi consultate de proprietar/utilizator. (Strict ca exemplu, în cazul unui landou: „Verificați constant bebelușul. Asigurați-vă că păturile nu acoperă capul bebelușului...”).

În plus, Foppa Pedretti S.p.A. refuză asumarea oricărei răspunderi cu privire la prejudiciile cauzate persoanelor sau proprietăților atunci când stricarea produselor sale se datorează unei deteriorări a componentelor Produsului care sunt supuse uzurii. Toate componentele Produsului realizate din plastic sunt considerate a fi componente supuse uzurii.

REZERVNI DIJELOVI:

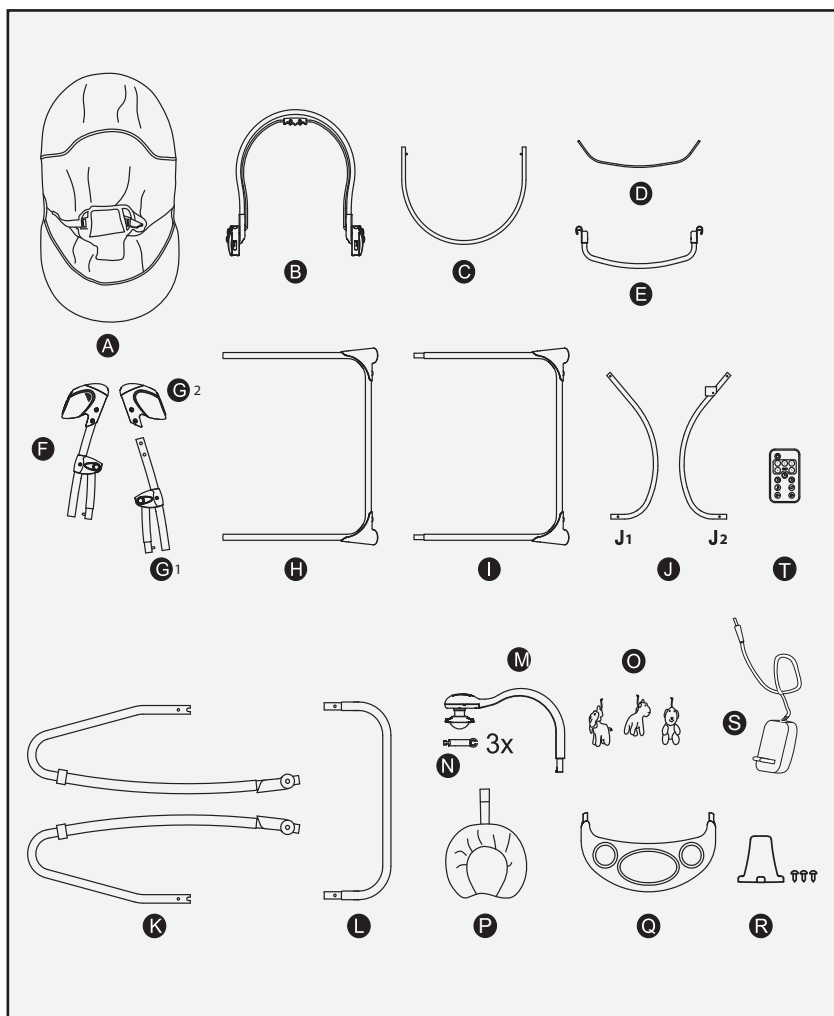

- A.** Navlaka za sjedalo
- B.** Cijev naslona za leđa
- C.** Čijev podupirača za sjedalo
- D.** Čelična žica pričvršćena tkaninom
- E.** Poprečna cijev
- F.** Skupina dijelova lijevog pogonskog sustava
- G.** Skupina dijelova desnog pogonskog sustava
- H.** Prednja noga
- I.** Stražnja noga
- J.** Viseće cijevi
- K.** Cijevi za ljuljanje
- L.** Cijevi za spajanje ležaljke
- M.** Glavni nosač s igračkama
- N.** Ručka nosača s igračkama
- O.** Igračke
- P.** Naslon za glavu
- Q.** Prednji poslužavnik
- R.** Čvrsti međunožni remen
- S.** Mrežni adapter
- T.** Daljinski upravljač

SASTAVLJANJE:

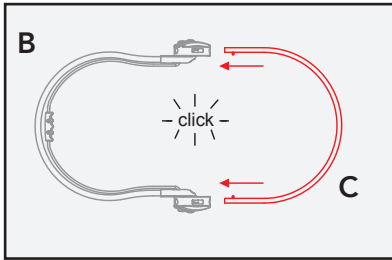

1. Cijev podupirača za sjedalo (B) umetnite u cijev naslona za leđa (C). Nakon što su dijelovi ispravno postavljeni metalni klinovi ući će u otvore na cijevima za spajanje. Čut ćete zvuk „klik“.

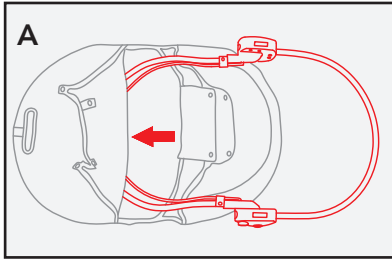

2. Na okvir sjedala postavite pokrov za sjedalo (A).

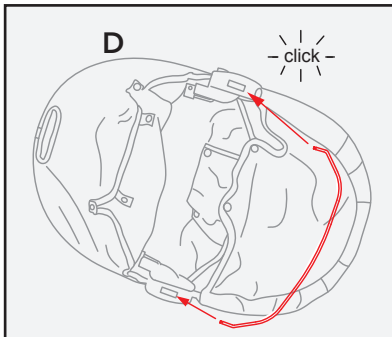

3. Čeličnu žicu pričvršćenu tkaninom (D) umetnite u otvore ispod sjedala dok ne čujete zvuk „klik“.

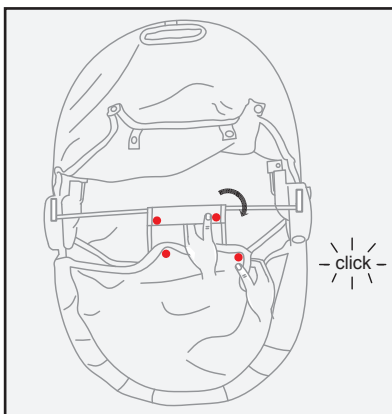

4. Navlaku za sjedalo pričvrstite na čeličnu žicu uz pomoć gumba.

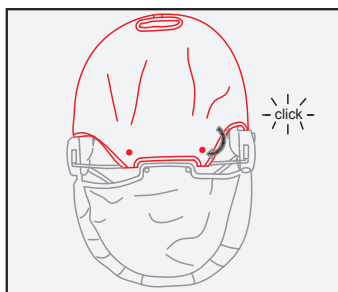

5. Navlaku naslona za leđa pričvrstite na čeličnu žicu uz pomoć gumba.

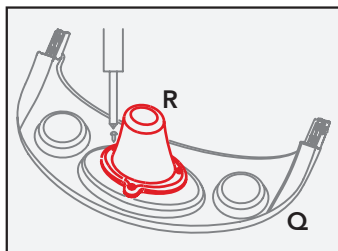

6A. Čvrsti međunožni remen (R) uz pomoć vijaka pričvrstite na poslužavnik (Q).

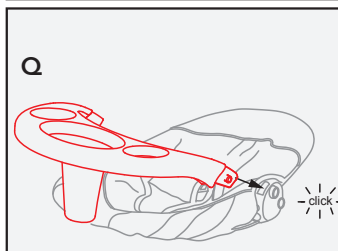

6B. Prednji poslužavnik (Q) umetnite u otvore dok ne čujete zvuk „klik“.

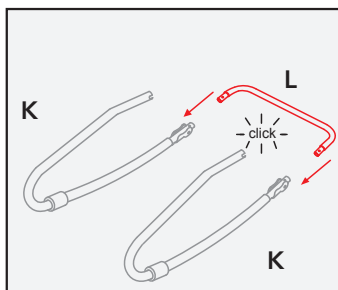

7. Stavite okvir ležaljke umetanjem stražnje cijevi za spajanje (L) u dvije cijevi sjedala (K). Nakon što su dijelovi ispravno postavljeni metalni klinovi ući će u otvore na cijevima za spajanje. Čut ćete zvuk „klik“.

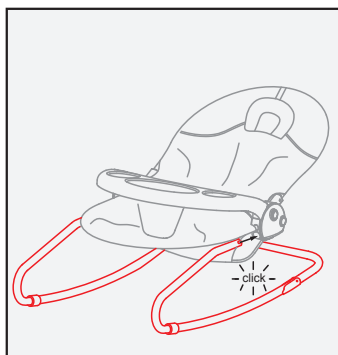

8. Sjedalo postavite na okvir ležaljke. Nakon što su dijelovi ispravno postavljeni metalni klinovi ući će u otvore na cijevima za spajanje. Čut ćete zvuk „klik“.

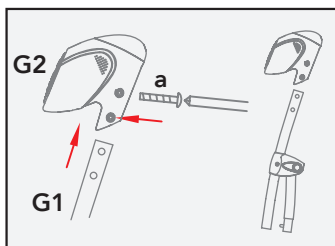

9A. Uklonite vijke za pričvršćivanje (a).

VAŽNO: Sigurnosna matica ne smije viriti iz sjedala. Nogu G1 umetnite u osovinu koja sadržava glazbeni uređaj G2 i pričvrstite je vijcima i maticama.

VAŽNO: Gumbi za otvaranje nogu moraju tijekom sastavljanja osovine uvijek biti okrenuti prema vanjskoj strani.

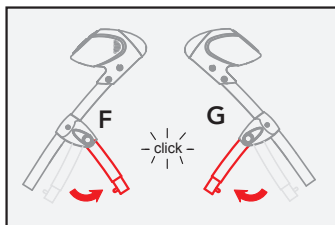

9B. Otvorite dva dijela pogonskog sustava (F) i (G) dok ne začujete zvuk „klik“.

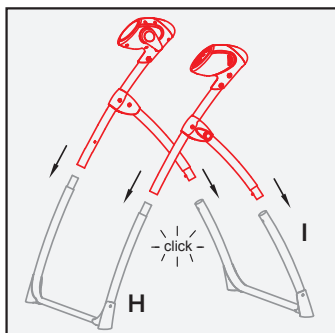

10. Postavite prednje noge (H) i stražnje noge (I) tako da ih umetnete u gornji dio cijevi. Nakon što su dijelovi ispravno postavljeni metalni klinovi ući će u otvore na cijevima za spajanje. Čut ćete zvuk „klik“.

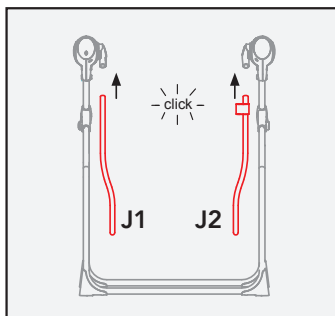

11. Postavite viseće cijevi: Dvije viseće cijevi (J1) i (J2) umetnite u otvore za plastične dijelove. Nakon što su dijelovi ispravno postavljeni metalni klinovi ući će u otvore na cijevima za spajanje. Čut ćete zvuk „klik“.

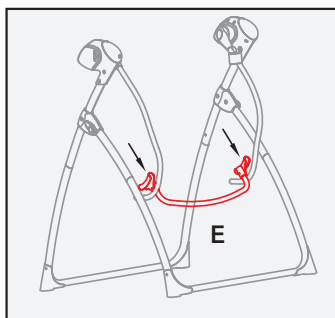

12. Postavite poprečnu potpornu cijev: Poprečnu cijev (E) umetnite u dvije viseće cijevi.

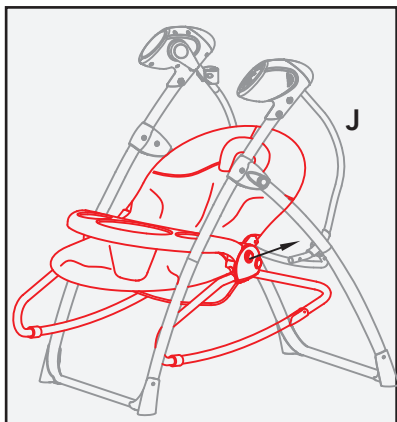

13. Postavite sjedeću jedinicu: Postavite sjedeću jedinicu tako da dvije viseće cijevi umetnete u podnožje sjedala dok ne začujete zvuk „klik“.

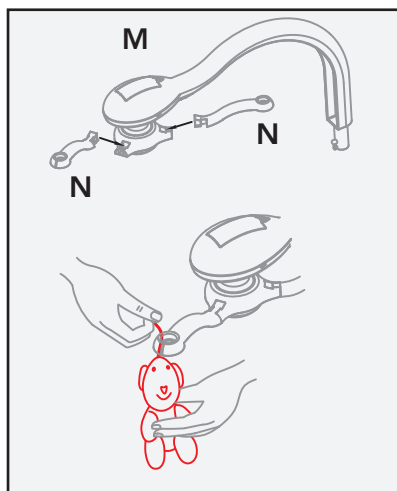

14. Sastavite nosač s igračkama: tri krila (N) postavite na nosač s igračkama, a zatim tri plišane igračke umetnite u otvore krila (M).

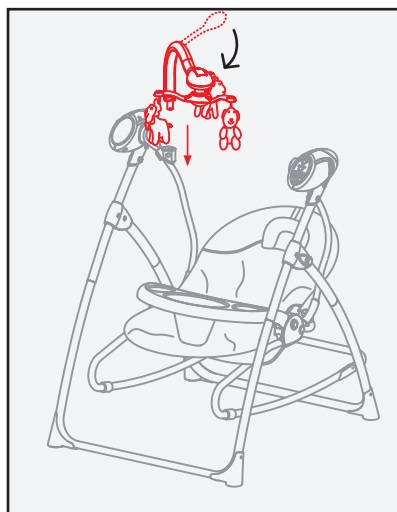

15. Komplet nosača s igračkama postavite na ljuljačku: Umetnite okvir nosača s igračkama u glavni okvir ljuljačke dok ne začujete „klik“.

KORIŠTENJE:

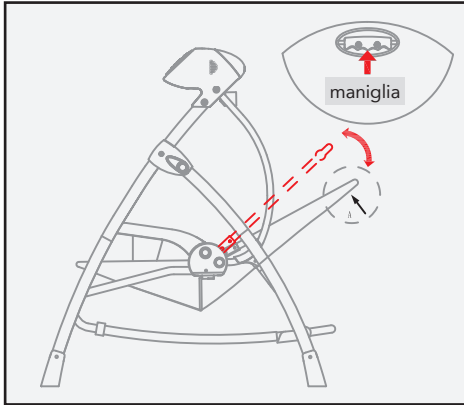

1. **Prilagodite naslon:** naslon ima tri položaja, prilagodite ih povlačenjem ručke naslona.

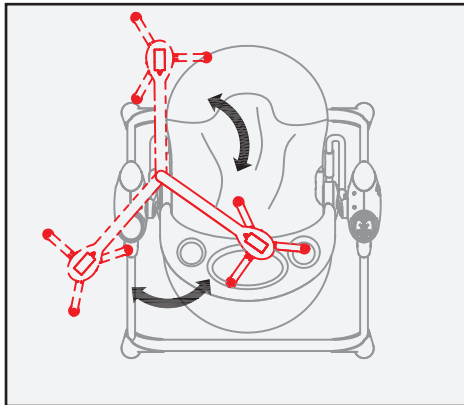

2. **Prilagodite nosač s igračkama:** nosač s igračkama može se rukom pomaknuti u različite položaje kako bi roditelji imali bolji pristup djetetu.

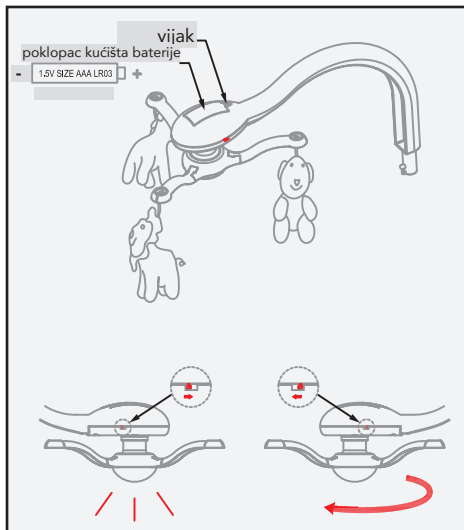

3. **Postavite bateriju nosača s igračkama:** postavite dvije baterije od 1,5 V, veličine AAA LR03 i uključite gumb nosača s igračkama. Tada će se nosač s igračkama moći automatski okretati. Pritiskom na gumb za svjetlo uključiti će se svjetlo.

4. **Sklapanje:** klopite ljujačku pritiskom na dva gumba s bočne strane okvira ljujačke.

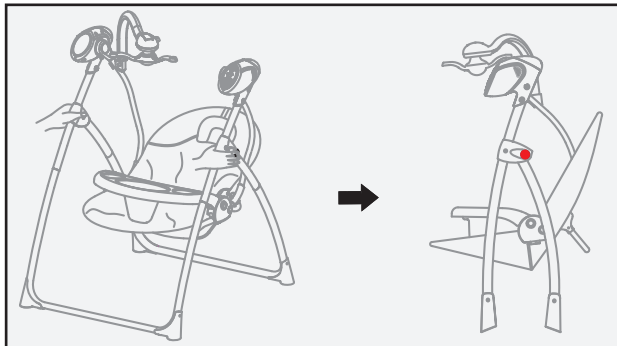

5. **Za funkciju ljujanja:** Otpustite sjedalo iz visećih cijevi. Ležaljka na taj način postaje ljujačka.

NIKAD nemojte uklanjati ležaljku dok dijete sjedi u njoj.

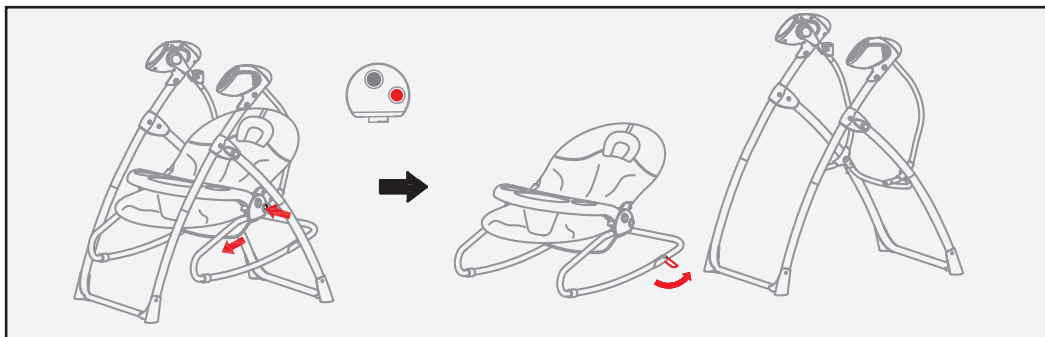

6. **Otpustite prednji poslužavnik:** Otpustite prednji poslužavnik pritiskom na dva gumba na bočnoj strani.

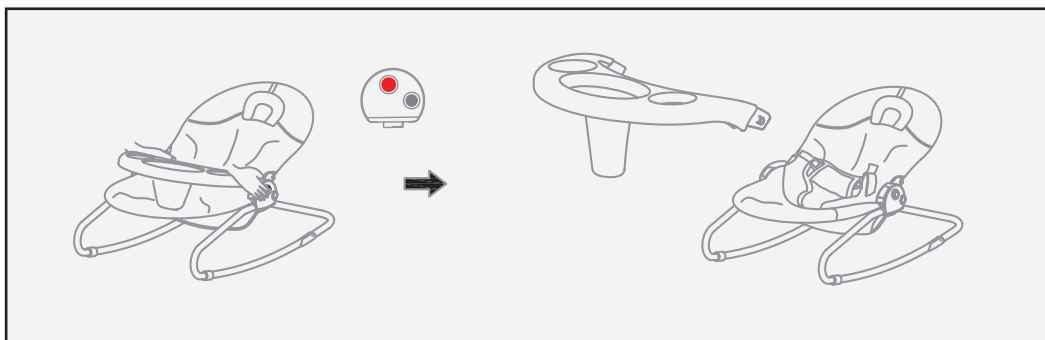

KORIŠTENJE:

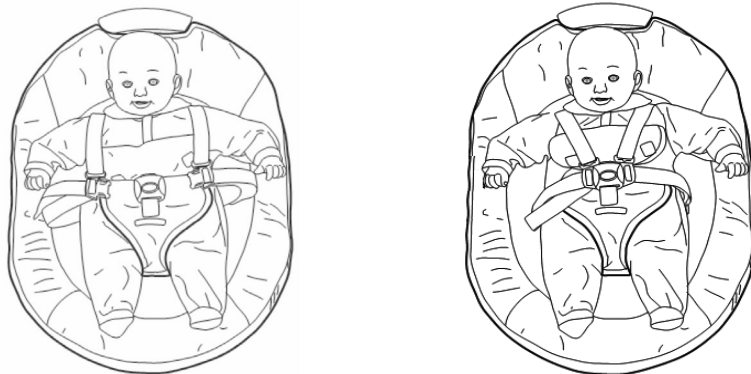

Postavite dijete u sjedalo kako je prikazano na slici. Umetnite lijevi i desni remen u sigurnosnu kopču. Zvuk „klik“ znači da ste ispravno pričvrstili remene. Prilagodite pojaseve visini djeteta uz pomoć ugrađenog sustava za držanje. Pojasevi trebaju biti zategnuti, ali ne previše zategnuti. Pojas mora biti zategnut tako da između pojasa i djeteta ima mjesta za prst.

VAŽNO: Prilagodite prsni pojas visini djeteta uz pomoć.

Iz tog razloga remeni pojaseva moraju prolaziti kroz najbliže kopče u visini ramena djeteta. Na stražnjem dijelu naslona nalaze se dvije kopče za prilagodbu pojaseva visini djeteta.

VAŽNO: entrambe le cinture pettorali che fuoriescono dallo schienale devono coincidere. Oba prsna pojasa koja se nalaze na naslonu moraju biti jednako podešena u visini ramena djeteta i nalaziti se u istoj visini.

Uvijek osigurajte dijete sigurnosnom kopčom koja je ispravno podešena i zakačena/pričvršćena.

ODRŽAVANJE PLIŠANIH IGRAČAKA

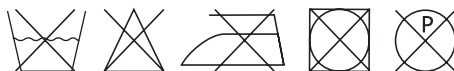

Čistiti važnom krpom. Punjeno poliesterom.

POKROV: 100 % poliester

PUNJENJE: 100 % poliester

UPUTE ZA KONTROLNU PLOČU LEŽALJKE

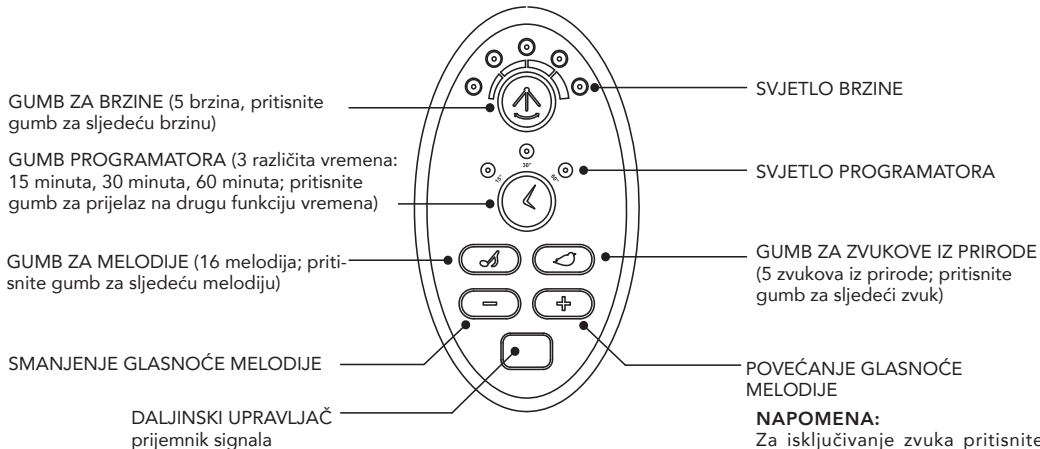

NAPOMENA:
 Za isključivanje zvuka pritisnite **GUMB ZA UKLJUČIVANJE/ ISKLJUČIVANJE** na daljinskom upravljaču ili pritisnite i dvije sekunde držite **GUMB ZA MELODIJU** ili **GUMB ZA ZVUKOVE IZ PRIRODE**.

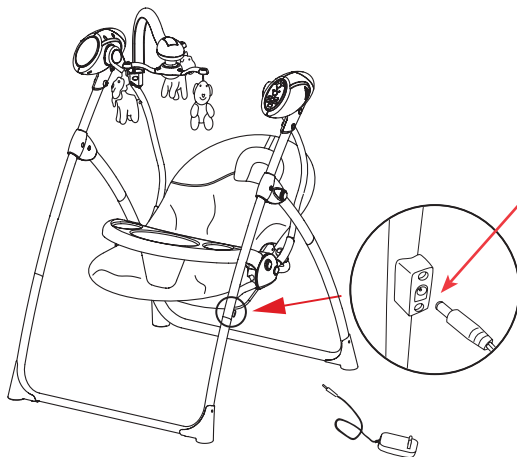

VAŽNO:
 Kabel za napajanje izmjenično/istosmjernog pretvarača mora biti izvan dohvata djece. Kabel pretvarača električne energije pričvrstite na kućište uz pomoć stezaljki ili pričvršćivača.

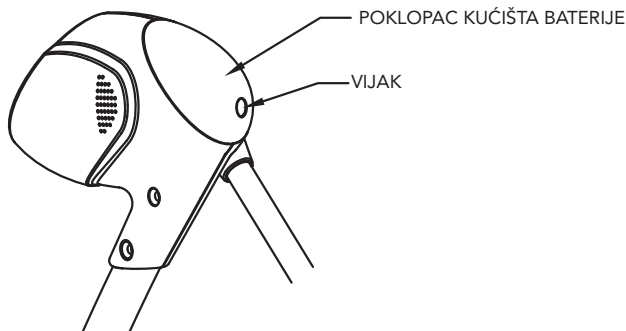

FUNKCIJE DALJINSKOG UPRAVLJAČA:

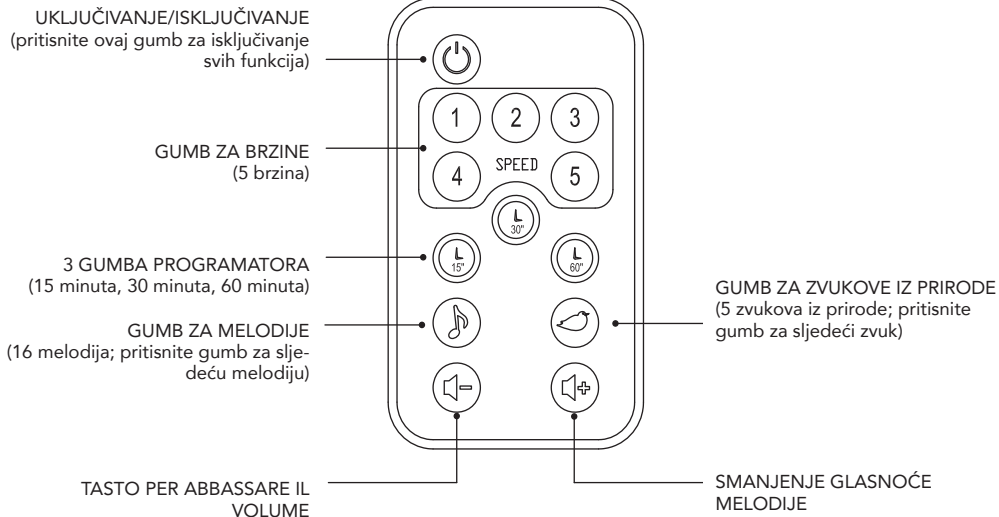

DUGMASTA
BATERIJA CR2025 3 V

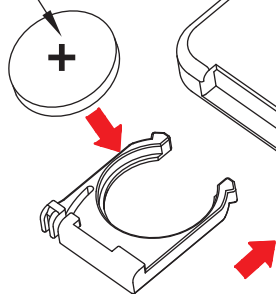

UPOZORENJE

VAŽNO: PRIJE UPOTREBE PAŽLJIVO PROČITAJTE UPUTE I ZADRŽITE IH ZA KASNIJU UPOTREBU.
VAŽNO: ZADRŽITE OVE UPUTE ZA BUDUĆU UPORABU.

- **UPOZORENJE:** Nikad ne ostavljajte dijete bez nadzora.
- **UPOZORENJE:** Ne upotrebljavajte proizvod ako su neki dijelovi slomljeni, oštećeni ili nedostaju.
- **UPOZORENJE:** Ne upotrebljavajte rezervne dijelove koje nije odobrio proizvođač.
- **UPOZORENJE:** Uvijek upotrebljavajte sustav za vezivanje! Sigurnosni pojasevi i međunožni remen moraju uvijek biti ispravno pričvršćeni kada se dijete nalazi u sjedalu.
- **UPOZORENJE:** Ne upotrebljavajte ovaj proizvod ako dijete može samostalno sjediti ili ima više od 9 kg.
- **UPOZORENJE:** Uporaba proizvoda na uzdignutim površinama kao što su stolovi, stolice itd., može biti vrlo opasna.
- **UPOZORENJE:** Kako biste smanjili rizik od požara, proizvod nikada ne postavljajte u blizinu električnih uređaja, plinskih štednjaka ili drugih izvora velike topline.
- **UPOZORENJE:** Proizvod nije namijenjen za spavanje djeteta u duljem razdoblju.
- **UPOZORENJE:** Proizvod ne služi kao zamjena za krevetić ili kolijevku. Ako je djetetu vrijeme za spavanje, treba ga premjestiti u krevetić ili kolijevku.
- **UPOZORENJE:** Pobrinite se da je tkanina uvijek ispravno postavljena na sjedalo i okvir naslona.
- **UPOZORENJE:** Prilikom otvaranja i zatvaranja ležaljke djeca uvijek moraju biti na sigurnoj udaljenosti kako bi se spriječio rizik od ozljeda.
- **UPOZORENJE:** Nikad nemojte dopustiti djetetu da se igra s proizvodom.
- **UPOZORENJE:** Nikad nemojte pomicati ležaljku dok dijete sjedi u njoj.
- **UPOZORENJE:** Proizvod se ne smije dizati držanjem za nosač s igračkama
- **UPOZORENJE:** Uvijek upotrebljavati uz nadzor odrasle osobe.
- **UPOZORENJE:** U ležaljku se ne smije stavljati više od jednog djeteta istovremeno.
- **UPOZORENJE:** Nikada nemojte upotrebljavati proizvod na mekanim površinama kao što su kreveti, kauči, jastuci jer bi se ležaljka mogla preokrenuti i prouzročiti gušenje.
- **UPOZORENJE:** Nikada ne ostavljajte ležaljku na površini koja nije potpuno ravna.
- **UPOZORENJE:** Nemojte dopustiti drugoj djeci da se igraju s ležaljkom bez nadzora.
- **UPOZORENJE:** Nikada ne upotrebljavajte ležaljku za prijevoz djeteta u motornim vozilima.
- **UPOZORENJE:** Uvijek provjerite jesu li svi dijelovi ispravno pričvršćeni i sastavljeni.
- **UPOZORENJE:** Prije upotrebe proizvod mora biti ispravno sastavljen.
- **UPOZORENJE:** Redovito provjeravajte nalaze li se na proizvodu istrošeni dijelovi, odvijeni vijci, istrošena ili oštećena tkanina te odmah zamijenite oštećene dijelove.
- **UPOZORENJE:** Nemojte postavljati ležaljku pored prozora ili zidova gdje dijete može upotrijebiti žice, zastore ili druge predmete kako bi izašlo iz ležaljke te kako biste izbjegli rizik od gušenja.
- **UPOZORENJE:** Nemojte postavljati ležaljku pored prozora ili zidova kako biste spriječili utjecaj djeteta na stabilnost ležaljke na način da se dijete okreće u njoj ili pritišće noge uz zid.
- **UPOZORENJE:** Uvijek provjerite nalaze li se u blizini predmeti koji mogu ometati ili blokirati pomicanje ležaljke.



UPOZORENJE: Nemojte upotrebljavati nosač s igračkama kao ručku za podizanje ležaljke.

SIGURNOST ELEKTRIČNIH DIJELOVA:

- **UPOZORENJE:** Ležaljku smije UKLJUČIVATI i ISKLJUČIVATI samo odrasla osoba.
- **UPOZORENJE:** Baterije smije zamjenjivati i postavljati samo odrasla osoba.
- **UPOZORENJE:** Iz baterija može istjecati kiselina ili one mogu eksplodirati ako se bace u vatru.
- **UPOZORENJE:** Odmah uklonite baterije iz kojih istječe tekućina: One mogu uzrokovati opekline ili ozljede takve vrste.
- **UPOZORENJE:** Nemojte pokušavati puniti baterije koje nisu punjive: mogle bi eksplodirati.
- **UPOZORENJE:** Ne ostavljajte proizvod na kiši: voda koja prodre u uređaj oštetit će strujni krug.
- **UPOZORENJE:** Upotrebljavajte samo baterije koje su istovjetne preporučenim baterijama.
- **UPOZORENJE:** Provjerite jesu li baterije umetnute s odgovarajućim polovima u pravim smjerovima.
- **UPOZORENJE:** Nikad nemojte upotrebljavati stare i nove baterije zajedno jer ljučaka u suprotnome neće pravilno raditi.
- **UPOZORENJE:** Uklonite baterije kada se ležaljka ne upotrebljava dulje vrijeme. Istrošene baterije uvijek uklonite iz proizvoda.
- **UPOZORENJE:** Pobrinite se da ne dođe do kratkog spoja prilikom povezivanja s terminalima baterije.
- **UPOZORENJE:** Preporučuje se da uklonite baterije kada se glazbena konzola ležaljke ne upotrebljava dulje vrijeme.
- **UPOZORENJE:** Upotrebljavajte samo alkalne baterije istog tipa ili baterije istovjetne preporučenom tipu baterija kako bi proizvod ispravno funkcionirao: CR2025 -3 V; za ležaljku: C LR14 -1,5 V; za nosač s igračkama LR03 AAA – 1,5 V.
- **UPOZORENJE:** Ne preporučuje se upotreba punjivih baterija jer proizvod možda neće ispravno raditi.
- **UPOZORENJE:** Punjive baterije moraju se puniti samo uz nadzor odrasle osobe.
- **UPOZORENJE:** Punjive baterije moraju se tijekom punjenja ukloniti iz proizvoda.
- **UPOZORENJE:** Prije odlaganja proizvoda iz njega uklonite baterije.
- **UPOZORENJE:** Baterije i alat uvijek držite izvan dohvata djece.
- **UPOZORENJE:** Za zamjenu baterija: otpustite vijak na poklopcu pretinca za baterije uz pomoć odvijača i otvorite poklopac. Zatim uklonite istrošene baterije i postavite nove pritom imajući na umu da su postavljene na odgovarajuće polove (kako je prikazano na proizvodu), postavite poklopac za baterije i zategnite vijak.

ZAMJENA BATERIJA:

Za zamjenu baterija uz pomoć križnog odvijača odvijte vijak poklopca funkcionalne kutije, ispravno postavite baterije imajući na umu da su postavljene na odgovarajuće polove, zatim postavite poklopac i zategnite vijak.

INFORMACIJA O BATERIJAMA:

VAŽNO:

Baterije uvijek držite izvan dohvata djece.

PREPORUČENE BATERIJE:

- 1 baterija CR2025 -3 V, za daljinski upravljač (uključena)
- 4 baterije C LR14 - 1,5 V i 2 baterije LR03 AAA – 1,5 V (nisu uključene).
- Preporučuje se upotreba jednokratnih alkalnih baterija.
- Ne preporučuje se upotreba punjivih baterija za ovaj proizvod.
- Zamijenite baterije nakon što dođe do neispravnog zvuka ili rada ležaljke.

MJERE OPREZA U POGLEDU BATERIJA:

- Uvijek umetnite baterije tako da su postavljane na odgovarajuće polove.
- Ni u kojem slučaju ne bacajte baterije u vatru. Može doći do eksplozije.
- Djeca mogu progutati baterije i time može doći do opasnih posljedica.
- Ako mislite da je vaše dijete progutalo bateriju, odmah se obratite liječniku.
- Nikada nemojte dopustiti da dijete rukuje baterijama. Držite baterije izvan njihovog dohvata.
- Nikada nemojte kombinirati različite vrste baterija ili nove i stare baterije. Uvijek zamijenite sve baterije istovremeno.
- Uklonite istrošene baterije iz proizvoda radi sigurnosti.
- Nikada nemojte puniti uobičajene baterije koje nisu punjive ili alkalne baterije. Može doći do eksplozije ili istjecanja tekućine.
- Uklonite baterije ako dulje vrijeme nećete upotrebljavati proizvod.
- Pobrinite se da ne dođe do kratkog spoja prilikom povezivanja sa stezaljkama.
- Nemojte baterije odbacivati u otpad već ih odnesite u sabirne točke.

ISPRAVNO ODLAGANJE PROIZVODA (Otpadna električna i elektronička oprema)

(Primjenjivo u svim zemljama Europske unije i drugim europskim zemljama sa sustavima odvojenog prikupljanja otpada).

Ova oznaka na proizvodu ili uputama ukazuje na to da se proizvod po isteku radnog vijeka ne smije odlagati zajedno s ostalim kućanskim otpadom.

Kako bi se spriječila moguća šteta za okoliš ili zdravlje ljudi od nekontroliranog odlaganja otpada, odvojite ovaj proizvod od ostalih vrsta otpada i odgovorno ga reciklirajte u cilju promicanja održive ponovne uporabe materijalnih resursa.

Korisnici se trebaju obratiti trgovcima kod kojih su kupili proizvod ili uredu lokalne samouprave radi informacija o tome gdje i na koji način odložiti proizvod za ekološki sigurno recikliranje.

Ovaj proizvod ne smije se miješati s drugim komercijalnim otpadom.

U slučaju nezakonitog odlaganja proizvoda, mogu se primijeniti novčane kazne predviđene važećim zakonom.



FORMALNO JAMSTVO:

Sadržaj dolje navedenog dokumenta stupa na snagu 1.1.2005. i u potpunosti zamjenjuje sve prethodne poruke u vezi s jamstvom koje pruža tvrtka Foppa Pedretti S.p.A.

FORMALNO JAMSTVO

Foppa Pedretti S.p.A., glavni ured koji se nalazi na adresi Via Volta 11, Grumello del Monte (Italija), jamči izravno Kupcu da je ovaj potpuno novi proizvod bez greške u vidu materijala, dizajna i proizvodnje, te da je u skladu s karakteristikama koje je objavio proizvođač.

Ovo formalno jamstvo vrijedi u svim zemljama članicama Europske unije i ne isključuje ni ograničava prava kupca u skladu s obveznim zakonskim mjerama u vezi s Prodavačem Proizvoda.

Kako bi iskoristio ovo formalno jamstvo, Kupac mora vratiti neispravan proizvod Prodavaču i predstaviti mu dokaz o kupovini Proizvoda koji jasno mora prikazivati adresu Prodavača, datum kupnje proizvoda sa žigom i potpisom Prodavača te naznakom samog Proizvoda, ili, alternativno, račun koji ne smije biti izmijenjen i koji jasno mora prikazivati iste podatke kao što su

gore navedeni.

Formalno jamstvo vrijedi dvanaest (12) mjeseci od datuma kupovine Proizvoda. Tijekom ovog razdoblja Foppa Pedretti S.p.A. popraviti će ili zamijeniti neispravan proizvod prema svojoj procjeni.

Formalno jamstvo pruža se krajnjem korisniku Proizvoda (Kupcu) i ne isključuje ni ograničava obvezna zakonska prava Kupca i/ili prava koja Kupac može imati u vezi s Prodavačem Proizvoda.

IZUZECI FORMALNOG JAMSTVA.

Formalno jamstvo ne vrijedi u slučaju štete na Proizvodu iz sljedećih razloga: ako se proizvod koristi na način koji nije u skladu s informacijama sadržanim u listu o korištenju i sastavljanju, ako je proizvod udaren ili je pao, ako je Proizvod izložen vlazi ili ekstremnoj toplini ili okolišnim uvjetima, ili naglim promjenama uvjeta, koroziji, oksidaciji, nedozvoljenim izmjenama ili popravcima Proizvoda, popravcima koji koriste neodobrene zamjenske dijelove, neprikladnoj uporabi, neprikladnom održavanju ili neodržavanju, neprikladnom održavanju u usporedbi s informacijama u listu o korištenju i sastavljanju, neispravnom sastavljanju, nesrećama, šteti uzrokovanoj hranom ili pićem, šteti uzrokovanoj kemijskim proizvodima, slučajevima više sile.

U svakom slučaju, Foppa Pedretti S.p.A. odriče se svake odgovornosti za štetu prema osobama ili imovini, osim Proizvoda, kad je takva šteta uzrokovana nepridržavanjem uputa/savjeta/upozorenja sadržanih u priručniku ili, alternativno, u listu za korištenje i sastavljanje koji dolazi sa svakim Proizvodom za vlasnika/korisnika. (Na primjer, u slučaju kolijevke: „Stalno provjeravajte svoje dijete. Pazite da plahte i deke ne pokrivaju glavu djeteta...“).

Nadalje, Foppa Pedretti S.p.A. odriče se svake odgovornosti za štetu prema osobama i imovini kad do greške u proizvodima dođe zbog pada kvalitete komponenti Proizvoda zbog njihova trošenja. Sve plastične komponente proizvoda smatraju se komponentama koje se troše.

NOTE

A series of horizontal dotted lines for writing notes.

Importato da / Imported by:
Foppa Pedretti S.p.A.
via A. Volta, 11 - 24064
Grumello del Monte
Bergamo, Italy
tel +39 035 830497
fax +39 035 831283
www.foppapedretti.it