

FOPPAPEDRETTI®

RE-KLINO

SEGGIOLINO AUTO GRUPPO 1-2-3 (9-36 kg)

CAR SEAT GROUP 1-2-3 (9-36 kg)

ASIEN TO DE COCHE GRUPO 1-2-3 (9-36 kg)

ΑΒΤΟΚΡΕΣΛΟ ΓΡΥΠΠΑ 1-2-3 (9-36 Κg)

CADEIRA AUTO DO GRUPO 1-2-3 (9-36 kg)

ΠΑΙΔΙΚΟ ΚΑΘΙΣΜΑ ΑΥΤΟΚΙΝΗΤΟΥ ΟΜΑΔΑΣ 1-2-3 (9-36 kg)



Conforme alla Norma

Complies with

Conforme a la Norma

Соответствует стандарту

Em conformidade com as Normas europeias

Σύμφωνα με τον κανονισμό

ECE R44-04

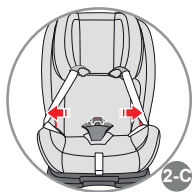
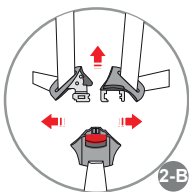
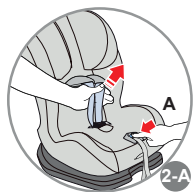
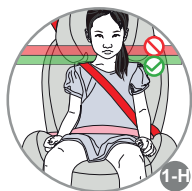
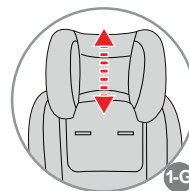
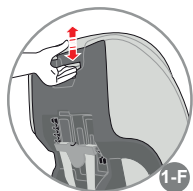
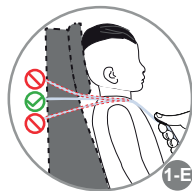
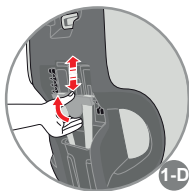
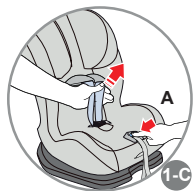

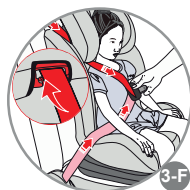
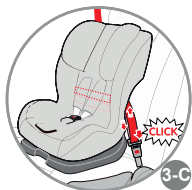
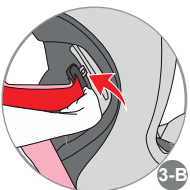
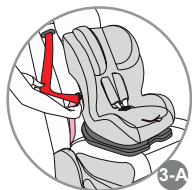
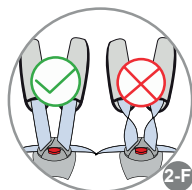
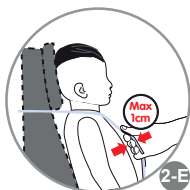
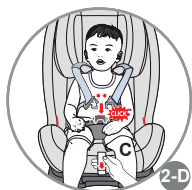

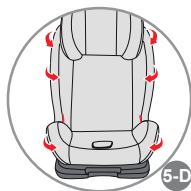
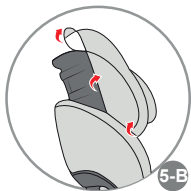
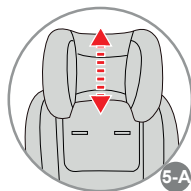
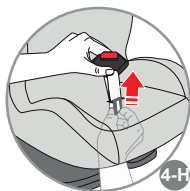
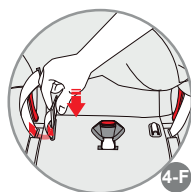
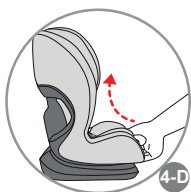
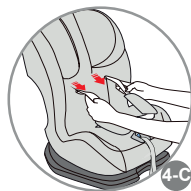
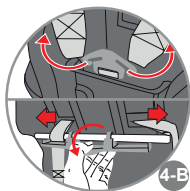
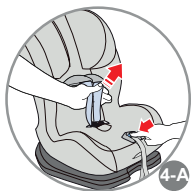

IMPORTANTE

Leggere attentamente tutte le istruzioni presenti in questo manuale e quelle del veicolo riguardante i dispositivi di ritenuta per bambini. Assicurarsi di averle capite. Installare e utilizzare il seggiolino come descritto nel manuale d'istruzioni. Il mancato rispetto di queste istruzioni può compromettere la sicurezza o causare lesioni gravi o morte del vostro bambino. Le istruzioni devono essere conservate insieme al dispositivo di ritenuta per future referenze.

AVVISO

- Questo è un dispositivo di ritenuta bambini 'Universale', omologato secondo Regolamento N° 44/04. Adatto all'impiego generale nei veicoli e compatibile con la maggior parte, ma non tutti, i sedili del veicolo.
- La perfetta compatibilità è più facilmente ottenibile nei casi in cui il costruttore del veicolo dichiara nel manuale d'istruzione che il veicolo prevede l'installazione di dispositivi di ritenuta bambini 'Universali' per la fascia di età in questione.
- Questo dispositivo di ritenuta è stato classificato 'Universale' secondo criteri di omologazione più severi rispetto a modelli precedenti che non dispongono del presente avviso.
- In caso di dubbio contattare il produttore del dispositivo di ritenuta oppure il rivenditore.
- Adatto solamente per l'impiego nei veicoli dotati di cintura di sicurezza a 3 punti statica o con arrotolatore, omologata in base al Regolamento UN/ECE N° 16 o altri standard equivalenti.

IMPORTANTE

Leggere attentamente prima di procedere con l'installazione del seggiolino.

AVVERTENZA: NON lasciare mai il bambino incustodito - la sicurezza del vostro bambino è vostra responsabilità.

AVVERTENZA: Il seggiolino deve essere montato seguendo le istruzioni fornite. Una errata installazione può rendere pericoloso e non sicuro il prodotto.

AVVERTENZA: E' importante installare correttamente il seggiolino auto per garantire la sicurezza del vostro bambino.

AVVERTENZA: L'installazione deve essere eseguita da una persona adulta.

AVVERTENZA: Assicuratevi sempre che le persone che utilizzano il prodotto, anche occasionalmente (esempio i nonni) abbiano letto le istruzioni d'uso o che a loro sia stato spiegato il corretto montaggio e utilizzo del prodotto, da parte di una persona che abbia letto le istruzioni.

AVVERTENZA: Tenere sempre questo manuale a disposizione, conservandolo con il prodotto.

AVVERTENZA: In caso di dubbio riguardante l'installazione e il corretto utilizzo del seggiolino, contattare il produttore del dispositivo di ritenuta per bambini.

PRIMA DI INIZIARE

AVVERTENZA: Non installare il seggiolino auto su sedili rivolti verso la parte posteriore del veicolo o sedili orientati lateralmente.

AVVERTENZA: Installare il seggiolino auto esclusivamente su un sedile orientato nel senso di

marcia, e dotato di una cintura di sicurezza a 3 punti di ancoraggio, omologata ai sensi del regolamento ECE R16 o di una norma equivalente.

AVVERTENZA: Non utilizzare il seggiolino in casa come seggiola. E' stato progettato per essere utilizzato in auto.

AVVERTENZA: Installare il sistema di ritenuta per bambini sui sedili classificati nella categoria «universale» nel manuale d'uso del veicolo.

AVVERTENZA: Accertarsi che i bagagli o altri oggetti potenzialmente in grado di procurare contusioni o ferite all'occupante del seggiolino in caso di urto siano solidamente ancorati.

E' possibile utilizzare il sedile passeggero anteriore con cintura a 3 punti di ancoraggio, tuttavia si consiglia di installare il seggiolino sul sedile passeggero posteriore, se il sedile passeggero posteriore centrale è dotato di cinture a 3 punti di ancoraggio è preferibile utilizzarlo per l'installazione del seggiolino rispetto ad altri sedile perché il seggiolino risulta essere nella zona centrale del veicolo. Se il sedile passeggero posteriore centrale non è dotato di cintura a 3 punti di ancoraggio (ma è dotato di cintura a 2 punti) è preferibile utilizzare il sedile passeggero posteriore lato sinistro o destro.

QUANDO UTILIZZATE IL SEGGIOLINO

AVVERTENZA: Gli elementi rigidi ed i pezzi in materiale plastico del dispositivo di ritenuta per bambini devono essere posizionati e installati in modo tale che, nelle condizioni di normale utilizzo, non possano bloccarsi sotto un sedile mobile o nella porta del veicolo.

AVVERTENZA: Se in dotazione al veicolo, utilizzare il dispositivo bloccaggio apertura porte dall'interno. Questo per impedire al bambino di aprire la porta.

AVVERTENZA: Fate una breve pausa durante un lungo viaggio, in modo che il bambino possa rilassarsi e prendere un po' d'aria.

IMPORTANTE: Durante lunghi viaggi, fate delle soste a intervalli regolari e verificate che il seggiolino sia correttamente installato e che le cinture non si siano allentate.

AVVERTENZA: Non lasciare il bambino senza sorveglianza in un dispositivo di ritenuta per bambini.

AVVERTENZA: Dopo il montaggio assicurarsi che il seggiolino sia ben fissato al sedile e che non oscilli. Se la cintura del veicolo si è allentata, riposizionare e installare nuovamente il seggiolino.

AVVERTENZA: Il seggiolino auto deve sempre essere fissato al sedile, anche se non utilizzato.

AVVERTENZA: Non utilizzare il dispositivo di ritenuta per bambini senza la fodera.

AVVERTENZA: Non sostituire la fodera con una fodera diversa da quella consigliata dal produttore, in quanto ha un impatto diretto sul funzionamento del dispositivo di ritenuta.

AVVERTENZA: In caso di emergenza, è importante sganciare la fibbia rapidamente per liberare il bambino. La fibbia è quindi di facile apertura e non deve essere coperta. Insegnate al bambino a non giocare con la fibbia.

AVVERTENZA: Se non avete altra scelta che installare il seggiolino sul sedile posteriore accanto ad airbag laterali:

- Consultare il fabbricante del veicolo per avere dettagli sugli airbag laterali. Potrebbero non essere sicure per il bambino collocato nel seggiolino.

- Assicurarsi che il bambino non si appoggi o raggiunga la zona circostante l'airbag.

AVVERTENZA: Non collocare sotto il seggiolino, tra il sedile e il seggiolino dei tessuti (per esempio un asciugamano o un cuscino) in quanto in caso di incidente potrebbe influire sulla sicurezza del prodotto.

AVVERTENZA: D'inverno, fare attenzione a non posizionare il bambino nel seggiolino con abiti troppo voluminosi. Vestiti troppo voluminosi possono portare ad una non corretta regolazione delle bretelle. In caso di incidente il bambino potrebbe non essere trattenuto correttamente dalle bretelle.

AVVERTENZA: L'esposizione diretta ai raggi solari comporta un aumento di temperatura all'interno dei veicoli. È pertanto consigliabile coprire il seggiolino per bambini quando è vuoto, per evitare che i vari elementi, in particolare i dispositivi di fissaggio, si surriscaldino e causino ustioni al bambino.

AVVERTENZA: I bagagli e gli altri oggetti pesanti o appuntiti devono essere immobilizzati all'interno dell'automobile. Gli oggetti non fissati possono provocare ferite al bambino in caso di incidente.

CINTURA DI SICUREZZA

AVVERTENZA: Non utilizzare MAI punti di ancoraggio diversi da quelli descritti nelle istruzioni e contrassegnati di rosso sul prodotto.

AVVERTENZA: Assicuratevi che l'imbracatura del seggiolino auto sia correttamente regolata per il vostro bambino. L'imbracatura deve essere abbastanza stretta, lo spazio tra le bretelle e il petto del bambino non deve essere superiore allo spessore di due dita. La cinghia addominale dell'imbracatura deve essere nella posizione più bassa possibile per ritenere adeguatamente il bacino del bambino.

AVVERTENZA: Assicuratevi che tutti i passeggeri indossino le cinture di sicurezza, in caso di incidente una persona priva della cintura di sicurezza, causa l'impatto, potrebbe urtare il seggiolino.

AVVERTENZA: Non utilizzare un sistema passaggio cinture diverso rispetto a quello indicato nel manuale.

AVVERTENZA: Il bambino deve sempre essere assicurato quando collocato nel seggiolino, anche per viaggi brevi.

AVVERTENZA: Verificare sempre che la cintura del veicolo sia allacciata correttamente e non attorcigliate.

AVVERTENZA: Verificare periodicamente che l'imbracatura non presenti tracce di usura, in particolare riguardo a punti di fissaggio, cuciture e dispositivi di regolazione.

AVVERTENZA: Ricordarsi sempre di controllare che non ci siano residui di cibo o di altro tipo nella fibbia dell'imbracatura o nel regolatore centrale

AVVERTENZA: Fate da esempio al Vostro bambino: allacciate sempre le cinture di sicurezza.

AVVERTENZA: Verificare sempre che la cintura del veicolo sia allacciata correttamente.

ESPOSIZIONE ALLA LUCE SOLARE / GIORNI CALDI

AVVERTENZA: Non lasciare MAI il bambino collocato nel seggiolino, mentre l'auto è parcheggiata, in particolare se esposta alla luce diretta del sole o in una giornata calda.

AVVERTENZA: Non lasciare MAI il seggiolino auto esposto al sole per ore, in quanto questo potrebbe essere pericoloso per il vostro bambino le parti in metallo e le parti in plastica potrebbero scaldarsi. Il tessuto potrebbe sbiadirsi. Coprire con un telo il seggiolino se l'auto è parcheggiata al sole.

SCHIENALE SEDILE / POGGIATESTA

AVVERTENZA: Assicurarsi che il seggiolino sia posizionato contro lo schienale del sedile.

AVVERTENZA: RIMUOVERE se possibile il poggiatesta del sedile del passeggero utilizzato se ostacola la corretta installazione del seggiolino. RICORDATEVI di rimontare il poggiatesta al sedile passeggero quanto rimuovete il seggiolino dall'auto.

SEGGIOLINO DI SECONDA MANO o SEGGIOLINI DANNEGGIATI

AVVERTENZA: Non acquistare MAI un seggiolino auto già utilizzato di seconda mano. Potrebbe avere danni o rotture interne non visibile.

IMPORTANTE: La garanzia del produttore è esclusivamente per il primo utilizzo del prodotto e legata al proprietario del primo acquisto.

AVVERTENZA: E' necessario sostituire il seggiolino auto, le cinture di sicurezza del veicolo, se danneggiate o usurate dall'utilizzo.

AVVERTENZA: È necessario sostituire il seggiolino per auto qualora abbia subito una violenta sollecitazione, a causa di un incidente che potrebbe aver provocato una rottura interna non visibile, o in caso di usura.

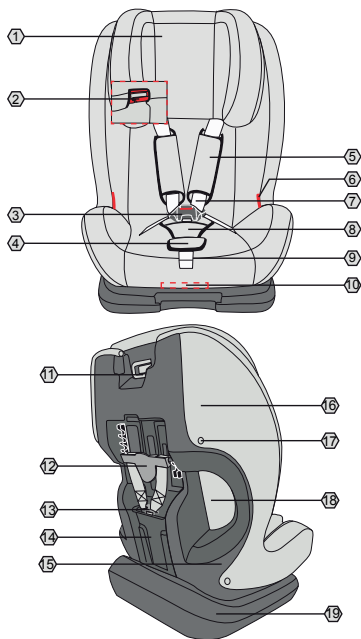

- | | |
|--|--|
| 1. Poggiatesta | 11. Leva di regolazione poggiatesta |
| 2. Guida cintura pettorale | 12. Tensore di regolazione altezza cintura pettorale |
| 3. Fibbia imbracatura | 13. Staffa tendi-cintura |
| 4. Pulsante di regolazione bretelle | 14. Vano porta istruzioni |
| 5. Imbottitura di protezione pettorale | 15. Struttura seggiolino |
| 6. Guida cintura addominale | 16. Rivestimento |
| 7. Bretelle | 17. Clip per fissaggio tessuto |
| 8. Imbottitura di protezione inguinale | 18. Passante cintura |
| 9. Cinghia di regolazione bretelle | 19. Base del seggiolino |
| 10. Leva per reclinare la seduta | |

Installazione sul sedile

Installare il seggiolino auto esclusivamente su un sedile orientato nel senso di marcia, e dotato di una cintura di sicurezza a 3 punti di ancoraggio, omologata ai sensi del regolamento ECE R16 o di una norma equivalente. In nessun caso può essere utilizzato con cinture automatiche a due punti di ancoraggio.

Il seggiolino può essere utilizzato solo con cinture di sicurezza a 3 punti (1).
NON con cinture di sicurezza a 2 punti (2).

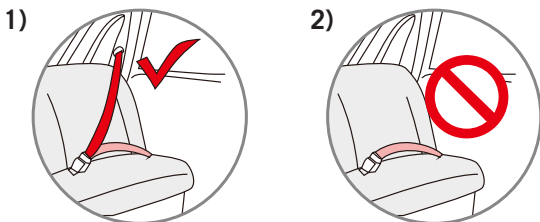

REGOLAZIONI del SEGGIOLINO AUTO

Regolare la posizione della seduta

Il seggiolino è reclinabile in diverse posizioni.

Premere la leva di regolazione situata sotto la parte anteriore della seduta del seggiolino e, mantenendola premuta, tirare o spingere la seduta in avanti o indietro (1-A). Rilasciare la leva nella posizione desiderata e assicurarsi del corretto bloccaggio della seduta, sentirete un “click” ad aggancio avvenuto.

Regolare l'altezza del poggiatesta e delle bretelle (imbracatura a 5 punti)

Regolare il poggiatesta e le bretelle, tirando la leva di regolazione posta sul retro del poggiatesta. Alzare o abbassare il poggiatesta in base alla statura del bambino, una regolazione corretta del poggiatesta del seggiolino garantisce una protezione ottimale per il vostro bambino.

Assicurarsi che le bretelle “cinture pettorali” siano correttamente regolate e leggermente sopra le spalle del bambino (1-B).

ATTENZIONE! Le cinture per le spalle non devono essere regolate ad un'altezza inferiore alle spalle del bambino e/o all'altezza delle orecchie.

Regolare le cinture pettorali

1. Premere il pulsante (A) e tirare le bretelle (cinture pettorali) afferrandole nella parte

inferiore, sotto le imbottiture delle protezioni pettorali per allentarle (1-C).

IMPORTANTE: Non tirare le bretelle afferrando le imbottiture di protezione pettorale.

2. Tirare il tensore di regolazione cinture pettorali sul retro del seggiolino e spostarlo verso l'alto o verso il basso per la regolazione (1-D).

3. Il tensore di regolazione deve essere regolato in base all'altezza delle spalle del bambino nella posizione che meglio si adatta alla corporatura del bambino (1-E).

A regolazione ottenuta, rilasciare la leva tensore e assicurarsi del corretto bloccaggio.

Regolare il poggiatesta

Il poggiatesta regolato correttamente assicura che la cintura diagonale del veicolo è nella posizione corretta per garantire una protezione ottimale al bambino.

Il poggiatesta deve essere regolato in modo che vi sia uno spazio di due dita tra il poggiatesta e le spalle del vostro bambino.

Regolare il poggiatesta in base alla corporatura del vostro bambino:

Premere la leva di regolazione del poggiatesta, posta sul retro (1-F)

Alzare o abbassare il poggiatesta in base alla statura del bambino (1-G). Rilasciare la leva per il bloccaggio nella posizione scelta. Assicurarsi del corretto bloccaggio.

Collocare il bambino nel seggiolino e verificare che le regolazioni siano corrette (1-H).

Ripetere le operazioni di regolazioni se necessario.

Regolazione cintura a 5 punti (utilizzo nel gruppo 1)

1. Premere il pulsante di regolazione bretelle A e allo stesso tempo tirare le bretelle (cinture pettorali) afferrandole nella parte inferiore, sotto le imbottiture delle protezioni pettorali per allentarle (2-A). **IMPORTANTE:** Non tirare le bretelle afferrando le imbottiture di protezione pettorale.

2. Premere il pulsante (B) e sganciare le cinture. Posizionare le cinture a lato del seggiolino (2-B) & (2-C).

3. Collocare il bambino nel seggiolino auto e assicurarlo con l'imbracatura. Unire i due connettori della fibbia inserirli nella fibbia centrale. Un click indicherà il corretto aggancio (2-D).

4. Tirare la cinghia di regolazione bretelle (C), per tensionare correttamente la cintura in base alla corporatura del vostro bambino. La regolazione ideale dell'imbracatura è tale da consentire l'inserimento di un dito (1cm) tra l'imbracatura ed il corpo del bambino (2-E).

Attenzione! La cintura addominale deve essere passare il più in basso possibile sopra il bacino del vostro bambino.

Attenzione! Non attorcigliare ne invertire le cinture pettorali (2-F).

INSTALLAZIONE NEL VEICOLO

INSTALLAZIONE NEL GRUPPO 1. Bambini con peso da 9 a 18 kg

Fissare il seggiolino auto al sedile con la cintura a 3 punti in dotazione al veicolo, procedere nel modo seguente:

1. Lasciare uno spazio tra il seggiolino auto e lo schienale del sedile. Tirare la cintura a 3 punti del veicolo e riunire la parte pettorale alla parte addominale della cintura per circa 80 cm (3-A).

2. Infilare la parte della cintura a 3 punti riunita (pettorale e addominale) nel passante cintura (3-B) tra la scocca ed il tessuto e agganciare la fibbia (3-C). Un click indicherà l'avvenuto aggancio. Verificare che la cintura non si attorcigliata, tensionare la cintura tirando la parte addominale.

Note: Assicurarsi che la cintura a 3 punti sia inserita tra la scocca ed il tessuto e che non passi anteriormente alla parte mobile in tessuto del poggiatesta.

3. Assicurare il bambino con la cintura a 5 punti (3-D).

Attenzione! Assicurarsi che la cintura di sicurezza del veicolo non sia attorcigliata e che il seggiolino sia correttamente fissato al sedile, provando a muoverlo lateralmente, l'oscillazione deve essere minima. Se riscontrate un'ampia oscillazione ripetere il montaggio assicurandovi di tensionare correttamente la cintura a 3 punti del veicolo.

Verifica montaggio: Afferrare l'imbracatura del seggiolino auto e tirare in avanti, il seggiolino deve restare vincolato al sedile o avere solo un leggero spostamento.

ATTENZIONE: Il seggiolino deve sempre essere fissato al sedile con la cintura di sicurezza del veicolo, anche se il bambino non è collocato al suo interno.

INSTALLAZIONE NEL GRUPPO 2-3.

Bambini con peso da 15 a 36 kg

Si consiglia di utilizzare la cintura a 5 punti il più a lungo possibile.

Quando il bambino crescendo, supera la configurazione di utilizzo del GRUPPO 1 (da 9 a 18kg), il seggiolino auto deve essere trasformato per l'utilizzo nel GRUPPO 2-3 (da 15 a 36kg) In questa configurazione è necessario rimuovere la cintura a 5 punti (imbracatura) in dotazione al seggiolino auto.

Nota: Per rimuovere l'imbracatura vedere sezione "Montaggio e smontaggio imbracatura a 5 punti".

Nota: Conservare in luogo sicuro l'imbracatura rimossa e la fibbia per futuri utilizzi.

1. Posizionare il seggiolino rivolto in avanti sul sedile del veicolo (in direzione di marcia) (3-E).

2. Collocare il bambino nel seggiolino auto.
3. Regolare il poggiatesta, tirando la leva di regolazione posta sul retro del poggiatesta. Alzare o abbassare il poggiatesta in base alla statura del bambino.
4. Assicurare il bambino utilizzando la cintura a 3 punti, in dotazione al veicolo, facendo passare la cintura pettorale nella guida posta nella parte inferiore del poggiatesta (3-F)
5. Far passare la cintura di sicurezza sopra il bambino e agganciare la cintura alla fibbia (3-G). Un click indicherà il corretto aggancio. Verificare che la cintura non sia attorcigliata. Dopo avere agganciato la cintura di sicurezza alla fibbia tensionare la cintura tirando prima la cintura addominale poi la cintura pettorale, per eliminare il gioco della cintura. Assicurarsi del corretto montaggio.

Attenzione! Verificare che la cintura pettorale si trovi al di sopra della spalla del bambino e non in prossimità del collo.

Attenzione! Assicurarsi che la cintura di sicurezza del veicolo non sia attorcigliata e correttamente tensionata.

Attenzione! La cintura addominale deve passare il più in basso possibile sopra il bacino del vostro bambino.

MONTAGGIO E SMONTAGGIO IMBRACATURA A 5 PUNTI

SMONTAGGIO IMBRACATURA A 5 PUNTI

1. Allentare completamente la cintura a 5 punti del seggiolino, premendo il pulsante di regolazione bretelle e contemporaneamente e tirando le cinture pettorali afferrandole nella parte inferiore, sotto le imbottiture delle protezioni pettorali.
Note! Non tirare le bretelle afferrando le imbottiture di protezione pettorale (4-A).
2. Sfilare le estremità delle cinture pettorali dalla staffa tendi cintura. Tirare il tensore di regolazione altezza cintura e sfilare dalla barra in metallo l'estremità della a cinghia di fissaggio delle imbottiture pettorali (4-B).
3. Rimuovere dal lato anteriore seduta del seggiolino le cinture pettorali e le protezioni pettorali (4-C).
4. Regolare la seduta nella posizione verticale e sganciare la clip inferiore di fissaggio tessuto da ambo i lati seduta (4-D) & (4-E).
5. Rimuovere il rivestimento seduta, sollevare l'imbottitura di protezione poliuretano interna. Individuare l'anello metallico di fissaggio cintura addominale. Sollevare l'anello metallico, se necessario aiutandosi spingendo la fibbia mediante il foro situato sotto la seduta, ruotarlo e sfilarlo dal foro di bloccaggio, ripetere l'operazione anche per la seconda fessura. Estrarre la cintura addominale dal lato interno seduta. Ripetere l'operazione per rimuovere l'altro lato della cintura addominale (4-F).
6. Reclinare la seduta il più possibile, individuare l'anello metallico di bloccaggio della fibbia, ruotarlo e sollevare la cinghia della fibbia dal lato interno seduta verso l'alto (4-G) & (4-H).

MONTAGGIO IMBRACATURA

Ripetere a ritroso i passaggi della sezione “SMONTAGGIO IMBRACATURA” per rimontare la cintura a 5 punti.

IMPORTANTE: Assicurarsi del corretto montaggio, verificare che nessuna cinghia sia attorcigliata. Assicurarsi che gli anelli in metallo alle estremità della cintura addominale e della cinghia fibbia siano correttamente inseriti e bloccati nelle fessure. Assicurarsi che le estremità delle cinghie pettorali siano correttamente agganciati alla staffa tendi cintura. In caso di dubbio contattare il fabbricante.

MONTAGGIO E SMONTAGGIO RIVESTIMENTO

SMONTAGGIO TESSUTO RIVESTIMENTO

Poggiatesta

1. Regolare il poggiatesta del seggiolino nella posizione più alta (5-A).
2. Afferrare il bordo elastico del rivestimento dalla parte posteriore del poggiatesta e rimuovere la copertura verso la parte anteriore (5-B).

Non rimuove le protezione in polistirolo

Tessuto seduta

1. Sganciare le 6 clip dalla scocca (5-C).
2. Rimuovere il tessuto (5-D)

MONTAGGIO TESSUTO RIVESTIMENTO

Poggiatesta: seguire a ritroso le operazioni nella sezione SMONTAGGIO TESSUTO RIVESTIMENTO.

Tessuto seduta: seguire a ritroso le operazioni nella sezione SMONTAGGIO TESSUTO RIVESTIMENTO.

ATTENZIONE: NON utilizzare il seggiolino auto senza il tessuto correttamente montato.

IMPORTANTE: Assicurarsi che la cinghia dell'imbracatura non sia attorcigliata e che sia correttamente inserita nelle fessure del tessuto e correttamente agganciata alla scocca.

MANUTENZIONE E PULIZIA

Stoccaggio

1. Conservare il prodotto in un luogo sicuro quando non utilizzato.
2. Non collocare oggetti pesanti sul seggiolino.
3. Conservare il seggiolino in un ambiente asciutto.
4. Non lasciare il seggiolino nelle vicinanze di fonti di calore diretto come una stufetta elettrica.

Rivestimento

1. Il rivestimento è facilmente rimovibile e deve essere lavato a mano con detergente delicato.
2. Non stirare, non utilizzare con asciugabiancheria.
3. Non usare detersivi aggressivi, abrasivi o solventi.
4. Lasciare asciugare il rivestimento, lontano da fonti di calore o dalla luce diretta del sole.
5. Se dovete sostituire il rivestimento, utilizzare solo il rivestimento fornito dal produttore. Il rivestimento ha un impatto diretto sul funzionamento del dispositivo di ritenuta

Plastica e parti metalliche

1. Pulire utilizzando un sapone delicato e acqua tiepida.
2. Non rimuovere, smontare o modificare parti della scocca.
3. Non lubrificare componenti della scocca.

Ispezione

1. Controllare regolarmente il seggiolino e verificare che non siano presenti usure da utilizzo.
2. Controllare i dispositivi di regolazione e bloccaggio a intervalli regolari di circa 6 mesi e assicurarsi che il seggiolino sia regolato correttamente per l'età del bambino.
3. Verificare prima di ogni utilizzo che l'imbracatura sia regolata correttamente.
4. Verificare che le cinture non siano attorcigliate
5. Verificare che la fibbia sia correttamente agganciata
6. Verificare che le cinture pettorali e le protezioni pettorali sono regolate correttamente.
7. Controllare regolarmente che la cintura del seggiolino non sia danneggiata. Se usurata o danneggiata, non utilizzare il prodotto.
8. Assicurare sempre il bambino con la cintura anche per brevi viaggi.

IMPORTANT!

Please read all instructions in this manual and in the vehicle owner's manual related to child safety seats carefully and understand them. Install and use the child safety seat as described in the instruction manual. Failure to do this could result in serious injury or death of your child. The instructions shall be retained with the child restraint for the future use.

NOTICE

- This is an Universal child restraint. It is approved to Regulation No. 44, 04 series of amendments, for general use in vehicles and it will fit most, but not all, car seats.
- A correct fit is likely if the vehicle manufacturer has declared in the vehicle hand book that the vehicle is capable of accepting an Universal child restraint for this age group.
- This child restraint has been classified as Universal under more stringent conditions than those which applied to earlier designs which do not carry this notice.
- If in doubt, consult either the child restraint manufacturer or the retailer.
- Only suitable if the approved vehicles are fitted with 3 point safety belt, approved to UN/ECE Regulation No. 16 or other equivalent standards.

GETTING STARTED

Read Carefully Before Attempting to Fit the Child Car Seat

Warning: NEVER leave your child unattended – your child's safety is your responsibility.

Warning: The child car seat must be fitted in accordance with the manufacturer's instructions. Incorrect installation could be dangerous.

Warning: If you have a doubt concerning the installation and correct usage of your seat, please contact the manufacturer of the child restraint system.

Warning: This installation must only be performed by a competent adult.

Warning: Always ensure that new or occasional users [e.g. grandparents] have read the instructions or been taught the correct installation by someone who has read and understood the instructions.

Warning: Always keep this instruction manual with the child car seat, or in the vehicle in which you are carrying the child car seat. Some models of child car seat have a pocket to store the instructions.

Warning: If in doubt, consult either the child restraint manufacturer or the retailer.

BEFORE STARTING

Attention: Do not carry the child car seat using the red seatbelt guides! This may damage or break them.

Warning: Do not fit the child car seat on a side or rear facing vehicle seat.

Warning: Only install your car seat on a forward facing seat that has a 3-point safety belts that are either fixed that have been approved compliant with the ECE R 16 or other equivalent standards.

Warning: Before installing the child car seat ensure that the passenger seat you are using is locked in the upright position.

Warning: Do not use the child car seat in the home - it has only been designed to be used in the car.

It is possible to use the front passenger seat with the 3-point belt, however, we recommend installing the car seat on the rear passenger seat, if the middle rear passenger seat has a 3-point belt it is preferable to use this one to install the car seat rather than the other seats because the car seat will be in the middle of the vehicle. If the middle rear passenger seat does not have a 3-point belt (only a lap belt) it is preferable to use either the left or right rear passenger seat.

WHEN USING THE CHILD CAR SEAT

Warning: Make sure that the child car seat is placed somewhere so that rigid items and plastic parts do not become trapped in doors or movable seat units when the seat is in everyday use.

Warning: Always use the vehicle's door child safety lock system, if one is available, to make it impossible for the child to open the car doors from inside.

Warning: Allow the child a break during long car journeys and make sure they don't get out of the car unaided and without supervision.

Warning: Stop the car at regular intervals to check that the child car seat is in the correct position and that both the car seatbelt AND the child car seat harness (if fitted) are still taut and latched.

Warning: The child car seat must be fitted securely to the passenger seat. Ensure that it is not loose or wobbly after you have fitted it. If it is loose, re-fit it.

Warning: Ensure that the child car seat is secured to the car seat at all times - even when not in use.

Warning: The child car seat must not be used without its original cover.

Warning: The original cover is essential for the safe operation of the child car seat.

Warning: In the event of an emergency it is important to be able to release the child quickly (as defined by British Standards). This means that the seat buckle cannot be fully tamper proof and you should actively discourage your child from playing with or using the buckle.

Warning: If you travel with passengers using both the front and the rear passenger seats, the lighter occupants should be in the rear and the heavier occupants in the front.

Warning: If you have no option other than to put your child car seat on a rear passenger seat next to side airbags:

- Consult with your vehicle manufacturer for side airbag details. It may not be safe.

- Make sure your child does not lean into the area immediately around the airbag.

Warning: Do not place anything under the child car seat (e.g. a towel or cushion) as this could affect the performance of the seat in an accident.

Warning: Avoid winter clothing bundling - Bulky clothing can lead to incorrect harness tightening. In an accident, the child can slip right out of the extra padding - and thus out of the seat. Let the car warm up or cool down prior to placing your child in there if possible. If your child is cold, place a blanket over the top of the harness.

SEAT/BELT

Warning: NEVER use any load bearing contact points other than those described in these instructions or marked on the child car seat.

Warning: Ensure that the lap section of the seatbelt or harness is worn low down, so that the pelvis is firmly engaged.

Warning: Make sure that ALL the passengers in your vehicle have their seatbelts fastened, as unrestrained people can be very dangerous to the child in an accident.

Warning: NEVER use a seatbelt routing scheme that differs from these instructions.

Warning: The lap and diagonal seatbelt (and harness if fitted) must be used at all times when your child is in the child car seat.

Warning: Make sure that there are no twists in the seatbelt.

Warning: You should regularly check that the harness is not showing signs of wear; check in particular the harness points, the seams and the adjustment devices.

Warning: Always remember to check that there are no scraps of food or other remains in either the harness buckle or the central adjuster.

Warning: Always buckle up yourself for your child's example.

Warning: Always check that the seat belt has been fastened properly.

SUNLIGHT/HOT DAYS

Warning: Do not leave your child in the child car seat while parked in direct sunlight or on a hot day.

Warning: Do not subject the child car seat to prolonged direct sunlight as this may be dangerous for the child (the metal and plastic fitting could be hot) and may cause the fabric to fade. You can reduce this problem by covering the child car seat with a sheet when not in use.

BACK OF THE SEAT/HEADREST

Warning: Ensure that the child car seat is as close as possible to the backrest of the car seat.

Warning: REMOVE the head rest of the passenger seat being used if it obstructs the proper installation of the child car seat.

REMEMBER car seat has been removed.

SECOND HAND OR DAMAGED CHILD CAR SEATS AND SEATBELTS

Warning: Never buy a second hand child car seat. It may have unseen damage.

Warning: The manufacturer only guarantees this product when the original owner uses it.

Warning: You MUST replace the child car seat and your vehicles seatbelts if they become badly worn or damaged.

Warning: You MUST replace the child car seat if it is involved in an accident – it may have unseen damage and may not protect your child as well as they should. At the very least send the child car seat to the manufacturers for inspection, together with the accident report.

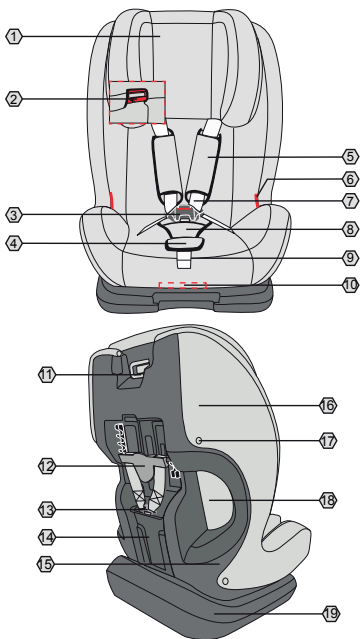

- | | |
|-------------------------------|---|
| 1. Headrest | 11. Headrest adjustment lever |
| 2. Chest belt guide | 12. Chest belt height adjustment tension device |
| 3. Harness buckle | 13. Belt-tension bracket |
| 4. Strap adjust button | 14. Instructions compartment |
| 5. Protective chest padding | 15. Seat frame |
| 6. Hip belt guide | 16. Lining |
| 7. Straps | 17. Fabric fastening clip |
| 8. Protective crotch padding | 18. Belt slot |
| 9. Strap adjustment belt | 19. Seat base |
| 10. Lever to recline the seat | |

Installing the car seat

Only install the car seat on a front-facing seat, and equipped with a 3-point belt, compliant with regulation ECE R16 or equivalent. It is forbidden to use automatic lap belts.

The car seat can only be used with 3-point belts (1).

NOT lap belts (2).

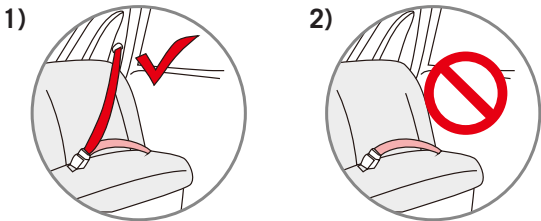

CAR SEAT ADJUSTMENTS

Adjust the position of the seat

The seat is reclinable in various positions.

Press the adjustment lever located under the front of the car seat and, holding it down, pull or push the seat forwards or backwards (1-A). Release the lever in the required position and listen for the “click” to ensure that the seat is locked correctly in place.

Adjust the height of the headrest and straps (5-point harness)

Adjust the headrest and straps, pulling the adjustment lever located behind the headrest. Raise or lower the headrest based on the child’s height. A correctly adjusted headrest on the car seat guarantees the best protection for your child.

Ensure that the “chest belts” are adjusted correctly and slightly higher than the child’s shoulders (1-B).

ATTENTION! Shoulder belts must not be adjusted below the level of the child’s shoulders and/or at the level of his/her ears.

Adjusting the chest belts

1. Press button (A) and pull the straps (chest belts) by grasping them from the bottom, under the protective chest padding, to loosen them (1-C).

IMPORTANT: Do not pull the straps by the protective chest padding.

2. Pull the chest belt adjustment tension device on the back of the seat and move it up or down to make the adjustment (1-D).

3. The tension adjusting device must be adjusted based on the height of the child’s shoulders in the position best suited for the child’s build (1-E).

When the adjustment has been made, release the tension adjustment lever and ensure it is locked correctly in place.

Adjusting the headrest

A correctly adjusted headrest ensures that the vehicle's diagonal belt is in the correct position to ensure optimal protection for the child.

The headrest must be adjusted so that two fingers can fit between the headrest and your child's shoulders.

Adjust the headrest based on your child's build:

Press the headrest adjustment lever located on the back (1-F)

Raise or lower the headrest based on your child's build (1-G). Release the lever to lock it in the required position. Ensure it is correctly locked in place.

Place your child on the seat and ensure that the adjustments have been made correctly (1-H). Repeat these steps if necessary.

5-point belt adjustment (use for group 1)

1. Press the strap adjustment button A and, at the same time, pull the straps (chest belts) grasping them from below, under the protective chest padding, to slacken them (2-A). **IMPORTANT:** Do not pull the straps by the protective chest padding.

2. Press the button (B) and undo the belts. Position the belts to the side of the seat (2-B) & (2-C).

3. Place your child on the car seat and do up the harness. Join the two connectors of the buckle and slide them into the central buckle. It will click when it is closed correctly (2-D).

4. Pull the strap adjustment belt (C) to correctly adjust belt tension based on your child's build. Ideally the harness should be adjusted so that there is space for one finger (1 cm) between the harness and your child's body (2-E).

Attention! The hip belt must be positioned as low as possible over your child's pelvis.

Attention! Do not twist or turn the chest belts inside out (2-F).

INSTALLATION IN THE VEHICLE

INSTALLATION IN GROUP 1. Children between 9 and 18 kg

Attach the child car seat to the vehicle seat using the vehicle's 3-point belt, as follows:

1. Leave a space between the car seat and the backrest of the vehicle seat. Pull the vehicle's 3-point belt and join the chest part to the hip part of the belt by approximately 80 cm (3-A).

2. Slide the part of the joined (chest and hip) 3-point belt through the belt slot (3-B) between frame and fabric, and fasten the buckle (3-C). The click tells you it is locked properly. Ensure that the belt is not twisted, adjust belt tension by pulling the hip part.

Notes: Ensure that the 3-point belt is slotted between frame and fabric and that it does not pass in front of the mobile fabric part of the headrest.

3. Fasten your child in by the 5-point belt (3-D).

Attention! Ensure that the vehicle's seat belt is not twisted and that the child car seat is correctly attached to the seat, by trying to move it sideways. It should move as little as possible. If it shifts a lot, repeat installation ensuring that the tension on the vehicle's 3-point belt is adjusted correctly.

Checking installation: Grasp the harness of the child car seat and pull forwards. The seat must stay attached to the vehicle's seat, or move only slightly.

ATTENTION: The child car seat must remain attached to the vehicle seat by the vehicle's seat belt, even when the child is not seated in it.

INSTALLATION IN GROUP 2-3. Children between 15 and 36 kg

We recommend using the 5-point belt as long as possible.

When the child grows, exceeding the configuration of use of GROUP 1 (between 9 and 18kg), the child car seat must be adjusted for use as GROUP 2-3 (from 15 to 36kg) In this configuration it is necessary to remove the 5-point belt (harness) provided with the child car seat.

Notes: To remove the harness, see section "Installing and removing the 5-point harness".

Note: Store the discarded harness and buckle in a safe place for future use.

1. Place the child car seat facing forwards on the vehicle seat (front-facing). (3-E)
2. Place your child in the car seat.
3. Adjust the headrest, pulling the adjustment lever located behind the headrest. Raise or lower the headrest based on your child's build.
4. Buckle in your child using the 3-point belt, passing the chest belt through the guide located behind the headrest (3-F).
5. Pass the belt over your child and fasten the belt to the buckle (3-G). It will click when it is closed correctly. Ensure that the belt is not twisted. When the seat belt is fastened to the buckle, adjust belt tension first by pulling the hip belt, then the chest belt, to eliminate any slack in the belt. Ensure it is installed correctly.

Attention! Ensure that the chest belt is above your child's shoulders and not near his/her neck.

Attention! Ensure that the vehicle seat belt is not twisted and that the tension is adjusted correctly.

Attention! The hip belt must be positioned as low as possible over your child's pelvis.

INSTALLING AND REMOVING THE 5-POINT HARNESS

REMOVING THE 5-POINT HARNESS

1. Completely loosen the car seat's 5-point belt, pressing the strap adjustment button and pulling the chest belts at the same time, from the bottom under the protective chest padding. Notes! Do not pull the straps by the protective chest padding (4-A).
2. Pull the ends of the chest belts out of the belt-tension bracket. Pull the belt height adjustment tension device and pull the end of the chest padding fastening belt (4-B) out of the metal bar.
3. Remove the chest belts from the front of the car seat and the side protections (4-C).
4. Adjust the seat in the vertical position and release the bottom fabric fastening clip from both sides of the seat (4-D) & (4-E).
5. Remove the seat lining, lift up the internal protective polyurethane padding. Find the metal hip belt fastening ring. Lift the metal ring, if necessary, by pushing the buckle through the hole located under the seat, to turn it and pull it out of the locking hole. Repeat on the second slot. Pull the hip belt out of the internal side of the seat. Repeat this operation to remove the other side of the hip belt (4-F).
6. Recline the seat as far as possible, find the metal buckle locking ring, turn it and lift the buckle belt from the inside of the seat upwards (4-G) & (4-H).

INSTALLING THE HARNESS

Repeat the steps for "REMOVING THE 5-POINT HARNESS" in reverse order to put the 5-point harness back in.

IMPORTANT: Ensure it is installed correctly, ensure that none of the belts are twisted. Ensure that the metal rings on the ends of the hip belt and the buckle belt are inserted correctly and locked in their slots. Ensure that the ends of the chest belts are attached correctly to the belt-tension bracket. In case of doubt, contact the manufacturer.

INSTALLING AND REMOVING THE LINING

REMOVING THE FABRIC LINING

Headrest

1. Adjust the headrest of the car seat in its highest position (5-A).
2. Grasp the elastic edge of the lining behind the headrest and remove the cover by pulling frontwards (5-B).

Do not remove the styrofoam protection.

Seat fabric

1. Unhook the 6 clips from the frame (5-C).
2. Take the fabric off (5-D)

INSTALLING THE FABRIC LINING

Headrest: follow the steps in the REMOVING THE FABRIC LINING section in reverse order.

Seat fabric: follow the steps in the REMOVING THE FABRIC LINING section in reverse order.

ATTENTION: DO NOT use the child car seat without the fabric correctly installed.

IMPORTANT: Ensure that the harness belt is not twisted and that it is correctly slotted into the slots in the fabric and correctly hooked onto the frame.

MAINTENANCE AND CLEANING

St

1. When not in use, store the product in a safe place.
2. Do not place heavy objects on top of the car seat.
3. Store the car seat in a dry place.
4. Do not leave the car seat near direct sources of heat such as electric heaters.

Lining

1. The lining can be removed easily and must be hand-washed with a delicate detergent.
2. Do not iron, do not tumble dry.
3. Do not use aggressive, abrasive detergents or solvents.
4. Let the lining air dry, away from sources of heat or direct sunlight.
5. If you need to replace the lining, only use the lining supplied by the manufacturer. The lining has a direct impact on retaining device function.

Plastic and metal parts.

1. Clean using delicate soap and lukewarm water.
2. Do not remove, dismantle or change parts of the frame.
3. Do not lubricate parts of the frame.

Inspection.

1. Check the car seat on a regular basis and ensure there is no wear due to use.
2. Check the adjustment and locking devices at regular intervals, approximately every 6 months, and ensure that the car seat is adjusted correctly for the child's age.
3. Before each use, ensure that the harness is adjusted correctly.
4. Ensure that the belts are not twisted.
5. Ensure that the buckle is fastened correctly.
6. Ensure that the chest belts and chest protections are adjusted correctly.
7. Ensure, on a regular basis, that the car seat belt is not damaged. If the product is worn or damaged, do not use it.
8. Also fasten up your child with the belt, even for short distances.

IMPORTANTE

Lea atentamente todas las instrucciones que contiene este manual y las del vehículo relativas a los dispositivos de retención para niños. Asegúrese de haberlas comprendido. Instale y use la silla tal y como se describe en el manual de instrucciones. El incumplimiento de estas instrucciones puede comprometer la seguridad, o causar graves lesiones o la muerte de su hijo. Las instrucciones deben conservarse junto al dispositivo de retención para futuras referencias.

ADVERTENCIA

- Esta es una silla para niños, homologada 'Universal' según la Norma N. 44/04. Está adecuada para ser utilizada normalmente en los vehículos y compatible con la mayoría de los asientos de automóviles.
- Se alcanza la total compatibilidad cuando el fabricante del vehículo manifiesta en el manual correspondiente que el vehículo prevé la instalación de sillas 'Universal' para los niños incluidos en la franja de edad indicada.
- Esta silla ha sido declarada 'Universal' de acuerdo con los criterios más severos con respecto a los modelos precedentes que no llevan la presente advertencia
- Indicado solamente para ser utilizado en los vehículos dotados de cinturón de seguridad de tres puntos estático o extensible, homologada según la Normativa UN/ECE N°16 o estándares equivalentes.
- En caso de dudas, contactar con el fabricante de la silla o con el distribuidor.

IMPORTANTE

Lea atentamente las instrucciones antes de instalar la sillita.

ADVERTENCIA: NO deje nunca al niño sin vigilancia: usted es responsable de la seguridad del niño.

ADVERTENCIA: La sillita debe montarse siguiendo las instrucciones facilitadas. Una instalación incorrecta puede comprometer la seguridad del producto y provocar situaciones de peligro.

ADVERTENCIA: Es importante instalar correctamente la sillita para coche para garantizar la seguridad de su hijo.

ADVERTENCIA: La instalación debe ser llevada a cabo por una persona adulta.

ADVERTENCIA: Asegúrese siempre de que las personas que utilicen el producto -aunque sea solo de vez en cuando (por ejemplo los abuelos)- hayan leído las instrucciones de uso o hayan recibido las explicaciones sobre el montaje y el uso.

ADVERTENCIA: Tenga siempre este manual a disposición, conservándolo junto al producto.

ADVERTENCIA: Si tuviera dudas sobre la instalación y el uso correcto de la sillita, póngase en contacto con el fabricante del dispositivo de sujeción para niños.

ANTES DE EMPEZAR

ADVERTENCIA: No instale la sillita para coche en asientos dirigidos hacia la parte trasera del vehículo ni en asientos orientados lateralmente.

ADVERTENCIA: Instale la sillita para coche grupo exclusivamente en un asiento orientado en

el sentido de la marcha que disponga además de un cinturón de seguridad de 3 puntos de anclaje, homologado según el reglamento ECE R16 o una norma equivalente.

ADVERTENCIA: Antes de instalar la sillita, asegúrese de que el asiento esté correctamente bloqueado y de que el respaldo esté regulado en posición vertical.

ADVERTENCIA: No use la sillita en casa como si fuera una silla. Se ha diseñado para utilizarla exclusivamente en coches.

ADVERTENCIA: Instale el sistema de sujeción para niños en los asientos clasificados con la categoría «universal» en el manual de uso del vehículo.

ADVERTENCIA: Asegúrese de que el equipaje u otros objetos que potencialmente puedan producir contusiones o heridas al pasajero de la sillita en caso de impacto, estén bien fijados.

Se puede utilizar el asiento del pasajero delantero con cinturón de 3 puntos de anclaje, aunque es preferible instalar la sillita en el asiento del pasajero trasero. Si el asiento del pasajero trasero central cuenta con cinturón de 3 puntos de anclaje es preferible utilizarlo para la instalación de la sillita respecto a otros asientos, porque así la sillita queda alojada en la zona central del vehículo. Si el asiento del pasajero trasero central no tiene cinturón de 3 puntos de anclaje (sino un cinturón de 2 puntos), es preferible utilizar el asiento del pasajero trasero del lado izquierdo o derecho.

CUANDO UTILICE LA SILLITA

ADVERTENCIA: Los elementos rígidos y las piezas de material plástico del dispositivo de sujeción para niños se deben colocar e instalar de manera que, en condiciones de uso normal, no puedan bloquearse bajo asiento móvil o en la puerta del vehículo.

ADVERTENCIA: Utilice el dispositivo de bloqueo de la apertura de las puertas desde el interior si el vehículo dispone del mismo. Es muy útil para impedir que el niño abra la puerta.

ADVERTENCIA: Durante viajes largos, realice siempre varias paradas, para que el niño pueda relajarse y airearse.

ADVERTENCIA: Nunca deje al niño sin vigilancia acomodado en un dispositivo de sujeción.

ADVERTENCIA: La sillita para coche solo debe montarse en el asiento del pasajero.

ADVERTENCIA: Después del montaje, asegúrese de que la sillita esté bien fijada en el asiento del coche y de que no oscile. Si el cinturón del vehículo se ha aflojado, vuelva a colocar e instalar la sillita.

ADVERTENCIA: La sillita para coche siempre debe fijarse en el asiento del vehículo, aunque no se utilice.

ADVERTENCIA: No utilice el dispositivo de sujeción para niños sin la funda.

ADVERTENCIA: No sustituya la funda con una funda diferente a la aconsejada por el fabricante, ya que influye directamente en el funcionamiento del dispositivo de sujeción.

ADVERTENCIA: En caso de emergencia, es importante desenganchar la hebilla rápidamente para dejar libre al niño. La hebilla se caracteriza por disponer de un tipo de apertura fácil y nunca debe taparse. Indique al niño que no debe jugar con la hebilla.

ADVERTENCIA: Si no tiene otra opción que instalar la sillita en el asiento trasero al lado de los airbag laterales, consulte al fabricante del vehículo para obtener información sobre los airbag laterales. Podrían comprometer la seguridad del niño mientras está sentado en la sillita.

- Asegúrese de que el niño no se apoye o llegue a la zona que rodea el airbag.

ADVERTENCIA: No coloque debajo de la sillita, ni entre ella y el asiento, tejidos (por ejemplo una toalla o un almohadón), ya que, en caso de accidente, podría influir en la seguridad del producto.

ADVERTENCIA: En invierno, no ponga al niño en la sillita con ropa demasiado voluminosa. La ropa demasiado voluminosa puede influir en la regulación incorrecta de los cinturones pectorales de seguridad. Si se produjese un accidente, los cinturones pectorales de seguridad podrían no sujetar al niño correctamente.

ADVERTENCIA: La exposición directa a los rayos solares comporta un aumento de la temperatura en el interior de los vehículos. Por lo tanto, se aconseja cubrir la sillita para niños cuando esté vacía, para evitar que los diferentes elementos, especialmente los dispositivos de fijación, sobrecalienten y provoquen quemaduras al niño.

ADVERTENCIA: Los equipajes y otros objetos pesados o puntiagudos se deben inmovilizar dentro del coche.

Los objetos que no estén fijados pueden provocar heridas al niño si se produce un accidente.

CINTURÓN DE SEGURIDAD

ADVERTENCIA: No use NUNCA puntos de anclaje diferentes de aquellos descritos en las instrucciones y marcados en rojo en el producto.

ADVERTENCIA: Asegúrese de que el arnés de la sillita para coche esté correctamente regulado para su hijo.

El arnés debe estar bien ajustado y el espacio entre los cinturones pectorales y el pecho del niño no debe ser superior al grosor de dos dedos.

El cinturón abdominal del arnés debe estar en la posición más baja posible para sujetar de manera adecuada la cadera del niño.

ADVERTENCIA: Asegúrese de que todos los pasajeros se pongan los cinturones de seguridad; en caso de accidente, una persona sin cinturón de seguridad podría golpearse contra la sillita debido al impacto.

ADVERTENCIA: No use un sistema de paso de cinturones diferente del indicado en el manual.

ADVERTENCIA: El niño debe estar bien asegurado cuando se coloque en la sillita, incluso durante viajes cortos.

ADVERTENCIA: Compruebe siempre que el cinturón del vehículo esté enganchado correctamente y no esté torcido.

ADVERTENCIA: Compruebe periódicamente que el arnés no tenga zonas desgastadas, especialmente en los puntos de fijación, costuras y dispositivos de regulación.

ADVERTENCIA: Recuerde siempre controlar que no haya restos de comida o de otro tipo en la hebilla del arnés o en el regulador central.

ADVERTENCIA: Sea un ejemplo para su hijo: póngase siempre el cinturón de seguridad.

ADVERTENCIA: Compruebe siempre que el cinturón del vehículo esté enganchado correctamente.

EXPOSICIÓN A LA LUZ SOLAR / DÍAS DE CALOR

ADVERTENCIA: NUNCA deje al niño sentado en la sillita mientras el coche esté aparcado,

especialmente si está expuesto a la luz directa del sol o en un día caluroso.

ADVERTENCIA: NUNCA deje la sillita del coche bajo el sol durante horas, ya que esto podría ser peligroso para su hijo: las partes de metal y las partes de plástico podrían calentarse. El tejido podría descolorarse. Cubra con una tela la sillita si el coche está aparcado al sol.

RESPALDO DEL ASIENTO / REPOSACABEZA

ADVERTENCIA: Asegúrese de que la sillita esté colocada contra el respaldo del asiento del vehículo.

ADVERTENCIA: Si es posible, DESMONTA el reposacabezas del asiento de pasajero utilizado si molesta para instalar la sillita. .

RECUERDE volver a montar el reposacabezas en el asiento del pasajero cuando quite la sillita del coche.

SILLITAS DE SEGUNDA MANO o SILLITAS ESTROPEADAS

ADVERTENCIA: No compre NUNCA una sillita para el coche de segunda mano. Podría tener daños o roturas por dentro que no se ven.

IMPORTANTE: La garantía del fabricante está dirigida exclusivamente al primer usuario del producto y asociada al propietario de la primera compra.

ADVERTENCIA: Si la sillita para coche o los cinturones de seguridad del vehículo presentan daños o señales de desgaste por el uso, deben ser sustituidos.

ADVERTENCIA: Si la sillita para coche ha sufrido un esfuerzo violento debido a un accidente que pudiera haber provocado una rotura interna imperceptible, o en caso de desgaste, debe ser sustituida.

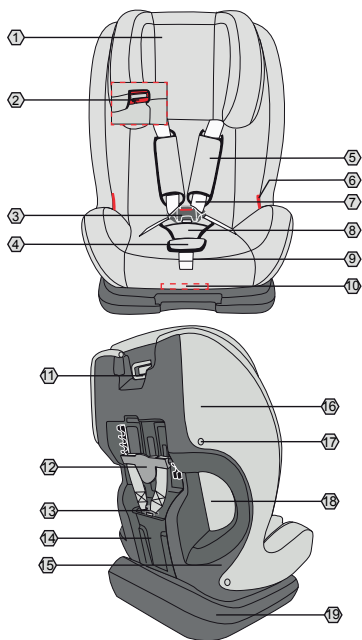

1. Reposacabezas
2. Guía del cinturón pectoral
3. Hebilla del arnés
4. Pulsador para regular el cinturón
5. Acolchado de protección pectoral
6. Guía del cinturón abdominal
7. Tirantes
8. Acolchado de protección entre las piernas
9. Correa para regular los tirantes
10. Palanca para reclinar el asiento
11. Palanca de regulación del

- reposacabezas
12. Tensor de regulación de la altura del cinturón pectoral
13. Estribo para tensar el cinturón
14. Compartimento para las instrucciones
15. Estructura de la sillita
16. Revestimiento
17. Clip para fijar el tejido
18. Guía del cinturón
19. Base de la sillita

Instalación en el asiento

Instale la sillita para coche exclusivamente en un asiento orientado en el sentido de la marcha, que disponga además de un cinturón de seguridad de 3 puntos de anclaje, homologado según el reglamento ECE R16 o una norma equivalente. En ningún caso se puede utilizar con cinturones automáticos de dos puntos de anclaje.

La sillita se puede utilizar solo con cinturones de seguridad de 3 puntos (1).

NO con cinturones de seguridad de 2 puntos (2).

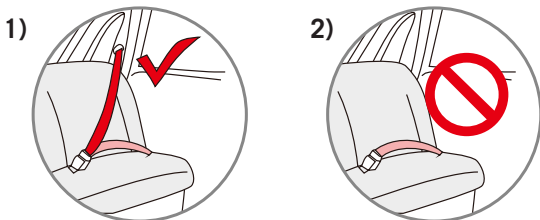

REGULACIONES de la SILLITA PARA COCHE

Regule la posición del asiento

La sillita es reclinable en diferentes posiciones.

Presione la palanca de regulación situada debajo de la parte delantera del asiento de la sillita y, manteniéndola presionada, tire o empuje el asiento hacia delante o hacia atrás (1-A). Suelte la palanca en la posición deseada y asegúrese del bloqueo correcto del asiento; notará un “clic” cuando se enganche.

Regule la altura del reposacabezas y de los tirantes (arnés de 5 puntos).

Regule el reposacabezas y los tirantes, tirando de la palanca situada en la parte trasera del reposacabezas. Suba o baje el reposacabezas según la estatura del niño. Una regulación correcta del reposacabezas de la sillita garantiza una protección óptima para el niño.

Asegúrese de que los tirantes (“cinturones pectorales”) estén bien regulados y colocados por encima de los hombros del niño (1-B).

¡ATENCIÓN! Los cinturones para los hombros no se deben regular a una altura inferior a los hombros del niño y/o a la altura de las orejas.

Regule los cinturones pectorales

1. Presione el botón (A) y tire de los tirantes (cinturones pectorales) sujetándolos por la parte inferior, concretamente por debajo de los acolchados de las protecciones pectorales, **para aflojarlos (1-C).**

IMPORTANTE: No tire de los tirantes sujetando los acolchados de protección pectoral.

2. Tire el tensor de regulación de los cinturones pectorales por la parte trasera de la sillita y desplácelo hacia arriba o hacia abajo para la regulación (1-D).

3. El tensor de regulación se debe regular según la altura de los hombros del niño en la posición que se adapte mejor a la complexión del niño (1-E).

Una vez realizada la regulación, suelte la palanca de tensión y asegúrese de que esté bien bloqueada.

Regule el reposacabezas

El reposacabezas regulado correctamente asegura que el cinturón diagonal del vehículo esté en la posición correcta para garantizar una protección óptima al niño.

El reposacabezas se debe regular de manera que haya un espacio de dos dedos entre el reposacabezas y los hombros del niño.

Regule el reposacabezas según la complexión del niño:

Presione la palanca de regulación del reposacabezas, situada en la parte trasera (1-F)

Suba o baje el reposacabezas según la estatura del niño (1-G). Suelte la palanca para bloquear en la posición elegida. Asegúrese de que esté bien bloqueado.

Coloque al niño en la sillita y compruebe que las regulaciones sean correctas (1-H). Repita las operaciones de regulación si es necesario.

Regulación del cinturón de 5 puntos (uso en el grupo 1)

1. Presione el botón de regulación de los tirantes A y al mismo tiempo tire de los tirantes (cinturones pectorales) sujetándolos por la parte inferior, por debajo de los acolchados de las protecciones pectorales para aflojarlas (2-A). **IMPORTANTE:** No tire de los tirantes sujetando los acolchados de protección pectoral.

2. Presione el pulsador (B) y desenganche los cinturones. Coloque los cinturones en el lado de la sillita (2-B) & (2-C).

3. Coloque al niño en la sillita para coche y sujételo con el arnés. Acople los dos conectores de la hebilla e introdúzcalos en la hebilla central. Un clic le indicará que el enganche es correcto (2-D).

4. Tire de la correa de regulación de los tirantes (C) para tensar correctamente el cinturón según la complexión del niño. La regulación ideal del arnés es aquella que permite introducir un dedo (1 cm) entre el arnés y el cuerpo del niño (2-E).

¡Atención! El cinturón abdominal debe pasar lo más bajo posible, por encima de la cadera del niño.

¡Atención! No retuerza ni invierta los cinturones pectorales.

INSTALACIÓN EN EL VEHÍCULO

INSTALACIÓN EN EL GRUPO 1. Niños con peso de 9 a 18 kg

Fije la sillita para coche en el asiento con el cinturón de 3 puntos de equipamiento en el vehículo, procediendo de la siguiente manera:

1. Deje un espacio entre la sillita para coche y el respaldo del asiento. Tire del cinturón de 3 puntos del vehículo y reúna la parte pectoral a la parte abdominal del cinturón a lo largo de 80 cm aproximadamente (3-A).
2. Introduzca la parte del cinturón de 3 puntos reunida (pectoral y abdominal) en la guía del cinturón (3-B) entre el bastidor y el tejido y enganche la hebilla (3-C). Un clic le indicará que han quedado enganchadas. Controle que el cinturón no se haya retorcido, tense el cinturón tirando de la parte abdominal.

Notas: Asegúrese de que el cinturón de 3 puntos esté introducido entre el bastidor y el tejido y que no pase por delante de la parte móvil de tejido del reposacabezas.

3. Asegure al niño con el cinturón de 5 puntos (3-D).

¡Atención! Asegúrese de que el cinturón de seguridad del vehículo no se haya retorcido y de que la sillita esté correctamente fijada al asiento, probando a moverla lateralmente, la oscilación debe ser mínima. Si nota mucha oscilación repita el montaje asegurándose de tensar correctamente el cinturón a 3 puntos del vehículo.

Comprobación del montaje: Sujete el arnés de la sillita para coche y tire hacia adelante, la sillita debe quedar vinculada al asiento o tener solo un ligero desplazamiento.

ATENCIÓN: La sillita siempre debe fijarse en el asiento con el cinturón de seguridad del vehículo, aunque el niño no esté sentado en ella.

INSTALACIÓN EN EL GRUPO 2-3. Niños con peso de 15 a 36 kg

Se aconseja usar el cinturón de 5 puntos durante el mayor tiempo posible.

Al crecer, el niño supera la configuración de uso del GRUPO 1 (de 9 a 18 kg), la sillita para coche se debe transformar para el uso en el GRUPO 2-3 (de 15 a 36 kg). En esta configuración es necesario quitar el cinturón de 5 puntos (arnés) en equipamiento con la sillita para coche.

Nota: Para desmontar el arnés consulte la sección “Montaje y desmontaje del arnés de 5 puntos”.

Nota: Guarde en un lugar seguro el arnés desmontado y la hebilla para usos futuros.

1. Coloque la sillita dirigida hacia adelante en el asiento del vehículo (en la dirección de la marcha) (3-E).
2. Acomode al niño en la sillita para coche.
3. Regule el reposacabezas, tirando de la palanca de regulación situada en la parte trasera del mismo reposacabezas. Suba o baje el reposacabezas según la estatura del niño.
4. Asegure al niño utilizando el cinturón de 3 puntos, en el equipamiento del vehículo, haciendo pasar el cinturón pectoral por la guía situada en la parte inferior del reposacabezas (3-F)

5. Haga pasar el cinturón de seguridad por encima del niño y enganche el cinturón a la hebilla (6-G). Un clic le indicará que el enganche es correcto. Compruebe que el cinturón no esté retorcido. Después de haber enganchado el cinturón de seguridad a la hebilla, tense el cinturón tirando primero del cinturón abdominal y después del cinturón pectoral, para eliminar la holgura del cinturón. Asegúrese del montaje correcto.

¡Atención! Compruebe que el cinturón pectoral se encuentre por encima del hombro del niño y que no esté cerca del cuello.

¡Atención! Asegúrese de que el cinturón de seguridad del vehículo no esté retorcido y que esté tensado correctamente.

¡Atención! El cinturón abdominal debe pasar lo más bajo posible, por encima de la cadera del niño.

MONTAJE Y DESMONTAJE DEL ARNÉS DE 5 PUNTOS

DESMONTAJE DEL ARNÉS DE 5 PUNTOS

1. Afloje completamente el cinturón de 5 puntos de la sillita, presionando el botón de regulación de los tirantes y contemporáneamente y tirando de los cinturones pectorales sujetándolos por la parte inferior, por debajo de los acolchados de las protecciones pectorales. ¡Notas! No tire de los tirantes sujetando los acolchados de protección pectoral (4-A).
2. Extraiga las extremidades de los cinturones pectorales de los estribos para tensar el cinturón. Tire el tensor de regulación de la altura del cinturón y extraiga de la barra de metal la extremidad de la correa de fijación de los acolchados pectorales (4-B).
3. Quite del lado delantero del asiento de la sillita los cinturones pectorales y las protecciones pectorales (4-C).
4. Regule el asiento en la posición vertical y desenganche el clip inferior de fijación del tejido por ambos lados del asiento (4-D) & (4-E).
5. Quite el revestimiento del asiento, levante el acolchado de protección de poliuretano interno. Localice el anillo metálico de fijación del cinturón abdominal. Levante el anillo metálico, si es necesario ayudándose empujando la hebilla mediante el orificio situado por debajo del asiento, gírelo y extráigalo por el orificio de bloqueo, repita la operación también por la segunda ranura. Extraiga el cinturón abdominal por el lado interno del asiento. Repita la operación para quitar el otro lado del cinturón abdominal (4-F).
6. Recline el asiento lo más posible, localice el anillo metálico de bloqueo de la hebilla, gírelo y levante la correa de la hebilla por el lado interno del asiento hacia arriba (4-G) & (4-H).

MONTAJE DEL ARNÉS

Repita al contrario los pasos de la sección “DESMONTAJE DEL ARNÉS” para volver a montar el cinturón de 5 puntos.

IMPORTANTE: Asegúrese de que esté bien montado y compruebe que ninguna correa esté torcida. Asegúrese de que los anillos de metal en los extremos del cinturón abdominal y de la correa de la hebilla estén introducidos correctamente y bloqueados en las ranuras. Asegúrese

de que las extremidades de las correas pectorales estén enganchadas correctamente al estribo tensor del cinturón. En caso de duda póngase en contacto con el fabricante.

MONTAJE Y DESMONTAJE DEL REVESTIMIENTO

DES MONTAJE DEL TEJIDO DE REVESTIMIENTO

Reposacabezas

1. Regule el reposacabezas de la sillita en la posición más alta (5-A).
2. Sujete el borde elástico del revestimiento por la parte posterior del reposacabezas y elimine la cobertura hacia la parte delantera (5-B).

No quite las protecciones de poliestireno

Tejido del asiento

1. Desenganche los 6 clips del bastidor (5-C).
2. Quite el tejido (5-D).

MONTAJE DEL TEJIDO DE REVESTIMIENTO

Reposacabezas: siga al contrario los pasos de la sección DESMONTAJE DEL TEJIDO DE REVESTIMIENTO.

Tejido del asiento: siga al contrario los pasos de la sección DESMONTAJE DEL TEJIDO DE REVESTIMIENTO.

ATENCIÓN: NO utilice la sillita de coche sin el tejido montado correctamente.

IMPORTANTE: Asegúrese de que la correa del arnés no esté retorcida y que esté introducida correctamente en las ranuras del tejido y enganchada correctamente al bastidor.

MANTENIMIENTO Y LIMPIEZA

Almacenamiento

1. Conserve el producto en un lugar seguro cuando no lo utilice.
2. No coloque objetos pesados sobre la sillita.
3. Guarde la sillita en un lugar seco.
4. No deje la sillita cerca de fuentes de calor directas como una estufa eléctrica.

Revestimiento

1. El revestimiento se quita fácilmente y debe lavarse a mano con detergente delicado.
2. No planche ni utilice secadoras.
3. No utilice detergentes agresivos, abrasivos o disolventes.
4. Deje que el revestimiento se seque lejos de fuentes de calor o de la luz directa del sol.
5. Si debe sustituir el revestimiento, utilice solo el revestimiento suministrado por el fabricante. El revestimiento influye directamente en el funcionamiento del dispositivo de sujeción.

Plástico y partes metálicas

1. Limpie estas partes utilizando un jabón delicado y agua tibia.
2. No quite, desmonte ni modifique las partes del bastidor.
3. No lubrique los componentes del bastidor.

Inspección

1. Controle con regularidad la sillita y compruebe que no haya partes gastadas por el uso.
2. Controle los dispositivos de regulación y bloqueo aproximadamente cada 6 meses y asegúrese de que la sillita esté bien regulada para la edad del niño.
3. Compruebe antes de cada uso que el arnés esté regulado correctamente.
4. Compruebe que los cinturones no estén retorcidos
5. Compruebe que la hebilla esté enganchada correctamente
6. Compruebe que los cinturones pectorales y las protecciones pectorales estén reguladas correctamente.
7. Controle con regularidad que el cinturón de la sillita no tenga daños. Si el producto está desgastado o dañado, no lo utilice.
8. Asegure siempre al niño con el cinturón, incluso en trayectos cortos.

ВАЖНАЯ ИНФОРМАЦИЯ

Внимательно прочтите и уясните все инструкции, в отношении детских удерживающих устройств, приведенные в данном руководстве и в руководстве к автомобилю.

Установите и используйте автокресло как описано в руководстве по эксплуатации.

Несоблюдение этих инструкций может негативно отразиться на безопасности или стать причиной серьезных травм или смерти ребенка. Инструкцию следует хранить вместе с удерживающим устройством для ее использования в дальнейшем.

ПРИМЕЧАНИЕ

- Это «Универсальное» детское удерживающее устройство изготовлено в соответствии с Нормой № 44/04. Устройство предназначено для использования в автомобилях и совместимо с большинством автомобильных сидений (но не со всеми).
- Наилучшая совместимость обеспечивается в тех случаях, когда в инструкции по эксплуатации автомобиля указано, что данный автомобиль предусматривает установку «Универсального» детского удерживающего устройства для соответствующей возрастной категории.
- Это детское удерживающее устройство классифицируется как «Универсальное», поскольку оно соответствует более строгим критериями испытаний, по сравнению с предыдущими моделями, в которых отсутствует настоящее примечание.
- Для получения дополнительной информации свяжитесь с изготовителем детского удерживающего устройства или с магазином, где оно было приобретено.
- Автокресло предназначено для использования в автомобилях, оборудованных статическим трехточечным ремнем безопасности или трехточечным ремнем с натяжной катушкой, изготовленным в соответствии

ВАЖНО

Внимательно прочитать перед тем, как устанавливать автокресло.

ВНИМАНИЕ: НЕ оставляйте никогда ребёнка без присмотра - вы отвечаете за безопасность вашего ребёнка.

ВНИМАНИЕ: Автокресло должно устанавливаться, следуя предоставленным инструкциям. Неправильная установка изделия может сделать его опасным и не надёжным.

ВНИМАНИЕ: Очень важно правильно установить автокресло, в целях безопасности вашего ребёнка.

ВНИМАНИЕ: Изделие должно устанавливаться взрослыми.

ВНИМАНИЕ: Убедитесь в том, что люди, использующие изделие, даже редко (например, родственники) прочитали руководство по эксплуатации или им было разъяснено персонаой, прочитавшей инструкции, как нужно устанавливать изделие и пользоваться им.

ВНИМАНИЕ: Данное руководство всегда должно быть доступным и храниться вместе с изделием.

ВНИМАНИЕ: В случае сомнений по правильной установке и эксплуатации автокресла обращайтесь к изготовителю данного удерживающего устройства для детей.

ПЕРЕД НАЧАЛОМ ИСПОЛЬЗОВАНИЯ

ВНИМАНИЕ: Не устанавливать автокресло на автомобильные сиденья, которые повернуты в сторону задней части автомобиля и в боковом направлении.

ВНИМАНИЕ: Устанавливайте кресло только на автомобильном сиденье, размещённом по направлению хода автомобиля и оснащённом 3-точечным ремнём безопасности, сертифицированным на основе Регламента ECE R16 или равнозначным стандартам.

ВНИМАНИЕ: Нельзя использовать автокресло дома, как детское кресло. Изделие предназначено исключительно для использования в автомобиле.

ВНИМАНИЕ: Устанавливать систему удержания для детей на автомобильных сиденьях, которые классифицированы в категории "универсальное" в руководстве по эксплуатации автомобиля.

ВНИМАНИЕ: Проверьте, что багаж или другие предметы, которые теоретически могут нанести удары или повреждения сидящему в автокресле при аварии, надёжно закреплены.

Можно устанавливать изделие на переднем автомобильном сиденье, оснащённом 3-точечным ремнём безопасности, однако, рекомендуется устанавливать автокресло на заднем пассажирском сиденье. В том случае, если центральное заднее сиденье оснащено 3-точечным ремнём безопасности, лучше использовать его для установки автокресла, по сравнению с другими, так как автокресло будет находиться в центре автомобиля. Если центральное заднее сиденье не оснащено 3-точечным ремнём (а только 2-точечным), то предпочтительно установить автокресло на заднее левое или правое сиденье.

ВО ВРЕМЯ ИСПОЛЬЗОВАНИЯ АВТОКРЕСЛА

ВНИМАНИЕ: Жёсткие элементы и пластмассовые компоненты удерживающего устройства для детей должны располагаться и устанавливаться так, чтобы при нормальной эксплуатации они не могли застрять под подвижным автомобильным сиденьем или в двери автомобиля.

ВНИМАНИЕ: Используйте механизм блокировки открывания дверей автомобиля изнутри, если имеется в наличии. Это предотвратит открытие дверей ребёнком.

ВНИМАНИЕ: Делайте небольшие остановки во время длинной поездки, чтобы ребёнок мог расслабиться и подышать свежим воздухом.

ВАЖНО: Остановки во время длинной поездки лучше делать через регулярные промежутки, при этом проверяйте всегда правильность установки кресла, а также, что ремни безопасности не ослаблены.

ВНИМАНИЕ: Не оставляйте ребёнка без присмотра внутри удерживающего устройства для детей.

ВНИМАНИЕ: После установки автокресла проверьте, чтобы оно было надёжно закреплено и не качалось. В том случае, если автомобильный ремень ослаблен, установку автокресла следует выполнить заново.

ВНИМАНИЕ: Автокресло должно быть всегда надёжно закреплено на сиденье автомобиля, даже если не используется.

ВНИМАНИЕ: Не пользоваться удерживающим устройством для ребёнка без чехла.

ВНИМАНИЕ: Не заменяйте чехол, рекомендованный изготовителем, другим чехлом, поскольку это может повлиять на правильность функционирования удерживающего устройства.

ВНИМАНИЕ: В случае аварии необходимо быстро расстегнуть пряжку-замок и освободить ребёнка. Поэтому пряжка-замок должна легко открываться, не закрывайте её ничем. Не позволяйте ребёнку играть с пряжкой-замком.

ВНИМАНИЕ: В том случае, если у вас нет другой возможности, как установить автокресло на заднее сиденье автомобиля, рядом с боковыми защитными воздушными подушками, необходимо:

- Связаться с изготовителем автомобиля, чтобы узнать больше информации о боковых защитных воздушных подушках. Они могут быть небезопасны для ребёнка, сидящего в автокресле.
- Проверить, что ребёнок не может достать до зоны вблизи воздушной подушки или опираться на неё.

Внимание

ВНИМАНИЕ: Не размещайте под автокреслом, между ним и автомобильным сиденьем, никаких текстильных изделий (например, полотенце или подушка), так как это может повлиять на безопасное функционирование изделия.

ВНИМАНИЕ: В зимнее время года не усаживайте ребёнка в автокресло, одетого в слишком объёмную одежду. Слишком объёмная одежда может стать причиной неправильной регулировки бретелей страховочных ремней автокресла. В случае аварии, ребёнок может не правильно удерживаться бретелями.

ВНИМАНИЕ: Воздействие прямых солнечных лучей приводит к повышению температуры внутри салона автомобиля. Поэтому рекомендуется покрыть тканью автокресло в отсутствие ребёнка, во избежание чрезмерного нагрева различных компонентов, особенно элементов для фиксации, которые могут вызвать ожог у ребёнка.

ВНИМАНИЕ: Багаж и другие тяжёлые предметы, особенно если колющие, должны быть надёжно закреплены в салоне автомобиля. В случае аварии незакреплённые предметы могут нанести травмы ребёнку.

РЕМЁНЬ БЕЗОПАСНОСТИ

ВНИМАНИЕ: НИКОГДА не использовать другие точки закрепления, отличные от описанных в инструкциях и обозначенных красным цветом на изделии.

ВНИМАНИЕ: Убедитесь, что страховочные ремни автокресла правильно отрегулированы для вашего ребёнка. Страховочные ремни должны охватывать достаточно плотно, между бретелями и грудью ребёнка должно быть расстояние, позволяющее пройти двум пальцам. Поясной ремень из страховочных ремней должен находиться, как можно ниже, чтобы правильно удерживать таз ребёнка.

ВНИМАНИЕ: Проверьте, чтобы все пассажиры в автомобиле были пристёгнуты ремнями безопасности, так как в случае аварии человек, не пристёгнутый ремнём безопасности, может ударить по автокреслу.

ВНИМАНИЕ: Не пропускать ремни по другой системе, отличной от указанной в руководстве.

ВНИМАНИЕ: Ребёнок всегда должен пристёгиваться ремнями, находясь в автокресле, даже при кратковременном переезде.

ВНИМАНИЕ: Проверяйте, чтобы автомобильный ремень безопасности всегда был правильно застёгнут и не перекручен.

ВНИМАНИЕ: Периодически проверяйте, что страховочные ремни не имеют следов повреждения, особенно в местах крепления, соединительных швов и регулировочных устройств.

ВНИМАНИЕ: Всегда проверяйте отсутствие остатков пищи или других предметов внутри пряжки-застёжки или центрального регулирующего устройства

ВНИМАНИЕ: Будьте примером для вашего ребёнка: всегда застёгивайте ремень безопасности.

ВНИМАНИЕ: Всегда проверяйте, чтобы автомобильный ремень безопасности был застёгнут правильно.

ВОЗДЕЙСТВИЕ СОЛНЕЧНЫХ ЛУЧЕЙ / ЖАРКИЕ ДНИ

ВНИМАНИЕ: НИКОГДА не оставляйте ребёнка пристёгнутым в автокресле в припаркованном автомобиле, особенно, если автомобиль находится на солнце или в жаркие дни.

ВНИМАНИЕ: НИКОГДА не оставляйте автокресло на несколько часов под воздействием прямых солнечных лучей, это может быть опасно для вашего ребёнка, так как металлические и пластмассовые детали автокресла могут сильно разогреться. Ткань обивки может выгореть. Прикройте тканью автокресло, если паркуете автомобиль на солнце.

СПИНКА АВТОМОБИЛЬНОГО СИДЕНЬЯ / ПОДГОЛОВНИК

ВНИМАНИЕ: Проверьте, что автокресло надёжно упирается в спинку автомобильного сиденья.

ВНИМАНИЕ: СНИМИТЕ, если это возможно, подголовник на автомобильном сиденье, куда устанавливается автокресло, если он мешает правильной его установке. НЕ ЗАБУДЬТЕ снова установить подголовник на пассажирское сиденье, когда снимаете автомобильное кресло.

АВТОКРЕСЛО Б/У или ПОВРЕЖДЁННЫЕ АВТОКРЕСЛА

ВНИМАНИЕ: НИКОГДА не пользуйтесь автокреслами, бывшими в употреблении другими. Они могут иметь незаметные для глаза внутренние повреждения.

ВАЖНО: Гарантия даётся исключительно на впервые приобретённое изделие и предназначена для владельца первичной покупки.

ВНИМАНИЕ: Необходимо заменить автокресло и автомобильные ремни безопасности, в случае их повреждения или износа.

ВНИМАНИЕ: Автокресло необходимо заменить в случае сильного удара во время автомобильной аварии, что может привести к внутренним повреждениям изделия, не заметным глазу, а также при его износе.

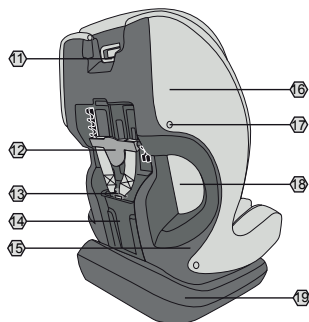
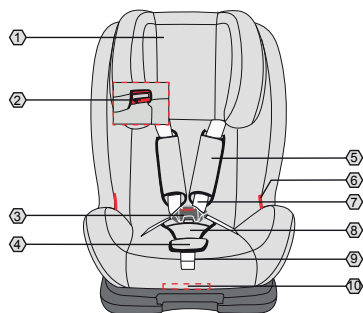

1. Подголовник
2. Направляющая нагрудного ремня
3. Пряжка-замок страховочных ремней
4. Кнопка для регулировки бретелей
5. Мягкая защитная нагрудная накладка
6. Направляющая поясного ремня
7. Бретели
8. Мягкая защитная накладка для паховой области
9. Ремень для регулировки бретелей
10. Рычаг для наклона сиденья

11. Рычаг для регулировки подголовника
12. Натяжное устройство для регулировки по высоте нагрудного ремня
13. Скоба натяжителя ремня
14. Отсек для хранения инструкций
15. Несущая конструкция автокресла
16. Обивка
17. Кнопки закрепления тканевой обивки
18. Пропускное отверстие для ремня
19. Основание автокресла

Установка на автомобильном сиденье

Устанавливайте кресло только на автомобильном сиденье, размещённом по направлению хода автомобиля и оснащённом 3-точечным ремнём безопасности, сертифицированным на основе Регламента ECE R16 или равнозначным стандартам. Ни в коем случае не использовать с автоматическими 2-точечными ремнями безопасности.

Автокресло должно использоваться только с 3-точечными ремнями безопасности (1).

НЕ использовать с 2-точечными ремнями безопасности (2).

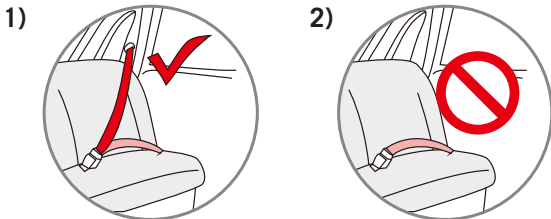

РЕГУЛИРОВКИ АВТОКРЕСЛА

Регулировка положения сиденья

Автокресло можно наклонять для придания различных положений.

Нажмите на регулировочный рычаг, который находится на передней части автокресла и, удерживая его нажатым, потяните на себя или нажмите на сиденье, чтобы переместить его вперёд или назад (1-A). Отпустите рычаг, когда достигнуто нужное положение, и убедитесь, что сиденье хорошо заблокировано, послышится характерный щелчок, указывающий на правильность зацепления.

Отрегулируйте высоту подголовника и бретелей (5-точечные страховочные ремни).

Отрегулируйте подголовник и бретели, потянув за регулировочный рычаг, расположенный с задней стороны подголовника. Поднимите или опустите подголовник в соответствии с телосложением вашего ребёнка. Правильная регулировка подголовника автокресла гарантирует оптимальную защиту вашего ребёнка.

Проверьте, что бретели “нагрудных ремней” правильно отрегулированы и находятся немного выше плеча ребёнка (1-B).

ВНИМАНИЕ! Ремни на плечах ребёнка не должны быть отрегулированы так, чтобы быть ниже высоты плеч ребёнка и/или достигать по высоте его ушей.

Регулировка нагрудных ремней

1. Нажмите на кнопку (A) и потяните за бретели (нагрудные ремни), удерживая их концы, ниже мягких нагрудных защитных накладок, чтобы ослабить ремни (1-C).

ВАЖНО: Не тяните за бретели, держась за мягкие нагрудные защитные накладки.

2. Потяните натяжное устройство для регулировки нагрудных ремней на задней стороне автокресла и переместите его вверх или вниз, чтобы отрегулировать (1-D).

3. Натяжное устройство должно быть отрегулировано по высоте плеч ребёнка, в положении, наиболее подходящем для телосложения ребёнка (1-E).

Выполнив регулировку, отпустите рычаг натяжителя и проверьте правильность блокировки.

Регулировка подголовника

Правильно отрегулированный подголовник гарантирует, что автомобильный диагональный ремень безопасности находится в правильном положении и обеспечивает оптимальную защиту ребёнку.

Подголовник должен быть отрегулирован так, чтобы можно было расстояние в два пальца между

подголовником и плечом вашего ребёнка.

Отрегулируйте подголовник в соответствии с телосложением вашего ребёнка:

Нажмите рычаг регулировки подголовника, который находится с задней стороны (1-F)

Поднимите или опустите подголовник в соответствии с телосложением вашего ребёнка (1-G). Отпустите рычаг, чтобы заблокировать в выбранном положении. Убедитесь в правильности закрепления.

Поместите ребёнка в автокресло и проверьте правильность выполненных регулировок (1-H). Повторите при необходимости регулировочные операции.

Регулировка 5-точечного ремня (использование автокресла группы 1)

1. Нажмите на кнопку регулировки бретелей и А, одновременно, потяните за бретели (нагрудные ремни) удерживая их концы, ниже мягких нагрудных защитных накладок, чтобы ослабить ремни (2-A). **ВАЖНО:** Не тяните за бретели, держась за мягкие нагрудные защитные накладки.

2. Нажмите на кнопку (B) и отстегните ремни. Поместите ремни сбоку от автокресла (2-B) и (2-C).

3. Посадите ребёнка в автокресло и пристегните его страховочными ремнями. Соедините между собой обе части пряжки и вставьте их в центральную пряжку-замок. Щелчок указывает на правильно выполненное зацепление (2-D).

4. Потяните ремень для регулировки бретелей (C), чтобы правильно затянуть ремень, в зависимости от телосложения вашего ребёнка. Идеально отрегулированный ремень позволяет ввести палец (1 см) между страховочными ремнями и телом ребёнка (2-E).

Внимание! Поясничный ремень должен проходить как можно ниже, по тазобедренной зоне вашего ребёнка.

Внимание! Не переключивайте и не меняйте местами нагрудные ремни (2-F).

УСТАНОВКА В АВТОМОБИЛЕ

УСТАНОВКА АВТОКРЕСЛА ГРУППЫ 1. Дети с весом от 9 до 18 кг

Закрепите автокресло на автомобильном сиденье с помощью 3-точечного ремня безопасности из комплекта оснастки автомобиля, выполнив следующие операции:

1. Оставьте некоторое пространство между автокреслом и спинкой автомобильного сиденья. Потяните за 3-точечный автомобильный ремень безопасности и соедините нагрудный и поясничный участки ремня вместе, длина должна быть около 80 см (3-A).
2. Вставьте соединённый участок 3-точечного ремня безопасности (нагрудный с поясничным) в проходное отверстие для ремня (3-B) между корпусом и тканевой обивкой и застегните, поместив в замок (3-C). Щелчок указывает на правильно выполненное зацепление. Проверьте, что ремень не перекручен, затяните ремень, потянув за поясничный отдел ремня.

Примечания: Проверьте, что ремень безопасности проходит между корпусом и тканью обивки, а не перед съёмной частью из ткани подголовника.

3. Пристегните ребёнка 5-точечным ремнём (3-D).

Внимание! Проверьте, что ремень безопасности не перекручен, а автокресло надёжно закреплено на автомобильном сиденье: если попробовать подвигать его вбок, то оно должно отклоняться минимально. При значительном отклонении, необходимо повторить монтаж автокресла, правильно натянув 3-точечный автомобильный ремень безопасности.

Проверка монтажа: Возьмитесь за страховочный ремень автокресла и потяните вперёд. Автокресло должно прочно прилегать к автомобильному сиденью или только слегка сместиться.

ВНИМАНИЕ: Автокресло должно быть всегда пристёгнуто к автомобильному сиденью автомобильным ремнём безопасности, даже если нет ребёнка.

УСТАНОВКА АВТОКРЕСЛА ГРУППЫ 2-3. Дети с весом от 15 до 36 кг

Рекомендуется использовать наиболее длинный 5-точечный ремень безопасности

Когда ребёнок вырос и перерос конфигурацию автокресла ГРУППЫ 1 (от 9 до 18 кг), автокресло трансформируется в конфигурацию ГРУППЫ 2-3 (от 15 до 36 кг). В этой конфигурации необходимо с него снять 5-точечный ремень (страховочный ремень) из комплекта поставки к автокреслу.

Примечание: Для демонтажа страховочных ремней смотрите главу *“Монтаж и демонтаж 5-точечных страховочных ремней”*.

Примечание: Храните для последующего применения в будущем снятые страховочные ремни и пряжку-замок в сухом помещении.

1. Устанавливайте автокресло на автомобильное сиденье лицом по направлению вперёд

(по направлению движения автомобиля). (3-E)

2. Посадите ребёнка в автокресло.

3. Отрегулируйте подголовник, потянув за регулировочный рычаг, расположенный с задней стороны подголовника. Поднимите или опустите подголовник в соответствии с телосложением вашего ребёнка.

4. Пристегните ребёнка 3-точечным ремнём безопасности из комплекта оснастки автомобиля, пропустив нагрудный ремень в направляющую, находящуюся в нижней части подголовника (3-F)

5. Поместите ремень безопасности поверх ребёнка и застегните его, введя в замок (3-G). Щелчок указывает на правильно выполненное зацепление. Проверьте, что ремень не перекручен. Застегнув ремень безопасности в замке, отрегулируйте его натяжение, подтянув сначала поясничный участок ремня, а затем нагрудный, устранив люфт ремня безопасности. Убедитесь в правильности монтажа.

Внимание! Проверьте, что нагрудный ремень находится поверх плеча ребёнка, а не возле его шеи.

Внимание! Проверьте, что автомобильный ремень безопасности правильно натянут и не перекручен.

Внимание! Поясничный ремень должен проходить как можно ниже, по тазобедренной зоне вашего ребёнка.

МОНТАЖ И ДЕМОНТАЖ 5-ТОЧЕЧНЫХ СТРАХОВОЧНЫХ РЕМНЕЙ

ДЕМОНТАЖ 5-ТОЧЕЧНЫХ СТРАХОВОЧНЫХ РЕМНЕЙ

1. Ослабьте полностью 5-точечный ремень автокресла, нажав на кнопку регулировки бретелей и потянув до конца за нагрудные ремни, придерживая их в нижней части, ниже мягких нагрудных защитных накладок. Примечания! Не вытаскивайте бретели, держась за мягкие нагрудные защитные накладки (4-A).

2. Выньте концы нагрудных ремней из скобы натяжителя ремня. Потяните за натягивающее устройство для регулировки ремня по высоте и выньте из металлической планки конец ремня, на котором закрепляются мягкие нагрудные защитные накладки (4-B).

3. Снимите переднюю часть сиденья с автокресла, нагрудные ремни и мягкие нагрудные защитные накладки (4-C).

4. Отрегулируйте сиденье в вертикальном положении и отцепите нижнюю кнопку закрепления тканевой обивки с обеих сторон сиденья (4-D) и (4-E).

5. Снимите обивку, приподнимите внутреннее защитное полиуретановое покрытие. Найдите металлическое кольцо фиксирования поясного ремня. Приподнимите металлическое кольцо, при необходимости помогая себе, надавливая на пряжку через отверстие, которое находится внизу сиденья, затем поверните его и выньте из отверстия блокировки, повторите эту операцию также для другой прорези. Выньте поясничный ремень с внутренней стороны сиденья. Повторите все операции, чтобы вынуть другую сторону поясного ремня (4-F).

6. Максимально наклоните сиденье, найдите металлическое кольцо блокировки пряжки-

застёжки, поверните его и приподнимите ремень пряжки с внутренней стороны сиденья кверху (4-G) и (4-H).

МОНТАЖ СТРАХОВОЧНЫХ РЕМНЕЙ

Повторите в обратном порядке операции, описанные в разделе “ДЕМОНТАЖ СТРАХОВОЧНЫХ РЕМНЕЙ”, чтобы снова монтировать 5-точечный ремень.

ВАЖНО: Проверьте правильность монтажа, а также отсутствие перекрученных ремней. Проверьте, что металлические кольца на концах поясного ремня и ремень пряжки-застёжки правильно вставлены и заблокированы в прорезях. Проверьте, что концы нагрудных ремней правильно вставлены в скобу натяжителя ремня. В случае сомнений обращайтесь к изготовителю.

МОНТАЖ И ДЕМОНТАЖ ОБИВКИ

ДЕМОНТАЖ ТКАНЕВОЙ ОБИВКИ

подголовник

1. Отрегулируйте подголовник автокресла в самое высокое положение (5-A).
2. Возьмитесь за край обивки с резинкой с задней стороны подголовника и снимите обивку, потянув вперёд (5-B).

Не снимайте защитное полиэтиленовое покрытие.

Тканевая обивка сиденья

1. Отцепите 6 кнопок от корпуса (5-C).
2. Снимите тканевую обивку (5-D).

МОНТАЖ ТКАНЕВОЙ ОБИВКИ

Подголовник: выполните в обратном порядке операции, описанные в главе ДЕМОНТАЖ ТКАНЕВОЙ ОБИВКИ.

Тканевая обивка сиденья: выполните в обратном порядке операции, описанные в главе ДЕМОНТАЖ ТКАНЕВОЙ ОБИВКИ.

ВНИМАНИЕ: Не пользоваться автокреслом, если тканевая обивка одета неправильно.

ВАЖНО: Проверьте, что страховочный ремень не перекручен, а также что он правильно вставлен в прорези в тканевой обивке и правильно зацеплен за корпус.

УХОД И ЧИСТКА

Хранение

1. Когда не используется, храните изделие в сухом помещении.
2. Не кладите на автокресло тяжёлые предметы.
3. Храните автокресло в сухом помещении.
4. Не оставляйте автокресло вблизи источников тепла, таких как электрический обогреватель.

Обивка

1. Обивка автокресла легко снимается, её нужно стирать вручную, с использованием деликатного моющего средства.
2. Не гладить, не сушить в сушильной машине.
3. Не использовать сильные моющие средства, а также растворители и абразивные средства.
4. Сушите обивку вдали от источников тепла или прямых солнечных лучей.
5. При необходимости замены обивки, использовать только обивку, поставляемую компанией-изготовителем автокресла. Обивка важна для правильного функционирования удерживающего устройства.

Пластмассовые и металлические компоненты

1. Очищать с помощью тёплой воды с деликатным моющим средством.
2. Не снимать, не демонтировать и не модифицировать компоненты корпуса
3. Не смазывать компоненты корпуса.

Визуальные проверки

1. Регулярно проверяйте автокресло на отсутствие следов износа при эксплуатации.
2. Проверяйте через одинаковые интервалы времени около 6 месяцев устройства для регулировки и блокирования, а также правильность регулировки автокресла в соответствии с возрастом ребёнка.
3. Проверяйте каждый раз перед использованием, что страховочные ремни правильно отрегулированы.
4. Проверьте, что ремни не перекручены.
5. Проверьте, что пряжка-замок застёгнута правильно.
6. Проверьте, что нагрудные ремни и нагрудные защитные накладки отрегулированы правильно.
7. Регулярно проверяйте, что на ремне автокресла нет повреждений. При наличии следов износа или повреждений, не пользуйтесь изделием.
8. Ребёнок всегда должен быть пристёгнут ремнями, находясь в автокресле, даже при кратковременном переезде.

IMPORTANTE

Leia atentamente todas as instruções deste manual, bem como as instruções de seu veículo relacionadas aos dispositivos de retenção para crianças. Certifique-se de tê-las compreendido. Instale e utilize a cadeira, como descrito no manual de instruções. O descumprimento destas instruções pode comprometer a segurança ou resultar em graves ferimentos e até morte de seu filho. As instruções devem ser guardadas junto com o dispositivo de retenção para futuras consultas.

AVVISO

- Este é um dispositivo de retenção para crianças da categoria “Universal”, homologado pelo Regulamento nº 44/04. Aprovado para uso geral em veículos e compatível com a maioria, mas não em todos os assentos de automóveis.
- A compatibilidade perfeita é garantida se no manual de instruções do fabricante de seu veículo estiver declarado que o mesmo está preparado para poder utilizar um dispositivo de retenção ‘Universal’ para crianças, incluídas neste grupo etário.
- Este dispositivo de retenção foi classificado como ‘Universal’, de acordo com critérios de homologação mais rigorosos com relação aos modelos anteriores, que não possuem este aviso.
- Em caso de dúvida, contatar o fabricante do dispositivo de retenção ou o revendedor.
- Adequado somente para veículos equipados com cinto de segurança de 3 pontos, estático ou com retrator, homologados segundo a Norma UN/ECE nº 16 ou outras normas equivalentes.

IMPORTANTE

Ler atentamente antes de prosseguir com a instalação da cadeira.

ADVERTÊNCIA: NUNCA deixar a criança sem vigilância - a segurança da sua criança é sua responsabilidade

ADVERTÊNCIA: A cadeira deve ser montada de acordo com as instruções fornecidas. Uma instalação errada pode tornar o produto perigoso e inseguro.

ADVERTÊNCIA: É importante instalar corretamente a cadeira para automóvel de modo a garantir a segurança da criança.

ADVERTÊNCIA: A instalação deve ser realizada por um adulto.

ADVERTÊNCIA: Assegurar-se sempre que as pessoas que utilizam o produto, mesmo ocasionalmente (como por exemplo os avós), tenham lido as instruções de utilização.

ou que a elas tenha sido explicado a montagem e a utilização corretas do produto, por uma pessoa que tenha lido as instruções.

ADVERTÊNCIA: manter sempre este manual à disposição, conservando-o junto ao produto.

ADVERTÊNCIA: Em caso de dúvida acerca da instalação e correta utilização da cadeira, contactar o fabricante do dispositivo de retenção para crianças.

ANTES DE COMEÇAR

ADVERTÊNCIA: Não instalar a cadeira para automóvel em bancos virados para a parte traseira do veículo ou bancos orientados lateralmente.

ADVERTÊNCIA: Instalar a cadeira para automóvel em um banco orientado para o sentido de marcha e equipado com um cinto de segurança com 3 pontos de fixação, homologado conforme o regulamento ECE R16 ou norma equivalente.

ADVERTÊNCIA: Antes de instalar a cadeira, certificar-se que o banco esteja corretamente bloqueado e que o encosto esteja regulado na posição vertical.

ADVERTÊNCIA: Não utilizar a cadeira em casa. Esta foi projetada para ser utilizada no automóvel.

ADVERTÊNCIA: Instalar o sistema de retenção para crianças em bancos classificados na categoria “universal” no manual de utilização do veículo.

ADVERTÊNCIA: Certificar-se que as bagagens ou outros objetos potencialmente capazes de causar contusões ou feridas ao ocupante da cadeira em caso de colisão estejam bem fixos.

É possível utilizar o banco do passageiro dianteiro com cinto de 3 pontos de fixação, no entanto, é aconselhável instalar a cadeira no banco do passageiro traseiro; se o banco do passageiro traseiro central for dotado de cinto de 3 pontos de fixação, será preferível utilizá-lo para a instalação da cadeira em relação a outros bancos, porque, assim, a cadeira poderá ocupar a zona central do veículo. Se o banco do passageiro traseiro central não for dotado de cinto de 3 pontos de fixação (mas dotado de cinto de 2 pontos), será necessário utilizar o banco do passageiro traseiro à esquerda ou à direita.

QUANDO UTILIZAR A CADEIRA

ADVERTÊNCIA: Os elementos rígidos e as peças em material plástico do dispositivo de retenção para crianças devem ser posicionados e instalados de modo tal que, nas condições de normal utilização, não possam bloquear-se sob um banco móvel ou na porta do veículo.

ADVERTÊNCIA: Se fornecido com o veículo, utilizar o dispositivo de bloqueio de abertura de portas a partir do interior. Isto para impedir a criança de abrir a porta.

ADVERTÊNCIA: Fazer uma breve pausa durante uma longa viagem, de modo que a criança possa relaxar-se e apanhar um pouco de ar.

ADVERTÊNCIA: Nunca deixar uma criança sem vigilância em um dispositivo de retenção para crianças.

ADVERTÊNCIA: A cadeira para automóvel deve ser montada apenas no banco do passageiro.

ADVERTÊNCIA: Após a montagem certificar-se que a cadeira esteja bem fixa ao banco e que não oscile. Se o cinto de segurança estiver frouxo, voltar a posicionar e instalar novamente a cadeira.

ADVERTÊNCIA: A cadeira para automóvel deve estar sempre fixada ao banco, mesmo se não estiver a ser utilizada.

ADVERTÊNCIA: Não utilizar o dispositivo de retenção para crianças sem o forro.

ADVERTÊNCIA: Não substituir o forro por um forro diferente daquele aconselhado pelo fabricante, já que tem um impacto direto no funcionamento do dispositivo de retenção.

ADVERTÊNCIA: Em caso de emergência é abrir o fecho rapidamente para libertar a criança. O fecho é por isso de fácil abertura e não deve estar coberto. Ensinar a criança a não brincar com o fecho.

ADVERTÊNCIA: Se não houver outra opção a não ser a instalação da cadeira no banco

traseiro junto aos airbags laterais:

- Consultar o fabricante do veículo para mais detalhes sobre os airbags laterais.

Poderão ser seguros para a criança sentada na cadeira.

- Certificar-se que a criança não se apoie ou chegue à zona junto aos airbags.

ADVERTÊNCIA: Não colocar tecidos (por exemplo: uma toalha ou uma almofada) debaixo da cadeira, entre o banco e a cadeira, pois em caso de acidente poderão influenciar a segurança do produto.

ADVERTÊNCIA: Durante o inverno prestar atenção a não posicionar a criança na cadeira usando roupas demasiado volumosas. Roupas demasiado volumosas podem causar uma incorreta regulação dos arneses. Em caso de acidente, a criança poderá não ser devidamente segura pelos arneses. **ADVERTÊNCIA:** A exposição direta aos raios solares implica um aumento de temperatura no interior dos veículos. É portanto aconselhável cobrir a cadeira para crianças quando não está a ser utilizada de modo a evitar que os vários elementos, em especial os dispositivos de fixação, possam esquentar-se e causar queimaduras à criança.

ADVERTÊNCIA: As bagagens e outros objetos pesados ou afiados devem ser imobilizados no interior do automóvel. Os objetos não fixados podem provocar feridas à criança em caso de acidente.

CINTO DE SEGURANÇA

ADVERTÊNCIA: NUNCA utilizar pontos de fixação diferentes daquelas descritos nas instruções e assinalados a vermelho no produto.

ADVERTÊNCIA: Assegurar-se que o arnês da cadeira para automóvel esteja corretamente regulado para a sua criança. O arnês deve estar suficientemente apertado, o espaço entre os arneses e o peito da criança não deve superar a espessura de dois dedos.

A correia abdominal do arnês deve estar na posição mais baixa possível para segurar adequadamente a bacia da criança.

ADVERTÊNCIA: Assegurar-se que todos os passageiros usem os cintos de segurança pois em caso de acidente uma pessoa sem cinto de segurança, devido ao impacto, poderá chocar contra a cadeira.

ADVERTÊNCIA: Não utilizar um sistema de passagem dos cintos de segurança diferente daquele indicado no manual.

ADVERTÊNCIA: A criança deve estar sempre segura quando colocada na cadeira, mesmo para viagens breves.

ADVERTÊNCIA: Verificar sempre que o cinto de segurança do veículo esteja fixado corretamente e não torcido.

ADVERTÊNCIA: Verificar periodicamente que o arnês não apresente vestígios de desgaste, em especial nos pontos de fixação, costuras e dispositivos de regulação.

ADVERTÊNCIA: Recordar-se sempre de controlar que não existam vestígios de comida ou de qualquer outro tipo no fecho do arnês ou no regulador central.

ADVERTÊNCIA: Seja um exemplo para o seu filho: use sempre o cinto de segurança.

ADVERTÊNCIA: Verificar sempre que o cinto do veículo esteja fixado corretamente.

EXPOSIÇÃO À LUZ SOLAR / DIAS QUENTES

ADVERTÊNCIA: NUNCA deixar a criança na cadeira enquanto o carro está estacionado, em especial se exposta à luz direta do sol ou em um dia quente.

ADVERTÊNCIA: NUNCA deixar a cadeira exposta ao sol por diversas horas, já que poderá ser perigoso para a criança porque as partes em metal e em plástico poderão esquentar-se. O tecido poderá desbotar-se. Cobrir a cadeira com uma tela se o automóvel estiver estacionado ao sol.

ENCOSTO DO BANCO / APOIO DE CABEÇA

ADVERTÊNCIA: Certificar-se que a cadeira esteja posicionada contra o encosto do banco.

ADVERTÊNCIA: REMOVER se possível o apoio para a cabeça do banco do passageiro utilizado se impedir a correta instalação da cadeira. RECORDAR-SE de voltar a montar o apoio para a cabeça no banco do passageiro quando remover a cadeira do automóvel.

CADEIRAS EM SEGUNDA MÃO ou CADEIRAS DANIFICADAS

ADVERTÊNCIA: NUNCA comprar uma cadeira para automóvel em segunda mão. Poderá ter danos ou roturas internas não visíveis a olho nu.

IMPORTANTE: A garantia do fabricante é exclusivamente para a primeira utilização do produto e está ligada ao proprietário da primeira compra.

ADVERTÊNCIA: É necessário substituir a cadeira para automóvel e os cintos de segurança do veículo se danificados ou desgastados pela utilização.

ADVERTÊNCIA: É necessário substituir a cadeira para automóvel caso tenha sofrido uma tensão violenta, em caso de acidente, que poderá ter provocado um rotura interna não visível a olho nu ou em caso de desgaste.

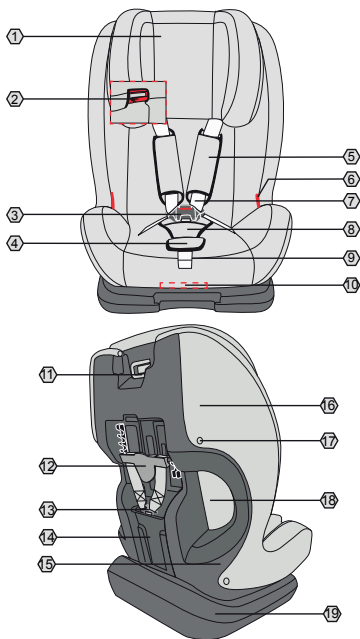

1. Encosto de cabeça
2. Guia do cinto peitoral
3. Fivela do cinto de segurança
4. Botão de regulação de arneses
5. Estofa de proteção peitoral
6. Guia do cinto abdominal
7. Arneses
8. Estofa de proteção da virilha
9. Correia de regulação de arneses
10. Alavanca para reclinar o assento
11. Alavanca de regulação do encosto de

- cabeça
12. Tensor de regulação da altura do cinto peitoral
13. Suporte tensor de cinto
14. Compartimento porta-instruções
15. Estrutura da cadeira
16. Revestimento
17. Grampo para fixação do tecido
18. Passante do cinto
19. Base da cadeira

Instalação no banco

Instalação no banco

Instalar a cadeira para auto exclusivamente em um banco orientado no sentido de marcha e dotado de cinto de segurança de 3 pontos de fixação, homologado nos termos do regulamento ECE R16 ou de uma norma equivalente. Em nenhum caso pode ser utilizada com cintos automáticos de dois pontos de fixação.

A cadeira pode ser utilizada apenas com cinto de segurança de 3 pontos (1).

NÃO com cintos de segurança de 2 pontos (2).

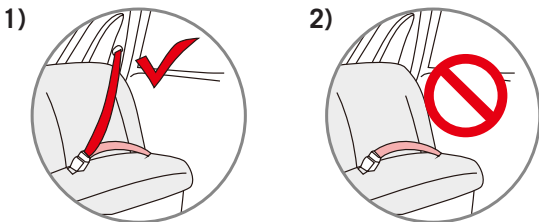

REGULAÇÕES DA CADEIRA PARA AUTO

Regular a posição do assento

A cadeira é reclinável em diversas posições.

Pressionar a alavanca de regulação debaixo da parte dianteira do assento da cadeira e, mantendo-a pressionada, puxar ou empurrar o assento para frente ou para trás (1-A). Soltar a alavanca na posição e verificar se o bloqueio foi feito corretamente; será ouvido um “clique” quando ocorrer a fixação.

Regular a altura do encosto de cabeça e dos arneses (cinto de segurança de 5 pontos)

Regular o encosto de cabeça e os arneses, puxando a alavanca de regulação situada na parte traseira do encosto de cabeça. Levantar ou abaixar o encosto de cabeça conforme a estatura da criança; uma regulação correta do encosto de cabeça da cadeira garante uma proteção ideal para a criança.

Verificar se os arneses “cintos peitorais” estão corretamente regulados e ligeiramente sobre os ombros da criança (1-B).

ATENÇÃO! Os cintos para os ombros não devem ser regulados em uma altura inferior aos ombros da criança e/ou na altura das orelhas.

Regular os cintos peitorais

1. Pressionar o botão (A) e puxar os arneses (cintos peitorais) pegando-os pela parte inferior, em baixo do estofos das proteções peitorais para afrouxá-los (1-C).

IMPORTANTE: Não puxar os arneses segurando os estofos de proteção peitoral.

2. Puxar o tensor de regulação dos cintos peitorais na parte de traseira da cadeira e deslocá-lo para cima ou para baixo para fazer a regulação (1-D).
3. O tensor de regulação deve ser regulado conforme a altura dos ombros da criança na posição mais adequada à estatura da criança (1-E).

Após concluir a regulação, soltar a alavanca do tensor e verificar se o bloqueio foi feito corretamente.

Regular o encosto de cabeça

O encosto de cabeça regulado corretamente assegura que o cinto diagonal do veículo fique na posição correta para garantir uma proteção ideal para a criança.

O encosto de cabeça deve ser regulado de modo a deixar um espaço de dois dedos entre o encosto de cabeça e os ombros da criança.

Regular o encosto de cabeça conforme a estatura da criança:

Pressionar a alavanca do encosto de cabeça situada na parte traseira (1-F)

Levantar ou abaixar o encosto de cabeça conforme o tamanho da criança (1-G). Soltar a alavanca para bloquear na posição escolhida. Verificar se o bloqueio foi feito corretamente. Colocar a criança na cadeira e verificar se as regulações estão corretas (1-H). Repetir as operações de regulação, se necessário.

Regulação do cinto de 5 pontos (utilização no grupo 1)

1. Pressionar o botão de regulação dos arneses A e, ao mesmo tempo, puxar os arneses (cintos peitorais) segurando-os na parte inferior, em baixo dos estofos das proteções peitorais para afrouxá-los (2-A). **IMPORTANTE:** Não puxar os arneses segurando os estofos de proteção peitoral.
2. Pressionar o botão (B) e soltar os cintos. Posicionar os cintos do lado da cadeira (2-B) & (2-C).
3. Colocar a criança na cadeira para auto e prendê-la com o cinto de segurança. Unir os dois conectores da fivela inserindo-os na fivela central. Um "clique" indica que o encaixe foi feito corretamente (2-D).
4. Puxar a correia de regulação dos arneses (C) para apertar corretamente o cinto da criança conforme a estatura da criança. A regulação ideal do cinto deve permitir a inserção de um dedo (1 cm) entre o cinto de segurança e o corpo da criança (2-E).

Atenção! O cinto abdominal deve ser passado o mais baixo possível sobre a bacia da criança.

Atenção! Não torcer nem inverter os cintos peitorais (2-F).

INSTALAÇÃO NO VEÍCULO

INSTALAÇÃO NO GRUPO 1. Crianças com peso entre 9 e 18 kg

Fixar a cadeira para auto no banco com o cinto de 3 pontos do próprio veículo, adotar o seguinte procedimento:

1. Deixar um espaço entre a cadeira para auto e o encosto do banco. Puxar o cinto de 3 pontos do veículo e juntar a parte peitoral à parte abdominal do cinto ao longo de aproximadamente 80 cm (3-A).
2. Introduzir a parte do cinto de 3 pontos unido (peitoral e abdominal) no passante do cinto (3-B) entre a armação e o tecido e encaixar a fivela (3-C). O som de “clique” indica que o encaixe foi feito corretamente. Verificar se o cinto não está torcido e apertá-lo puxando a parte abdominal.

Notas: Verificar se o cinto de 3 pontos está inserido entre a armação e o tecido e se não passa na frente da parte móvel de tecido do encosto de cabeça.

3. Prender a criança com o cinto de 5 pontos (3-D).

Atenção! Verificar se o cinto de segurança do veículo não está torcido e se a cadeira está fixada corretamente ao banco; ao tentar movimentá-lo lateralmente, a oscilação deverá ser mínima. Se apresentar oscilação excessiva, repetir a montagem certificando-se de apertar corretamente o cinto de 3 pontos do veículo.

Verificação da montagem: Segurar o cinto de segurança da cadeira para auto e puxar para frente; a cadeira deve permanecer vinculada ao banco ou fazer apenas um ligeiro deslocamento.

ATENÇÃO: A cadeira deve permanecer fixada ao banco com o cinto de segurança do veículo, mesmo se a criança não estiver sentada na cadeira.

INSTALAÇÃO NO GRUPO 2-3. Crianças com peso de 15 a 36 kg

É aconselhável utilizar o cinto de 5 pontos durante o maior tempo possível.

Quando a criança cresce e ultrapassa a configuração de utilização do GRUPO 1 (de 9 a 18kg), a cadeira para auto deve ser transformada para a utilização no GRUPO 2-3 (de 15 a 36kg). Nesta configuração é necessário remover o cinto de 5 pontos (cinto de segurança) fornecido com a cadeira para auto.

Nota: Para remover o cinto de segurança, ver a secção “Montagem e desmontagem do cinto de segurança de 5 pontos”.

Nota: Conservar em local seguro o cinto de segurança removido e a fivela para futuras utilizações.

1. Posicionar a cadeira voltada para frente no banco do veículo (na direção de marcha). (3-E)
2. Colocar a criança na cadeira para auto.
3. Regular o encosto de cabeça, puxando a alavanca de regulação situada na parte traseira do encosto de cabeça. Levantar ou abaixar o encosto de cabeça conforme o tamanho da criança.
4. Prender a criança utilizando o cinto de 3 pontos do próprio veículo, passando o cinto peitoral na guia situada na parte inferior do encosto de cabeça (3-F)
5. Passar o cinto de segurança por cima da criança e encaixar o cinto na fivela (3-G). Um “clique” indica que o encaixe foi feito corretamente. Verificar se o cinto não está torcido. Após ter encaixado o cinto de segurança na fivela, apertar o cinto puxando primeiramente o cinto abdominal e depois o cinto peitoral para eliminar a folga do cinto. Verificar se a montagem foi feita corretamente.

Atenção! Verificar se o cinto peitoral está sobre o ombro da criança e não próximo do pescoço.

Atenção! Verificar se o cinto de segurança do veículo não está torcido e se foi apertado corretamente.

Atenção! O cinto abdominal deve ser passado o mais baixo possível sobre a bacia da criança.

MONTAGEM E DESMONTAGEM DO CINTO DE SEGURANÇA DE 5 PONTOS

DESMONTAGEM DO CINTO DE SEGURANÇA DE 5 PONTOS

1. Afrouxar completamente o cinto de 5 pontos da cadeira pressionando o botão de regulação dos arneses e, ao mesmo tempo, puxando os cintos peitorais, segurando-os na parte inferior, em baixo dos estofos das proteções peitorais. Notas! Não puxar os arneses segurando os estofos de proteção peitoral (4-A).
2. Extrair as extremidades dos cintos peitorais do suporte para apertar os cintos. Puxar o tensor de regulação da altura do cinto e extrair da barra de metal a extremidade da correia de fixação dos estofos peitorais (4-B).
3. Remover da parte dianteira do assento da cadeira os cintos peitorais e as proteções peitorais (4-C).
4. Regular o assento na posição vertical e desencaixar o grampo inferior de fixação do tecido de ambos os lados do assento (4-D) & (4-E).
5. Remover o revestimento do assento, levantar o estofado de proteção de poliuretano interno. Localizar o anel metálico de fixação do cinto abdominal. Levantar o anel metálico e, se necessário, facilitar a operação empurrando a fivela através do orifício situado em baixo do assento, rodá-lo e extraí-lo do orifício de bloqueio, repetir a operação também para a segunda abertura. Extrair o cinto abdominal do lado interno do assento. Repetir a operação para remover o outro lado do cinto abdominal (4-F).
6. Reclinar o assento o máximo possível, localizar o anel metálico de bloqueio da fivela, rodá-lo e levantar a correia da fivela do lado interno do assento para cima (4-G) & (4-H).

MONTAGEM DO CINTO DE SEGURANÇA

Repetir no sentido inverso as passagens da secção “DESMONTAGEM DO CINTO DE SEGURANÇA” para montar novamente o cinto de 5 pontos.

IMPORTANTE: Verificar se está montado corretamente, verificar se nenhuma correia está torcida. Verificar se os anéis de metal nas extremidades do cinto abdominal e da correia da fivela estão inseridos e bloqueados corretamente nas aberturas. Verificar se as extremidades das correias peitorais estão encaixadas corretamente no suporte tensor do cinto. Se houver dúvidas, contactar o fabricante.

MONTAGEM E DESMONTAGEM DO REVESTIMENTO

DESMONTAGEM DO TECIDO DO REVESTIMENTO

Encosto de cabeça

1. Regular o encosto de cabeça da cadeira na posição mais alta (5-A).
2. Segurar a borda elástica do revestimento na parte traseira do encosto de cabeça e remover a cobertura na direção da parte dianteira (5-B).

Não remover as proteções em esferovite.

Tecido do assento

1. Desencaixar os 6 grampos da armação (5-C).
2. Remover o tecido (5-D).

MONTAGEM DO TECIDO DE REVESTIMENTO

Encosto de cabeça: fazer no sentido inverso as operações da secção DESMONTAGEM DO TECIDO DE REVESTIMENTO.

Tecido do assento: fazer no sentido inverso as operações da secção DESMONTAGEM DO TECIDO DE REVESTIMENTO.

ATENÇÃO: NÃO utilizar a cadeira para auto sem que o tecido esteja devidamente montado.

IMPORTANTE: Verificar se a correia do cinto de segurança não está torcida e se está inserida corretamente nas aberturas do tecido e corretamente encaixada na armação.

MANUTENÇÃO E LIMPEZA

Armazenamento

1. Conservar o produto em um lugar seguro quando não está a ser utilizado.
2. Não colocar objetos pesados na cadeira.
3. Conservar a cadeira em um ambiente seco.
4. Não deixar a cadeira junto a fontes de calor direto, tal como uma estufa elétrica.

Revestimento

1. O revestimento pode ser removido facilmente e deve ser lavado à mão com um detergente delicado.
2. Não passar a ferro, não utilizar com uma máquina de secar roupa.
3. Não usar detergentes agressivos, abrasivos ou solventes.
4. Deixar secar o revestimento longe de fontes de calor ou da luz direta do sol.
5. Se for necessário substituir o revestimento, utilizar apenas um revestimento fornecido pelo fabricante. O revestimento influencia diretamente o funcionamento do dispositivo de retenção

Plástico e partes metálicas

1. Limpar utilizando um sabão delicado e água morna.
2. Não remover, desmontar ou modificar partes da armação.
3. Não lubrificar os componentes da armação.

Inspeção

1. Controlar regularmente a cadeira e verificar se não há desgastes de utilização.
2. Controlar os dispositivos de regulação e bloqueio em intervalos regulares de cerca de 6 meses e certificar-se que a cadeira esteja regulada corretamente para a idade da criança.
3. Verificar antes de cada utilização se o cinto de segurança está regulado corretamente.
4. Verificar se os cintos não estão torcidos
5. Verificar se a fivela está encaixada corretamente
6. Verificar se os cintos peitorais e as proteções peitorais estão regulados corretamente.
7. Controlar regularmente se o cinto da cadeira não está danificado. Se estiver desgastado ou danificado, não utilizar o produto.
8. Prender sempre a criança com o cinto de segurança, mesmo para deslocamentos breves.

ΣΗΜΑΝΤΙΚΟ!

Σημαντικό! Διαβάστε με προσοχή όλες τις οδηγίες του παρόντος εγχειριδίου καθώς και εκείνες του οχήματος που αφορούν εξαρτήματα προστασίας για παιδιά. Βεβαιωθείτε ότι τις έχετε κατανοήσει. Τοποθετήστε και χρησιμοποιήστε το καθισματάκι όπως περιγράφει το εγχειρίδιο οδηγιών. Αν δεν τηρηθούν αυτές οι οδηγίες, ενδέχεται να τεθεί σε κίνδυνο η ασφάλεια ή να προκληθούν σημαντικές ζημιές ή και θάνατος του παιδιού σας. Οι οδηγίες θα πρέπει να φυλάσσονται μαζί με τον εξοπλισμό για μελλοντική παραπομπή.

ΕΙΔΟΠΟΙΗΣΗ

- Αυτή είναι μία συσκευή μεταφοράς παιδιών 'Universal' (Γενικής Χρήσης), εγκεκριμένη σύμφωνα με τον Κανονισμό N° 44/04. Είναι κατάλληλη για τη γενική χρήση στα οχήματα και συμβατή με τα περισσότερα, όχι όμως με όλα, τα καθίσματα οχημάτων.
- Η τέλεια συμβατότητα αποκτάται πιο εύκολα στις περιπτώσεις κατά τις οποίες, ο κατασκευαστής του οχήματος δηλώνει στο εγχειρίδιο χρήσης του ίδιου, ότι το όχημα προβλέπει την εγκατάσταση συσκευών μεταφοράς παιδιών "Universal" (Γενικής χρήσης), για τη συγκεκριμένη ηλικία.
- Αυτή η συσκευή μεταφοράς έχει καταταχθεί ως "Universal" (Γενικής χρήσης), σύμφωνα με τα πιο αυστηρά κριτήρια έγκρισης, σε σύγκριση με τα προηγούμενα μοντέλα που δεν διαθέτουν τη παρούσα ειδοποίηση.
- Είναι κατάλληλη μόνο για χρήση σε οχήματα εξοπλισμένα με ζώνη ασφαλείας 3 σημείων, στατική ή με περιτύλιξη, εγκεκριμένη βάσει του Κανονισμού UN/ECE Αριθ. 16 ή άλλων ισοδύναμων προτύπων. Σε περίπτωση αμφιβολίας, επικοινωνήστε με τον κατασκευαστή της συσκευής μεταφοράς παιδιών ή με το κατάστημα πώλησης.

ΣΗΜΑΝΤΙΚΟ

Διαβάστε προσεκτικά πριν εγκαταστήσετε το καρεκλάκι.

ΠΡΟΕΙΔΟΠΟΙΗΣΗ: ΜΗΝ αφήνετε ποτέ το μωρό χωρίς επίβλεψη - η ασφάλεια του μωρού σας είναι δικής σας ευθύνη

ΠΡΟΕΙΔΟΠΟΙΗΣΗ: Το καρεκλάκι πρέπει να μοντάρεται σύμφωνα με τις οδηγίες που παρέχονται. Η λάθος εγκατάσταση μπορεί να καταστήσει επικίνδυνο και μη ασφαλές το προϊόν.

ΠΡΟΕΙΔΟΠΟΙΗΣΗ: Είναι σημαντικό να εγκαταστήσετε σωστά το καρεκλάκι αυτοκινήτου προκειμένου να εξασφαλιστεί η ασφάλεια του μωρού σας.

ΠΡΟΕΙΔΟΠΟΙΗΣΗ: Η συναρμολόγηση πρέπει να εκτελείται από ενήλικα.

ΠΡΟΕΙΔΟΠΟΙΗΣΗ: Να βεβαιώνετε πάντα ότι τα άτομα που χρησιμοποιούν το προϊόν, ακόμα και περιστασιακά (για παράδειγμα ο παππούς και η γιαγιά) ότι έχουν διαβάσει τις οδηγίες χρήσης ή έχουν ενημερωθεί από ένα άτομο που γνωρίζει τις οδηγίες ως προς το σωστό μοντάρισμα και χρήση του προϊόντος.

ΠΡΟΕΙΔΟΠΟΙΗΣΗ: Να έχετε διαθέσιμο πάντα αυτό το εγχειρίδιο, φυλάσσοντάς το μαζί με το προϊόν.

ΠΡΟΕΙΔΟΠΟΙΗΣΗ: Σε περίπτωση αμφιβολιών που αφορούν την εγκατάσταση και τη σωστή χρήση του μικρού καθίσματος για μωρά, επικοινωνήστε με τον κατασκευαστή της διάταξης συγκράτησης για μωρά.

ΠΡΙΝ ΑΡΧΙΣΕΤΕ

ΠΡΟΕΙΔΟΠΟΙΗΣΗ: Μην τοποθετείτε το καρεκλάκι αυτοκινήτου σε καθίσματα στραμμένα προς το πίσω μέρος του οχήματος ή καθίσματα προσανατολισμένα πλαγίως.

ΠΡΟΕΙΔΟΠΟΙΗΣΗ: Εγκαταστήστε το καρεκλάκι αυτοκινήτου αποκλειστικά σε ένα κάθισμα προσανατολισμένο προς την κατεύθυνση της πορείας και με ζώνη ασφαλείας με αγκύρωση σε 3 σημεία, εγκεκριμένη σύμφωνα με τον κανονισμό ECE R16 ή τον ισοδύναμο κανόνα.

ΠΡΟΕΙΔΟΠΟΙΗΣΗ: Πριν εγκαταστήσετε το καρεκλάκι βεβαιωθείτε ότι το κάθισμα έχει μπλοκαριστεί σωστά και ότι η πλάτη έχει ρυθμιστεί στην κάθετη θέση.

ΠΡΟΕΙΔΟΠΟΙΗΣΗ: Μην χρησιμοποιείτε το καρεκλάκι στο σπίτι ως καρέκλα. Έχει σχεδιαστεί για να χρησιμοποιείται στο αυτοκίνητο.

ΠΡΟΕΙΔΟΠΟΙΗΣΗ: Εγκαταστήστε το σύστημα συγκράτησης για μωρά στα καθίσματα που είναι ταξινομημένα στην κατηγορία «παγκόσμια» του εγχειριδίου χρήσης του οχήματος.

ΠΡΟΕΙΔΟΠΟΙΗΣΗ: Βεβαιωθείτε ότι οι αποσκευές ή άλλα αντικείμενα που μπορεί ενδεχομένως να προκαλέσουν μώλωπες ή τραύματα στον επιβάτη του μικρού καθίσματος για μωρά σε περίπτωση σύγκρουσης είναι καλά αγκιστρωμένα.

Μπορείτε να χρησιμοποιήσετε το μπροστινό κάθισμα του συνοδηγού με ζώνη ασφαλείας 3 σημείων αγκύρωσης. Ωστόσο σας συνιστούμε να τοποθετείτε το παιδικό κάθισμα στο πίσω επιβατικό κάθισμα. Αν το πίσω κεντρικό επιβατικό κάθισμα διαθέτει ζώνες 3 σημείων αγκύρωσης είναι προτιμότερο να το χρησιμοποιήσετε για να τοποθετήσετε το παιδικό κάθισμα αντί για τα άλλα καθίσματα διότι το παιδικό κάθισμα θα πρέπει να βρίσκεται στην κεντρική περιοχή του οχήματος. Αν το πίσω επιβατικό κάθισμα δεν είναι εξοπλισμένο με ζώνη ασφαλείας 3 σημείων αγκύρωσης (αλλά είναι εξοπλισμένο με ζώνη 2 σημείων) θα πρέπει να χρησιμοποιείτε το πίσω επιβατικό κάθισμα της δεξιάς ή αριστερής πλευράς του αυτοκινήτου.

ΟΤΑΝ ΧΡΗΣΙΜΟΠΟΙΕΙΤΕ ΤΟ ΚΑΡΕΚΛΑΚΙ

ΠΡΟΕΙΔΟΠΟΙΗΣΗ: Τα σκληρά στοιχεία και τα πλαστικά μέρη της διάταξης συγκράτησης για μωρά πρέπει να είναι τοποθετημένα και εγκατεστημένα με τρόπο ούτως ώστε σε συνθήκες κανονικής χρήσης να μην μπορούν να μπλοκαριστούν κάτω από το κινητό κάθισμα ή στην πόρτα του οχήματος.

ΠΡΟΕΙΔΟΠΟΙΗΣΗ: Αν παρέχεται στο όχημα, χρησιμοποιήστε τη διάταξη εμπλοκής των θυρών από το εσωτερικό. Κάτι τέτοιο γίνεται για να αποτρέψει το μωρό από το άνοιγμα της πόρτας.

ΠΡΟΕΙΔΟΠΟΙΗΣΗ: Κάνετε ένα σύντομο διάλειμμα στη διάρκεια ενός μεγάλου ταξιδιού, έτσι ώστε το μωρό να χαλαρώσει και να πάρει λίγο αέρα.

ΠΡΟΕΙΔΟΠΟΙΗΣΗ: Μην αφήνετε το μωρό χωρίς επιτήρηση μέσα στη διάταξη συγκράτησης για μωρά.

ΠΡΟΕΙΔΟΠΟΙΗΣΗ: Το καρεκλάκι αυτοκινήτου θα πρέπει να μοντάρεται μόνο στο κάθισμα του επιβάτη.

ΠΡΟΕΙΔΟΠΟΙΗΣΗ: Μετά το μοντάρισμα βεβαιωθείτε ότι το καρεκλάκι έχει στερεωθεί σωστά στο κάθισμα και ότι δεν ταλαντεύεται. Αν η ζώνη του οχήματος είναι χαλαρωμένη, επανατοποθετήστε και εγκαταστήστε εκ νέου το καρεκλάκι.

ΠΡΟΕΙΔΟΠΟΙΗΣΗ: Το καρεκλάκι αυτοκινήτου πρέπει να είναι πάντα στερεωμένο στο κάθισμα

ακόμα και αν δεν χρησιμοποιείται.

ΠΡΟΕΙΔΟΠΟΙΗΣΗ: Μη χρησιμοποιείτε τη διάταξη συγκράτησης για μωρά χωρίς τη φόδρα.

ΠΡΟΕΙΔΟΠΟΙΗΣΗ: Μην αντικαθιστάτε τη φόδρα με φόδρα διαφορετική από εκείνη που συνίσταται από τον κατασκευαστή, εφόσον έχει άμεση επίπτωση στη λειτουργία της διάταξης συγκράτησης.

ΠΡΟΕΙΔΟΠΟΙΗΣΗ: Σε περίπτωση έκτακτης ανάγκης, είναι σημαντικό να αποσυνδέσετε την πόρπη γρήγορα για να ελευθερώσετε το μωρό. Η πόρπη επομένως ανοίγει εύκολα και δεν πρέπει να καλύπτεται. Μάθετε στο παιδί σας να μην παίζει με την πόρπη.

ΠΡΟΕΙΔΟΠΟΙΗΣΗ: Αν δεν έχετε άλλη επιλογή από το να τοποθετήσετε το καρεκλάκι στο πίσω κάθισμα δίπλα στους πλευρικούς αερόσακους:

• Συμβουλευτείτε τον κατασκευαστή του οχήματος για λεπτομέρειες ως προς τους πλευρικούς αερόσακους. Μπορεί να μην είναι ασφαλείς για το μωρό που βρίσκεται στο καρεκλάκι.

ΠΡΟΕΙΔΟΠΟΙΗΣΗ: Μην τοποθετείτε κάτω από το καρεκλάκι, ανάμεσα στο κάθισμα και το καρεκλάκι υφάσματα (για παράδειγμα πετσέτες ή μαξιλάρια) εφόσον σε περίπτωση ατυχήματος μπορεί να επηρεάσουν την ασφάλεια του προϊόντος.

ΠΡΟΕΙΔΟΠΟΙΗΣΗ: Το χειμώνα, προσέξτε να μην τοποθετείτε το μωρό στο καρεκλάκι με πάρα πολύ ογκώδη ρούχα. Πάρα πολύ ογκώδη ρούχα μπορεί να οδηγήσουν στην εσφαλμένη ρύθμιση των τιραντών. Σε περίπτωση ατυχήματος το μωρό μπορεί να μην συγκρατηθεί σωστά από τις τιράντες.

ΠΡΟΕΙΔΟΠΟΙΗΣΗ: Η άμεση έκθεση στις ηλιακές ακτίνες επιφέρει την αύξηση της θερμοκρασίας στο εσωτερικό των οχημάτων. Για το λόγο αυτό είναι σκόπιμο να καλύψετε το καρεκλάκι για μωρά όταν είναι άδειο, έτσι ώστε να αποφευχθεί η υπερθέρμανση των διαφόρων στοιχείων, ιδιαίτερα των διατάξεων στερέωσης, και να μην προκληθούν εγκαύματα στο μωρό.

ΠΡΟΕΙΔΟΠΟΙΗΣΗ: Οι αποσκευές και τα άλλα βαριά ή αιχμηρά αντικείμενα πρέπει να είναι στερεωμένα στο εσωτερικό του αυτοκινήτου.

Τα μη στερεωμένα αντικείμενα μπορεί να τραυματίσουν το μωρό σε περίπτωση ατυχήματος.

ΖΩΝΗ ΑΣΦΑΛΕΙΑΣ

ΠΡΟΕΙΔΟΠΟΙΗΣΗ: Μη χρησιμοποιείτε ΠΟΤΕ σημεία αγκύρωσης διαφορετικά από εκείνα που περιγράφονται στις οδηγίες και σημειώνονται με κόκκινο πάνω στο προϊόν.

ΠΡΟΕΙΔΟΠΟΙΗΣΗ: Βεβαιωθείτε ότι οι ιμάντες πρόσδεσης του μικρού καθίσματος αυτοκινήτου για μωρά είναι ρυθμισμένοι σωστά για το μωρό σας.

Οι ιμάντες πρόσδεσης πρέπει να είναι αρκετά σφιχτοί, ο χώρος μεταξύ των τιραντών και του στήθους του μωρού δεν πρέπει να είναι ανώτερος από δύο δάχτυλα. Η κοιλιακή ζώνη των ιμάντων πρόσδεσης πρέπει να είναι σε όσο γίνεται περισσότερο χαμηλή θέση για να συγκρατεί κατάλληλα τη λεκάνη του μωρού.

ΠΡΟΕΙΔΟΠΟΙΗΣΗ: Βεβαιωθείτε ότι όλοι οι επιβάτες φορούν τις ζώνες ασφαλείας, σε περίπτωση ατυχήματος ένα άτομο χωρίς ζώνη ασφαλείας, λόγω της πρόσκρουσης μπορεί να χτυπήσει το καρεκλάκι.

ΠΡΟΕΙΔΟΠΟΙΗΣΗ: Μη χρησιμοποιείτε σύστημα περάσματος ζωνών διαφορετικό από εκείνο που ενδείκνυται στο εγχειρίδιο.

ΠΡΟΕΙΔΟΠΟΙΗΣΗ: Το μωρό πρέπει να είναι πάντα ασφαλισμένο όταν τοποθετείτε στο καρεκλάκι, ακόμα και για σύντομα ταξίδια.

ΠΡΟΕΙΔΟΠΟΙΗΣΗ: Να βεβαιώνετε πάντα ότι η ζώνη του οχήματος είναι τοποθετημένη σωστά και δεν είναι στριμμένη.

ΠΡΟΕΙΔΟΠΟΙΗΣΗ: Ελέγχετε περιοδικά ότι οι ιμάντες πρόσδεσης δεν παρουσιάζουν ίχνη φθοράς,

ιδιαίτερα στα σημεία στερέωσης, στις ραφές και στις διατάξεις ρύθμισης

ΠΡΟΕΙΔΟΠΟΙΗΣΗ: Θυμηθείτε πάντα να ελέγχετε ότι δεν υπάρχουν υπολείμματα τροφίμων ή άλλου τύπου στην πόρπη των ιμάντων πρόσδεσης ή στον κεντρικό ρυθμιστή

ΠΡΟΕΙΔΟΠΟΙΗΣΗ: Δώστε το καλό παράδειγμα στο μωρό σας: δένετε πάντα τις ζώνες ασφαλείας.

ΠΡΟΕΙΔΟΠΟΙΗΣΗ: Ελέγχετε πάντα ότι είναι δεμένη η ζώνη του οχήματος σωστά.

ΕΚΘΕΣΗ ΣΤΟ ΗΛΙΑΚΟ ΦΩΣ / ΗΜΕΡΕΣ ΖΕΣΤΕΣ

ΠΡΟΕΙΔΟΠΟΙΗΣΗ: Μην αφήνετε ΠΟΤΕ το μωρό τοποθετημένο στο καρεκλάκι ενώ το αυτοκίνητο είναι παρκαρισμένο, ιδιαίτερα αν είναι εκτεθειμένο άμεσα στο ηλιακό φως ή σε μια ζεστή ημέρα.

ΠΡΟΕΙΔΟΠΟΙΗΣΗ: Μην αφήνετε ΠΟΤΕ το καρεκλάκι αυτοκινήτου εκτεθειμένο στον ήλιο για ώρες, εφόσον τα μεταλλικά και πλαστικά μέρη που μπορεί να υπερθερμανθούν μπορεί να καταστούν επικίνδυνο για το μωρό σας.

Μπορεί να ξεθωριάσει το ύφασμα. Καλύψτε με ένα φύλλο πανιού το καρεκλάκι αν το αυτοκίνητο είναι παρκαρισμένο στον ήλιο.

ΠΛΑΤΗ ΚΑΘΙΣΜΑΤΟΣ / ΥΠΟΣΤΗΡΙΓΜΑ ΚΕΦΑΛΗΣ

ΠΡΟΕΙΔΟΠΟΙΗΣΗ: Βεβαιωθείτε ότι το καρεκλάκι είναι τοποθετημένο αντίθετα στην πλάτη του καθίσματος,

ΠΡΟΕΙΔΟΠΟΙΗΣΗ: ΑΦΑΙΡΕΣΤΕ αν είναι δυνατό το υποστήριγμα κεφαλής του καθίσματος του επιβάτη που χρησιμοποιείται αν εμποδίζει τη σωστή εγκατάσταση στο καρεκλάκι. ΘΥΜΗΘΕΙΤΕ να μοντάρете ξανά το υποστήριγμα κεφαλής στο κάθισμα επιβάτη όταν βγάσετε το καρεκλάκι από το αυτοκίνητο

ΚΑΡΕΚΛΑΚΙ ΜΕΤΑΧΕΙΡΙΣΜΕΝΟ ή ΚΑΡΕΚΛΑΚΙΑ ΚΑΤΕΣΤΡΑΜΜΕΝΑ

ΠΡΟΕΙΔΟΠΟΙΗΣΗ: Μην αγοράζετε ΠΟΤΕ μεταχειρισμένο καρεκλάκι. Μπορεί να έχει υποστεί ζημιές ή να έχει εσωτερικά σπασίματα που δεν είναι ορατά.

ΣΗΜΑΝΤΙΚΟ: Η εγγύηση του κατασκευαστή είναι αποκλειστικά για την πρώτη χρήση του προϊόντος και συνδέεται με τον ιδιοκτήτη της πρώτης αγοράς.

ΠΡΟΕΙΔΟΠΟΙΗΣΗ: Θα πρέπει να αντικαταστήσετε το καρεκλάκι αυτοκινήτου, τις ζώνες ασφαλείας του οχήματος αν έχουν υποστεί ζημιά ή έχουν φθαρεί από τη χρήση.

ΠΡΟΕΙΔΟΠΟΙΗΣΗ: Θα πρέπει να αντικαταστήσετε το καρεκλάκι αυτοκινήτου σε περίπτωση που έχει υποστεί βίαιη καταπόνηση λόγω ατυχήματος που μπορεί να έχει προκαλέσει κάποιο μη εμφανές εσωτερικό σπάσιμο ή σε περίπτωση φθοράς.

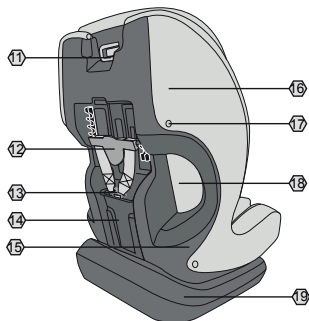
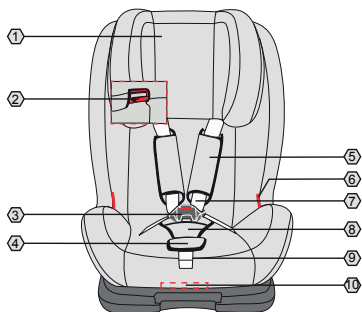

1. Προσκέφαλο
2. Οδηγός θωρακικής ζώνης ασφαλείας
3. Πόρπη ιμάντα πρόσδεσης
4. Κουμπί ρύθμισης τιράντας
5. Παραγέμισμα θωρακικής προστασίας
6. Οδηγός ζώνης ασφαλείας κοιλιακής χώρας
7. Τιράντες
8. Παραγέμισμα προστασίας βουβωνικής χώρας
9. Ιμάντας ρύθμισης τιραντών

10. Μοχλός για την κάμψη του καθίσματος
11. Μοχλός ρύθμισης προσκέφαλου
12. Ταυστής ρύθμισης ύψους θωρακικής ζώνης ασφαλείας
13. Βραχίονας τάνυσης ζώνης
14. Θήκη οδηγίων
15. Δομή του παιδικού καθίσματος
16. Επένδυση
17. Κλιπ για τη στερέωση του υφάσματος
18. Βρόχος ζώνης
19. Βάση του παιδικού καθίσματος

Εγκατάσταση στο κάθισμα

Εγκαταστήστε το παιδικό κάθισμα αυτοκινήτου αποκλειστικά σε κάθισμα στραμμένο προς την κατεύθυνση της πορείας και με ζώνη ασφαλείας 3 σημείων αγκύρωσης, εγκεκριμένη σύμφωνα με τον κανονισμό ECE R16 ή ένα ισοδύναμο πρότυπο. Δεν μπορεί να χρησιμοποιηθεί σε καμία περίπτωση με αυτόματες ζώνες 2 σημείων αγκύρωσης.

Το παιδικό κάθισμα μπορεί να χρησιμοποιηθεί μόνο με ζώνες ασφαλείας 3 σημείων (1). ΟΧΙ με ζώνες ασφαλείας 2 σημείων (2).

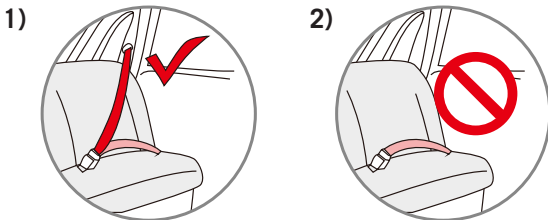

ΡΥΘΜΙΣΕΙΣ ΤΟΥ ΠΑΙΔΙΚΟΥ ΚΑΘΙΣΜΑΤΟΣ ΑΥΤΟΚΙΝΗΤΟΥ

Ρύθμιση της θέσης του καθίσματος

Το παιδικό κάθισμα κάμπτεται σε διαφορετικές θέσεις.

Πατήστε το μοχλό ρύθμισης που βρίσκεται κάτω από το μπροστινό μέρος του παιδικού καθίσματος και (1-A), κρατώντας τον πατημένο, τραβήξτε ή σπρώξτε το κάθισμα προς τα εμπρός ή προς τα πίσω. Απελευθερώστε το μοχλό στη θέση που θέλετε και βεβαιωθείτε για το σωστή ασφάλιση του καθίσματος μόλις ακούσετε το “κλικ” της αγκίστρωσης που έγινε.

Ρυθμίστε το ύψος του προσκέφαλου και των τιραντών (ιμάντες πρόσδεσης 5 σημείων)

Ρυθμίστε το προσκέφαλο και τις τιράντες, τραβώντας το μοχλό ρύθμισης που βρίσκεται στο πίσω μέρος του προσκέφαλου. Ανυψώστε ή χαμηλώστε το προσκέφαλο ανάλογα με το ύψος του παιδιού. Η σωστή ρύθμιση του υποστηρίγματος κεφαλής του παιδικού καθίσματος εγγυάται την άριστη προστασία του παιδιού σας.

Βεβαιωθείτε ότι οι τιράντες των “θωρακικών ζωνών” είναι σωστά ρυθμισμένες και ελαφρά πάνω από τους ώμους του παιδιού (1-B).

ΠΡΟΣΟΧΗ! Οι ζώνες ασφαλείας των ώμων δεν πρέπει να ρυθμίζονται σε ύψος κατώτερο από τους ώμους του παιδιού ή/και το ύψος των αυτιών.

Ρυθμίστε τις ζώνες της θωρακικής χώρας

1. Πατήστε το κουμπί (A) και τραβήξτε τις τιράντες (θωρακικές ζώνες) πιάνοντάς τις από το κάτω μέρος, κάτω από τα παραγεμισμένα των θωρακικών προστασιών για να τις χαλαρώσετε (1-C).

ΣΗΜΑΝΤΙΚΟ: Μην τραβάτε τις τσιράντες από τα παραγεμισμένα της θωρακικής προστασίας.

2. Τραβήξτε τον ταχυστή ρύθμισης των ζωνών της θωρακικής χώρας στο πίσω μέρος του παιδικού καθίσματος και μετακινήστε το προς τα πάνω ή προς τα κάτω για να το ρυθμίσετε (1-D).

3. Ο ταχυστής ρύθμισης θα πρέπει να ρυθμίζεται ανάλογα με το ύψος των ώμων του παιδιού στη θέση που ταιριάζει καλύτερα στη σωματική του διάπλαση (1-E).

Μόλις γίνει η ρύθμιση, απελευθερώστε το μοχλό ταχυστή και βεβαιωθείτε για τη σωστή ασφάλιση.

Ρυθμίστε το προσκέφαλο

Το σωστά ρυθμισμένο προσκέφαλο εξασφαλίζει ότι η διαγώνια ζώνη ασφαλείας του οχήματος είναι στη σωστή θέση για να διασφαλιστεί η άριστη προστασία του παιδιού.

GR Το προσκέφαλο θα πρέπει να ρυθμίζεται έτσι ούτως ώστε να υπάρχει χώρος δύο δάχτυλα ανάμεσα στο προσκέφαλο και τους ώμους του παιδιού σας.

Ρυθμίστε το προσκέφαλο ανάλογα με τη σωματική διάπλαση του παιδιού:

Πατήστε το μοχλό ρύθμισης του προσκέφαλου, που βρίσκεται στο πίσω μέρος (1-F)

Ανυψώστε και χαμηλώστε το προσκέφαλο ανάλογα με το ύψος του παιδιού (1-G).

Απελευθερώστε το μοχλό για να ασφαλιστεί στην επιλεγμένη θέση. Βεβαιωθείτε για το σωστό ασφάλιση.

Τοποθετήστε το παιδί στο παιδικό κάθισμα και βεβαιωθείτε ότι οι ρυθμίσεις είναι σωστές (1-H).

Αν χρειάζεται επαναλάβετε τις διαδικασίες ρύθμισης.

Ρύθμιση ζώνης 5 σημείων (χρήση στην ομάδα 1)

1. Πατήστε το κουμπί ρύθμισης των τσιράντων και ταυτόχρονα τραβήξτε τις τσιράντες (ζώνες θωρακικής χώρας) πιάνοντάς τις από το πίσω μέρος, κάτω από τα παραγεμισμένα των θωρακικών προστασιών για να τις χαλαρώσετε (2-A). ΣΗΜΑΝΤΙΚΟ: Μην τραβάτε τις τσιράντες από τα παραγεμισμένα της θωρακικής προστασίας.

2. Πατήστε το κουμπί (B) και ξαγκιστρώστε τις ζώνες. Τοποθετήστε τις ζώνες από την πλευρά του παιδικού καθίσματος (2-B) & (2-C).

3. Τοποθετήστε το παιδί στο παιδικό κάθισμα του αυτοκινήτου και ασφαλίστε το με τον ιμάντα πρόσδεσης. Συνδέστε τους δύο συνδετήρες της πόρπης βάζοντάς τους στην κεντρική πόρπη. Ένα κλικ υποδεικνύει το σωστό αγκίστρωμα (2-D).

4. Τραβήξτε τον ιμάντα ρύθμισης τσιράντων (C) για να τεντώσετε σωστά τη ζώνη ανάλογα με τη σωματική διάπλαση του παιδιού σας. Η ιδανική ρύθμιση του ιμάντα πρόσδεσης είναι τέτοια που να επιτρέπει την εισαγωγή ενός δαχτύλου (1cm) ανάμεσα στον ιμάντα πρόσδεσης και το σώμα του παιδιού (2-E).

Προσοχή! Η ζώνη της κοιλιακής χώρας θα πρέπει να περνάει όσο γίνεται χαμηλότερα πάνω από τη λεκάνη του παιδιού σας.

Προσοχή! Μην συστρέφετε και μην αντιστρέφετε τις ζώνες της θωρακικής χώρας (2-F).

ΕΓΚΑΤΑΣΤΑΣΗ ΣΤΟ ΟΧΗΜΑ

ΕΓΚΑΤΑΣΤΑΣΗ ΣΤΗΝ ΟΜΑΔΑ 1. Παιδιά με βάρος από 9 έως 18 kg.

Στερεώστε το παιδικό κάθισμα αυτοκινήτου στο κάθισμα του οχήματος με ζώνη 3 σημείων. Προχωρήστε ως εξής:

1. Αφήστε ένα χώρο ανάμεσα στο παιδικό κάθισμα αυτοκινήτου και την πλάτη του καθίσματος. Τραβήξτε τη ζώνη 3 σημείων του οχήματος και ενώστε το θωρακικό σημείο στο κοιλιακό μέρος της ζώνης για περίπου 80 cm (3-A).

2. Περάστε το μέρος της ζώνης 3 σημείων που είναι συνδεδεμένη (θωρακική και κοιλιακή) με το βρόχο της ζώνης (3-B) ανάμεσα από το περίβλημα και το ύφασμα και αγκιστρώστε την πόρπη (3-C). Ένα κλικ υποδεικνύει τη σύνδεση. Αφού βεβαιωθείτε ότι δεν έχει συστραφεί η ζώνη, τεντώστε την τραβώντας το κοιλιακό μέρος.

Σημείωση: Βεβαιωθείτε ότι η ζώνη 3 σημείων έχει εισαχθεί ανάμεσα στο περίβλημα και το ύφασμα και ότι δεν περνάει μπροστά από το κινητό υφασμάτινο μέρος του προσκέφαλου.

3. Ασφαλίστε το παιδί με τη ζώνη 5 σημείων (3-D).

Προσοχή! Βεβαιωθείτε ότι δεν έχει συστραφεί η ζώνη ασφαλείας του οχήματος και ότι το παιδικό κάθισμα είναι σωστά στερεωμένο στο κάθισμα του αυτοκινήτου. Επιχειρώντας να το μετακινήσετε πλαγίως, η ταλάντωση θα πρέπει να είναι ελάχιστη. Αν διαπιστώσετε μια μεγάλη ταλάντωση επαναλάβετε τη συναρμολόγηση φροντίζοντας να τεντώσετε σωστά τη ζώνη 3 σημείων του οχήματος.

Επαλήθευση συναρμολόγησης: Πιάστε τον ιμάντα πρόσδεσης του παιδικού καθίσματος αυτοκινήτου και τραβήξτε τον προς τα εμπρός. Το παιδικό κάθισμα θα πρέπει να παραμείνει δεσμευμένο στο κάθισμα του αυτοκινήτου ή να έχει μόνο μια ελαφριά μετατόπιση.

ΠΡΟΣΟΧΗ: Το παιδικό κάθισμα πρέπει να είναι πάντα στερεωμένο στο κάθισμα του αυτοκινήτου με τη ζώνη ασφαλείας του οχήματος, ακόμη και αν το παιδί δεν είναι τοποθετημένο στο εσωτερικό του.

ΕΓΚΑΤΑΣΤΑΣΗ ΣΤΗΝ ΟΜΑΔΑ 2-3. Παιδιά με βάρος από 15 έως 36 kg.

Συνίσταται η χρήση της ζώνης 5 σημείων όσο το δυνατόν περισσότερο.

Όταν το παιδί μεγαλώνοντας, ξεπερνά τη διαμόρφωση χρήσης της ΟΜΑΔΑΣ 1 (από 9 έως 18kg), το παιδικό κάθισμα αυτοκινήτου θα πρέπει να μετατραπεί για τη χρήση στην ΟΜΑΔΑ 2-3 (από 15 έως 36kg). Στη διαμόρφωση αυτή θα πρέπει να αφαιρέσετε τη ζώνη 5 σημείων (ιμάντας πρόσδεσης) που υπάρχει στο παιδικό κάθισμα αυτοκινήτου.

Σημείωση: Για να αφαιρέσετε τον ιμάντα πρόσδεσης δείτε την ενότητα “Συναρμολόγηση και αποσυναρμολόγηση του ιμάντα πρόσδεσης 5 σημείων”.

Σημείωση: Φυλάξτε σε ασφαλή χώρο τον ιμάντα πρόσδεσης που έχετε αφαιρέσει και την πόρπη για μελλοντική χρήση.

1. Τοποθετήστε το παιδικό κάθισμα στο κάθισμα του οχήματος στραμμένο προς τα εμπρός (προς την κατεύθυνση της πορείας). (3-E)

2. Τοποθετήστε το μωρό στο παιδικό κάθισμα αυτοκινήτου.
3. Ρυθμίστε το προσκέφαλο, τραβώντας το μοχλό ρύθμισης που βρίσκεται στο πίσω μέρος του προσκέφαλου. Σηκώστε και χαμηλώστε το προσκέφαλο ανάλογα με το ύψος του παιδιού.
4. Ασφαλίστε το παιδί χρησιμοποιώντας τη ζώνη 3 σημείων, που υπάρχει στο όχημα, φροντίζοντας να περάσετε τη θωρακική ζώνη στον οδηγό που βρίσκεται στο πίσω μέρος του προσκέφαλου (3-F)
5. Περάστε τη ζώνη ασφαλείας πάνω από το παιδί και αγκιστρώστε τη ζώνη στην πόρπη (3-G). Ένα κλικ υποδεικνύει το σωστό αγκίστρωμα. Βεβαιωθείτε ότι δεν έχει συστραφεί η ζώνη. Αφού αγκιστρώσετε τη ζώνη ασφαλείας στην πόρπη τεντώστε τη ζώνη τραβώντας πρώτα την κοιλιακή και έπειτα τη θωρακική ζώνη, έτσι ώστε να μην είναι χαλαρός ο ιμάντας. Βεβαιωθείτε για τη σωστή συναρμολόγηση.

GR Προσοχή! Βεβαιωθείτε ότι η θωρακική ζώνη βρίσκεται πάνω από τους ώμους του παιδιού και όχι κοντά στο λαιμό.

Προσοχή! Βεβαιωθείτε ότι η ζώνη ασφαλείας του οχήματος δεν έχει συστραφεί και ότι είναι τεντωμένη σωστά.

Προσοχή! Η ζώνη της κοιλιακής χώρας θα πρέπει να περνάει όσο χαμηλότερα γίνεται πάνω από τη λεκάνη του παιδιού σας.

ΣΥΝΑΡΜΟΛΟΓΗΣΗ ΚΑΙ ΑΠΟΣΥΝΑΡΜΟΛΟΓΗΣΗ ΤΟΥ ΙΜΑΝΤΑ ΠΡΟΣΔΕΣΗΣ 5 ΣΗΜΕΙΩΝ

ΑΠΟΣΥΝΑΡΜΟΛΟΓΗΣΗ ΤΟΥ ΙΜΑΝΤΑ ΠΡΟΣΔΕΣΗΣ 5 ΣΗΜΕΙΩΝ

1. Χαλαρώστε εντελώς τη ζώνη 5 σημείων του παιδικού καθίσματος, πατώντας το κουμπί της ρύθμισης πιραντών και ταυτόχρονα τραβήξτε τις θωρακικές ζώνες πιάνοντάς τις από το κάτω μέρος, κάτω από τα παραγεμίσματα των θωρακικών προστασιών. Σημείωση! Μην τραβάτε τις πιράντες από τα παραγεμίσματα της θωρακικής προστασίας (4-A).
2. Τραβήξτε τις άκρες των θωρακικών ζωνών από το βραχίονα τάνυσης της ζώνης. Τραβήξτε τον τανυστή ρύθμισης ύψους της ζώνης και σύρετε από τη μεταλλική ράβδο την άκρη του ιμάντα στερέωσης των θωρακικών παραγεμισμάτων (4-B).
3. Αφαιρέστε από τη μπροστινή πλευρά της θέσης του παιδικού καθίσματος τις θωρακικές ζώνες και τις θωρακικές προστασίες (4-C).
4. Ρυθμίστε το κάθισμα στην κάθετη θέση και αποσυνδέστε τα κάτω κλιπ της υφασμάτινης στερέωσης και από τις δύο πλευρές του καθίσματος (4-D) & (4-E).
5. Αφαιρέστε την επένδυση του καθίσματος και ανασηκώστε το εσωτερικό παραγέμισμα προστασίας από πολυουρεθάνη. Εντοπίστε το μεταλλικό δακτύλιο στερέωσης της κοιλιακής ζώνης. Ανασηκώστε το μεταλλικό δακτύλιο, αν χρειάζεται ιωθήστε την πόρπη μέσα από την οπή που βρίσκεται κάτω από το κάθισμα, περιστρέψτε το και τραβήξτε το από την οπή ασφάλισης. Επαναλάβετε τη διαδικασία και για τη δεύτερη υποδοχή. Αφαιρέστε την κοιλιακή ζώνη από την εσωτερική πλευρά του καθίσματος. Επαναλάβετε τη διαδικασία για να αφαιρέσετε την άλλη πλευρά της κοιλιακής ζώνης (4-F).
6. Γύρετε το κάθισμα όσο γίνεται περισσότερο, εντοπίστε το μεταλλικό δακτύλιο ασφάλισης της πόρπης, περιστρέψτε το και ανασηκώστε τον ιμάντα της πόρπης από την εσωτερική πλευρά του καθίσματος προς τα πάνω (4-G) & (4-H).

ΣΥΝΑΡΜΟΛΟΓΗΣΗ ΤΟΥ ΙΜΑΝΤΑ ΠΡΟΣΔΕΣΗΣ

Επαναλάβετε αντίστροφα τις διαδικασίες της ενότητας “ΣΥΝΑΡΜΟΛΟΓΗΣΗ ΤΟΥ ΙΜΑΝΤΑ ΠΡΟΣΔΕΣΗΣ” για να επανατοποθετήσετε τη ζώνη 5 σημείων.

ΣΗΜΑΝΤΙΚΟ: Βεβαιωθείτε για το σωστή συναρμολόγηση και ελέγξτε ότι δεν υπάρχει κανένας στριμμένος ιμάντας. Βεβαιωθείτε ότι οι μεταλλικοί δακτύλιοι στις άκρες της κοιλιακής ζώνης και της πόρπης του ιμάντα είναι τοποθετημένοι σωστά και ασφαλισμένοι στις υποδοχές. Βεβαιωθείτε ότι οι άκρες των θωρακικών ζωνών έχουν αγκιστρωθεί σωστά στο βραχίονα τάνυσης της ζώνης. Σε περίπτωση αμφιβολιών απευθυνθείτε στον κατασκευαστή.

ΣΥΝΑΡΜΟΛΟΓΗΣΗ ΚΑΙ ΑΠΟΣΥΝΑΡΜΟΛΟΓΗΣΗ ΤΗΣ ΕΠΕΝΔΥΣΗΣ

ΑΠΟΣΥΝΑΡΜΟΛΟΓΗΣΗ ΤΟΥ ΥΦΑΣΜΑΤΟΣ ΤΗΣ ΕΠΕΝΔΥΣΗΣ

Προσκέφαλο

1. Ρυθμίστε το προσκέφαλο του παιδικού καθίσματος στην πιο υψηλή θέση (5-A).
2. Πιάστε την ελαστική άκρη της επένδυσης από το πίσω μέρος του προσκέφαλου και αφαιρέστε το κάλυμμα προς τα εμπρός (5-B).

Μην αφαιρείτε τις προστασίες από πολυστυρένιο

Ύφασμα του καθίσματος

1. Αποσυνδέστε τα 6 κλιπ από το περίβλημα (5-C).
2. Αφαιρέστε το ύφασμα (5-D).

ΣΥΝΑΡΜΟΛΟΓΗΣΗ ΤΟΥ ΥΦΑΣΜΑΤΟΣ ΤΗΣ ΕΠΕΝΔΥΣΗΣ

Προσκέφαλο: ακολουθήστε αντίστροφα τις διαδικασίες στην ενότητα ΑΠΟΣΥΝΑΡΜΟΛΟΓΗΣΗ ΤΟΥ ΥΦΑΣΜΑΤΟΣ ΤΗΣ ΕΠΕΝΔΥΣΗΣ

Ύφασμα του καθίσματος: ακολουθήστε αντίστροφα τις διαδικασίες στην ενότητα ΑΠΟΣΥΝΑΡΜΟΛΟΓΗΣΗ ΤΟΥ ΥΦΑΣΜΑΤΟΣ ΤΗΣ ΕΠΕΝΔΥΣΗΣ

ΠΡΟΣΟΧΗ: ΜΗΝ χρησιμοποιείτε το παιδικό κάθισμα αυτοκινήτου χωρίς να έχετε τοποθετήσει σωστά το ύφασμα.

ΣΗΜΑΝΤΙΚΟ: Βεβαιωθείτε ότι ο ιμάντας πρόσδεσης δεν έχει συστραφεί και ότι έχει τοποθετηθεί σωστά στις υποδοχές του υφάσματος καθώς και ότι έχει συνδεθεί σωστά στο περίβλημα.

ΣΥΝΤΗΡΗΣΗ ΚΑΙ ΚΑΘΑΡΙΣΜΟΣ

Αποθήκευση

1. Φυλάξτε το προϊόν σε ασφαλή χώρο όταν δεν το χρησιμοποιείτε.
2. Μην τοποθετείτε βαριά αντικείμενα στο παιδικό κάθισμα.
3. Φυλάξτε το παιδικό κάθισμα σε στεγνό χώρο.
4. Μην αφήνετε το παιδικό κάθισμα κοντά σε άμεσες πηγές θερμότητας όπως ηλεκτρική σόμπα.

Επένδυση

1. Η επένδυση αφαιρείται εύκολα και θα πρέπει να πλένεται στο χέρι με ένα μαλακό απορρυπαντικό.
2. Μην τη σιδερώνετε και μην χρησιμοποιείτε στεγνωτήριο ρούχων.
3. Μην χρησιμοποιείτε σκληρά απορρυπαντικά, λειαντικά ή διαλύτες.
4. Αφήστε την επένδυση να στεγνώσει μακριά από τις πηγές θερμότητας ή από το άμεσο ηλιακό φως.
5. Αν πρέπει να αντικαταστήσετε την επένδυση, χρησιμοποιήστε μόνο την επένδυση που παρέχεται από τον κατασκευαστή. Η επένδυση έχει άμεση επίπτωση στη λειτουργία της διάταξης συγκράτησης.

Πλαστικά και μεταλλικά μέρη

1. Καθαρίστε χρησιμοποιώντας ένα μαλακό σαπούνι και χλιαρό νερό.
2. Μην αφαιρείτε, αποσυναρμολογείτε ή τροποποιείτε τα μέρη του περιβλήματος.
3. Μην λιπαίνετε τα εξαρτήματα του περιβλήματος.

Επιθεώρηση

1. Να ελέγχετε τακτικά το παιδικό κάθισμα και να βεβαιώνετε ότι δεν υπάρχουν φθορές από τη χρήση.
2. Να ελέγχετε τις διατάξεις ρύθμισης και μπλοκαρίσματος σε τακτά χρονικά διαστήματα, κάθε 6 μήνες περίπου και να βεβαιώνετε ότι το παιδικό κάθισμα έχει ρυθμιστεί σωστά για την ηλικία του παιδιού.
3. Βεβαιωθείτε πριν από κάθε χρήση ότι ο ιμάντας πρόσδεσης είναι ρυθμισμένος σωστά.
4. Βεβαιωθείτε ότι οι ζώνες δεν έχουν συστραφεί.
5. Βεβαιωθείτε ότι η πόρτη έχει αγκιστρωθεί σωστά.
6. Βεβαιωθείτε ότι οι θωρακικές ζώνες και οι θωρακικές προστασίες έχουν ρυθμιστεί σωστά.
7. Ελέγχετε τακτικά αν έχει υποστεί ζημιά η ζώνη του παιδικού καθίσματος. Αν έχει φθαρεί ή υποστεί ζημιά, μην χρησιμοποιείτε το προϊόν.
8. Να ασφαλίζετε πάντα το παιδί με τη ζώνη ακόμα και για σύντομα ταξίδια.

Re-Klino R2

Importato da/Imported by:

Foppa Pedretti S.p.A.

via A. Volta, 11 - 24064 Grumello del Monte
Bergamo, Italy

tel +39 035.830.497 fax +39 035.831.283

www.foppapedretti.it